

2 | 2024

duševné

REVUE PRE TEÓRIU A PRAX
V OBLASTI DUŠEVNÉHO VLASTNÍCTVA
| POLROČNÍK | ROČNÍK XXVIII

INTELLECTUAL PROPERTY | GEISTIGES EIGENTUM | LA PROPRIÉTÉ INTELLECTUELLE

vlastníctvo



ÚRAD
PRIEMYSELNÉHO VLASTNÍCTVA
SLOVENSKEJ REPUBLIKY

ISSN 1339-5564





časopis DUŠEVNÉ VLASTNÍCTVO od roku 2021

● ● ● ● ● ● ● ● v tlačenej aj **Open Access** verzii

Úrad priemyselného vlastníctva SR aj v roku 2024 vychádza čitateľom v ústrety a bude vydávať časopis Duševné vlastníctvo v tlačenej aj v elektronickej verzii.

Tlačené periodikum bude predplatiteľom distribuované poštou, cena jedného čísla bude **4,50 €** a poštovné, cena ročného predplatného je **9 €** a poštovné. Odberateľom bude účtované poštovné podľa platného cenníka Slovenskej pošty.

Objednávka tlačenej verzie: <http://www.upv.sk/?on-line-objednavka-casopisu-dusevne-vlastnictvo>

Elektronické periodikum je voľne dostupné na webovom sídle úradu.

Pokyny pre autorov

Časopis *Duševné vlastníctvo* je špecializovaným odborným recenzovaným časopisom, ktorý je zameraný na problematiku teórie a praxe duševného vlastníctva. **Časopis od roku 2023 vychádza dvakrát do roka.**

Zaslané príspevky v rubrike Štúdie sú anonymne posudzované dvomi nezávislými recenzentmi a konečné rozhodnutie o publikácii všetkých zaslaných príspevkov je v kompetencii redakčnej rady. Orientačný čas recenzie je jeden mesiac. Články prechádzajú jazykovou korektúrou.

Uzávierka na prijímanie štúdií do časopisu má tieto pravidlá: do 15. januára sa prijímajú príspevky, ktoré budú uverejnené v 1. čísle; do 15. júna sa prijímajú príspevky, ktoré budú uverejnené v druhom čísle.

Príspevky do rubriky Komentáre je možné posilať priebežne, pričom budú uverejnené v najbližšom čísle.

Časopis Duševné vlastníctvo aktuálne prijíma autorské príspevky na rok 2025. Prosíme autorov o dodržiavanie nasledujúcich požiadaviek:

1. Rukopis zasielajte na casopisDV@indprop.gov.sk. Vzor úpravy príspevkov je k dispozícii na rovnakej adrese na požiadanie.
2. Odporúčaný rozsah strán štúdie je 10 až 30 normostrán, v rubrike Komentáre je odporúčaný rozsah 5 až 10 normostrán.
3. K autorskému článku je potrebné pripojiť abstrakt (10 až 20 riadkov) a kľúčové slová (5 až 8) v slovenskom aj anglickom jazyku.
4. Pod názov článku uveďte meno, zaradenie, pracovisko, presnú adresu a emailový kontakt na autora.
5. Odkazy (citácie, parafrázy) na literatúru uvádzajte v poznámke pod čiarou. Na konci článku uveďte zoznam literatúry. Komentáre v texte sa uvádzajú rovnako v poznámke pod čiarou.
6. Významné pasáže v texte zvýraznite hrubým písmom (boldom). V záujme prehľadnosti je vhodné členiť články do kapitol.
7. Nevyžiadané rukopisy sa autorom nevracajú späť.
8. Autorský rukopis je v prípade uverejnenia v časopise honorovaný.

Detailné informácie týkajúce sa publikačného procesu, štruktúry, formálnych náležitostí príspevkov, recenzného konania a autorských práv sú dostupné na vyžiadanie na emailovej adrese casopisDV@indprop.gov.sk

Príspevky sú preberané do príslušných elektronických právnych informačných systémov spoločnosti Wolters Kluwer, s. r. o.



Všeobecne aj z kuchyne ÚPV SR

Vážení čitatelia,

v marci 2024 som dostal dôveru stať sa novým podpredsedom Úradu priemyselného vlastníctva Slovenskej republiky. V krátkom čase mi pribudla aj milá záležitosť spojená s manažmentom vydávania tohto významného časopisu.

Na úvod mi dovoľte vyjadriť obdiv nad kvalitou obsahovej stránky časopisu, za čo vďačíme členom redakčnej rady ako aj vysoko erudovaným odborníkom, ktorí si vedia nájsť čas nato, aby prispeli k rozšíreniu našich znalostí. Budeme sa aj naďalej snažiť o vysokú úroveň odborných článkov, ale aj o zlepšovanie postavenia Duševného vlastníctva ako kvalitného periodika, a to v rámci našich možností. Zároveň sa zameriame aj na zlepšenie distribúcie poznatkov z časopisu prostredníctvom zmien v dostupnosti obsahu po digitálnej stránke.

Stálych čitateľov určite neprekvapia témy, ktoré v poslednom čase rezonujú vo svete ochrany duševného vlastníctva. Zo strategického hľadiska týkajúceho sa hlavného zamerania Úradu priemyselného vlastníctva SR sa v týchto dňoch upriamuje naša pozornosť na implementáciu nariadenia Európskeho parlamentu a Rady EÚ 2023/2411 o ochrane zemepisných označení remeselných a priemyselných výrobkov, v medzirezortnom pripomienkovom konaní máme novelu patentového zákona a pozorne sledujeme aj prípravy na diplomatickú konferenciu v Rijáde k uzavretiu zmluvy o práve v oblasti dizajnu (DLT). Sme veľmi vďační za podnety od slovenských klientov z podnikateľskej praxe, ktoré sa týkajú najmä zlepšovania spolupráce a efektívnejšieho poskytovania služieb, a vítame aj pripravovanú iniciatívu ministerstva školstva smerom k zlepšovaniu ochrany duševného vlastníctva v akademickej obci. Verím, že v tejto sfére budú v krátkom čase verejnosti predstavené konkrétne kroky.

Tento rok je hybným slovom umelá inteligencia alebo teda AI. Z hľadiska diania vo svete je to nepochybne trendový faktor a len v tomto roku mu bola venovaná konferencia zo strany Európskeho patentového úradu (v Litve), ako aj konferencia Maďarského úradu duševného vlastníctva v súvislosti s predsedaním Maďarska v Rade Európskej únie,

ktorá sa uskutočnila začiatkom októbra v Budapešti. Vedenie Úradu priemyselného vlastníctva SR má záujem o hlbšiu a efektívnejšiu integráciu s už rozvinutými riešeniami Európskeho patentového úradu, ale pripravuje aj vlastné projekty v oblasti AI. Zo zelenej lúky, na ktorej stálo nové vedenie úradu, sme sa za tento rok posunuli k prvým praktickým krokom a odštartovali príchod AI hneď pre tri projekty. Z hľadiska rozplynutia obáv týkajúcich sa možnej efektivity AI chcem uviesť, že momentálne neexistuje názor (a to ani v rámci európskych inštitúcií), ktorý by sa opieral o výlučné rozhodovanie AI. V tejto fáze vývoja AI budú kvalitu výstupov všetkých úradov garantovať stále ich skúsení zamestnanci.

Všetko najlepšie k 30. výročiu Úradu Európskej únie pre duševné vlastníctvo (EUIPO)!

V druhej polovici roka uskutočnili kolegovia z EUIPO v spolupráci s Patentovým úradom Lotyšskej republiky veľmi inšpiratívne vyhodnotenie cien v rámci súťaže Europa Design Awards. Za vedenie ÚPV SR víťazom srdečne gratulujeme a veríme, že takéto podujatie inšpiruje aj slovenských dizajnérov k prezentovaniu svojich produktov a k zapojeniu sa do súťaže v budúcich rokoch!

Keď už spomínam EUIPO, chcem veriť, že môj návrh v boji proti falšovaniu registrovaných produktov spočívajúci v účinnej a okamžitej blokácii podvodných internetových produktov bude po legislatívnom pripomienkovom procese a nastavení účinných mechanizmov uvedený do praxe. Verím, že to v konečnom dôsledku prispeje k zvýšeniu dôveryhodnosti a ochrany duševného vlastníctva a k väčšej angažovanosti podnikateľských subjektov, ktoré uvidia reálny pozitívny efekt prameniáci z tohto návrhu a z ochrany duševného vlastníctva pre ich produkty.

Král

Ing. Martin Král
podpredseda

Úradu priemyselného vlastníctva SR

3 Editoriál*(Kráľ, M.)***ŠTÚDIA****6 Vymedzenie znakov dizajnu***(Hazucha, B.)***KOMENTÁRE****16 Malé zmeny v dikcii, veľké ve významu
(ZO Pierres marbrières de Rhône-Alpes)***(Černý, M.)***24 Komentár rozsudku Tribunálu T-361/21 [Halloumi]***(Černý, M.)***29 K otázce přípustnosti užití zařízení jiného - SD EU
C-354/22 (Weingut A)***(Černý, M.)***34 BioWdesign – výskum biomimetických
mechanizmov dreva ako jedna z možných ciest
k novosti dizajnu a inováciám v oblasti tvorby
obývaného prostredia***(Sobek, K.)***41 Aktuálne z autorského práva***(Slovák, J.)***45 Z galérie tvorcov**Podpora kreativity a inovatívnosti v stredných školách. Príklad študentského vynálezu GraviMobil
*(Šimková, P.)***50 Zaujalo nás**Priemyselné práva v Slovenskej republike v roku 2023
*(Šimková, P.)***54 Akadémia duševného vlastníctva**Dni ochrany tvorivosti – iniciatíva akadémie duševného vlastníctva
*(Beličková, V. – Skúpa, M.)***56 Spektrum dobrých nápadov a riešení**Inovatívne úžitkové vzory v SR – podpora zdravia, zábavy aj športu
*(Šimková, P.)***59 Finančná správa SR**

Kriminálny úrad Finančnej správy

OBSAH ▲ ▼ CONTENTS

3 Editorial*(Kráľ, M.)***STUDY****6 Delineation of Design Features***(Hazucha, B.)***COMMENTARY****16 Small Changes in Diction, Big in Meaning
(GI Pierres marbrières de Rhône-Alpes)***(Černý, M.)***24 Commentary on the judgment of the General Court
T-361/21 [Halloumi]***(Černý, M.)***29 On the Issue of the Admissibility of Using Other`s
Equipment - CJ EU C-354/22 (Weingut A)***(Černý, M.)***34 BioWdesign – research on biomimetic
mechanisms of wood as one of the possible paths
to the novelty of design and innovations in
the field of creating an inhabited environment***(Sobek, K.)***41 Currently from Copyright***(Slovák, J.)***45 From the Gallery of Creators**

Supporting creativity and innovation in secondary schools: The example of the GraviMobil student invention

50 Story that Caught our Eye**Industrial property rights in the Slovak Republic in 2023***(Šimková, P.)***54 IP Academy**Creativity Protection Days - an initiative of the Academy of Intellectual Property
*(Beličková, V. – Skúpa, M.)***56 Spectrum of Useful Ideas and Solutions**

Innovative utility models in Slovakia - promoting health, fun and sport

59 Financial Administration of the SR

Financial Administration Criminal Office

62 Z rozhodnutí ÚPV SR

Rozhodnutie predsedu úradu zn. POZ 1991-2022/-II-11-2024 z 5. 4. 2024 (právoplatnosť 8. 4. 2024)
(*Ďuriančíková, Z.*)

Rozhodnutie predsedu úradu zn. POZ 795-2021/-II-34-2024 z 20. 5. 2024 (právoplatnosť 21. 5. 2024)
(*Ďuriančíková, Z.*)

Rozhodnutie OZ 254157/I-7-2023 z 9. 3. 2023
(*Bohállová, J.*)

71 Z rozhodnutí Súdneho dvora Európskej únie

Rozsudok Všeobecného súdu vo veci T-5157/23
Kneipp/EUIPO – Patou (Joyful by nature)

Rozsudok Všeobecného súdu vo veci T-255/23
Escobar/EUIPO (Pablo Escobar)

Rozsudok Všeobecného súdu vo veci T-647/22
Puma/EUIPO – Handelsmaatschappij J. Van Hilst (obuv)

Rozsudok Všeobecného súdu vo veci T-562/22 Noah
Clothing/EUIPO – Noah (NOAH)

75 Z rozhodnutí Centra ADR

Rozhodnutie 37/2022 z 24. mája 2022
(*Klinka, T.*)

77 Správy

Správy z ÚPV SR
Správy z WIPO
Správy z EPO
Správy z EUIPO
Správy z EÚ
(*Šimková, P.*)

92 Nové publikácie**94 Recenzia**

Winkler, M. a kol.: Právo v marketingu
(*Moravec, T.*)

95 Z obsahov vybraných časopisov

OBSAH ▲ ▼ CONTENTS

62 From decision of the IPO SR

Decision of the President of the Office,
Nr. POZ 1991-2022/II-11-2024, 5. 4. 2024
(*Ďuriančíková, Z.*)

Decision of the President of the Office,
POZ 795-2021/II-34-2024, 20. 5. 2024
(*Ďuriančíková, Z.*)

Decision OZ 254157/I-7-2023, 9. 3. 2023
(*Bohállová, J.*)

71 Issues from the Decisions of the Court of Justice of the EU

Judgment of the General Court in Case T-157/23 |
Kneipp v EUIPO – Patou (Joyful by nature)

Judgment of the General Court in Case T-255/23 |
Escobar v EUIPO (Pablo Escobar)

Judgment of the General Court in Case T-647/22 |
Puma v EUIPO – Handelsmaatschappij J. Van Hilst
(Shoes)

Judgment of the General Court in Case T-562/22 |
Noah Clothing v EUIPO – Noah (NOAH)

75 Issues from Decisions of the Domain Name ADR

Decision 37/2022, 24.05.2022
(*Klinka, T.*)

77 News

News from IPO SR
News from WIPO
News from EPO
News from EUIPO
News from EU
(*Šimková, P.*)

92 New Publications**94 Book Review**

Winkler, M. a kol.: Marketing Law
(*Moravec, T.*)

95 Tables of Contents of Selected Journals

Vymedzenie znakov dizajnu

Delineation of Design Features

Branislav HAZUCHA¹**ABSTRAKT**

Dizajnové právo extenzívne vymedzuje pojem „dizajn“ prostredníctvom demonštratívneho výpočtu znakov, v ktorých môže spočívať vonkajšia úprava (t. j. vzhľad) výrobku alebo jeho časti, aby bolo takéto pojmové vymedzenie použiteľné v najrôznejších oblastiach dizajnovej tvorby. S vývojom nových technológií a virtualizácií dizajnov sa však čoraz častejšie pociťujú viaceré nedostatky aj tohto širokého vymedzenia predovšetkým vo vzťahu k pohyblivým digitálnym dizajnom. V súčasnosti sa preto pripravuje novelizácia aj samotného vymedzenia dizajnu na európskej úrovni, ktorá v dohľadnom čase tiež následne ovplyvní slovenskú vnútroštátnu úpravu v oblasti dizajnového práva.

ABSTRACT

Design law broadly defines the term of “design” by demonstratively enumerating the features, from which the appearance of the whole or a part of a product can result, so that its definition can be applied to diverse areas of design endeavours. With the development of new technologies and the virtualization of designs, numerous drawbacks of even such a broad definition has, however, been more often perceived especially in relation with animated digital designs. At the present, an ongoing revision of its definition is therefore prepared at the European level, and in the near future it will also have an impact on the current Slovak domestic regulation in the field of design law.

Kľúčové slová

dizajn, znaky, farby, štruktúra a materiál, zdobenie, technická funkcia, digitálny, virtuálny, pohyblivý

Key words

design, features, colours, structure and material, ornamentation, technical function, digital, virtual, animated

Úvod

Súčasná úprava právnej ochrany zapísaných dizajnov na území Slovenskej republiky (SR)² vychádza z harmonizácie dizajnového práva v rámci Európskej únie (EÚ).³ Okrem nich sú na našom území právom chránené tiež ďalšie druhy dizajnov. Kým právna ochrana niektorých ich druhov sa vzťahuje na územie celej EÚ (t. j. dizajny Spoločenstva),⁴ ochrana iných je obmedzená len na územie SR (napr. dizajny chránené slovenským vnútroštátnym právom).⁵ Pre právnu ochranu časti z nich sa vyžaduje zápis do nejakého

registra vedeného príslušným orgánom štátnej správy (t. j. zapísané dizajny Spoločenstva⁶ a slovenské zapísané dizajny⁷). V prípade iných nie je potrebný žiadny formálny akt štátneho orgánu (napr. nezapísané dizajny Spoločenstva⁸ a nezapísané dizajny chránené slovenskou vnútroštátnou právnou ochranou proti nekalej súťaži⁹). Ale bez ohľadu na príslušný druh dizajnov ich jednotlivé právne úpravy sa snažia vychádzať z jednotného vymedzenia pojmu „dizajn“ na účely jeho právnej ochrany poskytnutej prostredníctvom dizajnového práva.¹⁰

1 prof. JUDr. Branislav Hazucha, LL.D. MJur. – profesor so špecializáciou na právo duševného vlastníctva a člen Výskumného ústavu informačného práva a politiky na Právnickej fakulte Hokkaidskej univerzity. Táto štúdia bola podporená JSPS KAKENHI grantom č. 24K00209.

2 Zákon Národnej rady Slovenskej republiky (NR SR) č. 444/2002 Z. z. z 20. júna 2002 o dizajnoch, v znení neskorších predpisov (ďalej zákon o dizajnoch).

3 Smernica 98/71/ES Európskeho parlamentu a Rady z 13. októbra 1998 o právnej ochrane dizajnov (Ú. v. ES L 289/28, 28.10.1998) (ďalej smernica).

4 Upravené nariadením Rady (ES) č. 6/2002 z 12. decembra 2001 o dizajnoch Spoločenstva, v znení neskorších predpisov (ďalej nariadenie).

5 Upravené zákonom o dizajnoch.

6 Článok 1 ods. 2 písm. b) nariadenia.

7 § 2 písm. b) zákona o dizajnoch.

8 Článok 1 ods. 2 písm. a) nariadenia.

9 Pozri osobitnú nekalosúťažnú skutkovú podstatu „vyvolania nebezpečenstva zámeny“ podľa § 47 ods. 1 písm. c) zákona Federálneho zhromaždenia Českej a Slovenskej Federatívnej Republiky (FZ ČSFR) č. 513/1991 Zb. z 5. novembra 1991 Obchodný zákonník, v znení neskorších predpisov.

10 Pozri článok 3 písm. a) nariadenia a článok 1 písm. a) smernice.

Dizajn ako vonkajšia úprava, t. j. vzhľad,¹¹ výrobku alebo jeho časti môže spočívať „v znakoch, ktorými sú najmä línie, obrysy, farby, tvar, štruktúra alebo materiál samého výrobku alebo jeho zdobenía.“¹² Tento demonštratívny výpočet možných znakov dizajnu výrobku je podstatne širší, než boli výpočty používané pred harmonizáciou dizajnového práva v jednotlivých členských štátoch EÚ¹³ vrátane Slovenskej republiky.¹⁴

Napríklad, bývalá československá právna úprava z roku 1952 používala taxatívny výpočet znakov vo vymedzení pojmu „chránený vzor“, ktorý mohol „spočívať v osobitnom tvare alebo v osobitnej úprave obrysov, kresby alebo farieb.“¹⁵ Následne však právna úprava z roku 1972 rozšírila vymedzenie pojmu „vonkajšia úprava výrobku“ zavedením demonštratívneho výpočtu jej znakov. Ako plošná alebo priestorová úprava preto mohla spočívať „najmä vo zvláštnom vonkajšom vzhľade, tvare, obrysoch, kresbe, farbe alebo vo zvláštnom usporiadaní farieb alebo v kombinácii týchto znakov.“¹⁶ Právna úprava z roku 1990 viac-menej vychádzala z tohto vymedzenia s drobnými štylistickými úpravami.¹⁷

Dôvodom širokého výpočtu znakov vo vymedzení dizajnu v súčasnom európskom, ako aj slovenskom práve bolo predovšetkým obsiahnutie hlavných znakov používaných v najrôznejších oblastiach dizajnovnej tvorby od dizajnov textilných materiálov a oblečenia cez dizajny nábytku po dizajny súčiastok používaných v automobilovej alebo inej priemyselnej výrobe, aby dizajnová ochrana bola schopná pokryť „akúkoľvek ekonomickú hodnotu spojenú so vzhľadom výrobku“.¹⁸

Ako Úrad priemyselného vlastníctva SR (ÚPV SR) v tomto ohľade poznamenal, dotknutý výpočet „vyjadruje mnohotvárnosť a mnohopočetnosť znakov, ktoré môžu určovať vzhľad výrobkov, inak povedané vyjadruje súhrn znakom vnímateľných znakov stelesnených vo výrobku alebo na ňom aplikovaných.“¹⁹

1 Problémy so súčasným vymedzením

Aj napriek takto široko vymedzenému pojmu „dizajn“ v európskom a slovenskom práve je možné v praxi pozorovať dva druhy pretrvávajúcích problémov s jeho aplikáciou v určitých oblastiach dizajnovnej tvorby. Na jednej strane, viaceré štúdie poukazujú na nejednotnú aplikáciu tohto vymedzenia harmonizovaného európskym právom v jednotlivých členských štátoch.²⁰ Problémy nastávajú predovšetkým v oblastiach, v ktorých dizajny výrobkov neboli tradične chránené dizajnovým právom, napr. topografie polovodičových výrobkov, hologramy alebo dizajny spočívajúce v štruktúre použitých materiálov vnímateľnej hmatom.²¹

Na druhej strane, technologický pokrok a dematerializácia dizajnov spôsobili, že súčasná aplikácia dizajnového práva nie je plne prispôbená novým potrebám, ktorým čelí pri poskytovaní právnej ochrany rôznym digitálnym virtuálnym a pohyblivým dizajnom vrátane grafických používateľských rozhraní.²² Keďže ide o digitálne dizajny, ktoré nie sú obsiahnuté v nejakom hmotnom substráte, otázka vyvstáva, či spadajú pod súčasné vymedzenie „výrobku“ v dizajnovom práve a či ich prvky sú dostatočne pokryté vo vymedzení pojmu „dizajn“, t. j. či pohyb, prechod alebo iný druh animácie spadá pod súčasné znaky, v ktorých spočíva dizajn výrobku.²³

11 Pozri bližšie napr. HAZUCHA, B. 2023. Hmotné vyjadrenie a vizuálne vnímania dizajnov. In *Duševné vlastníctvo*, roč. 27, 2023, č. 1, ISSN: 1339-5564, s. 35, 38-39. KOUKAL, P., ČERNÝ, M., CHARVÁT, R. 2015. Zákon o ochrane průmyslových vzorů. Komentář. Praha: Wolters Kluwer, a. s., 2015, s. 10, ISBN 978-80-7478-929-8.

12 § 2 písm. a) zákona o dizajnoch a článok 3 písm. a) nariadenia.

13 Pozri napr. BENTLY, L., SHERMAN, B., GANGJEE, D., JOHNSON, P. 2023. *Intellectual Property Law*. 6. vyd. Oxford: Oxford University Press, 2023, s. 751, pozn. č. 13, ISBN 978-0-19-886991-7 (poukazujúci na situáciu v anglickom dizajnovom práve pred úniou harmonizáciou, ktoré používalo nasledujúci výpočet znakov: „znaky tvaru, konfigurácie, vzoru alebo zdobenía aplikované na výrobok akýmkoľvek priemyselným procesom alebo prostriedkami, pričom ide o znaky, ktoré v konečnom výrobku oslovujú a sú posudzované okom“ (angl. „features of shape, configuration, pattern or ornament applied to an article by any industrial process or means, being features which in the finished article appeal to and are judged by the eye“)).

14 Napr. § 37 zákona FZ ČSFR č. 527/1990 Zb. z 27. novembra 1990 o vynálezoch, priemyselných vzoroch a zlepšovacích návrhoch (používajúci demonštratívny výpočet znakov pri vymedzení pojmu „vonkajšia úprava výrobku“, ktorá mohla rovnako spočívať „najmä v tvare, v obryse, v kresbe alebo v usporiadaní farieb alebo v kombinácii týchto znakov“).

15 § 15 ods. 2 zákona Národné zhromaždenie Československej republiky č. 8/1952 Zb. z 28. marca 1952 o ochranných známkach a chránených vzoroch.

16 § 77 ods. 2 zákona Federálne zhromaždenie Československej socialistickej republiky č. 84/1972 Zb. z 1. novembra 1972 o objavoch, vynálezoch, zlepšovacích návrhoch a priemyselných vzoroch.

17 Pozri § 37 zákona č. 527/1990 Zb.

18 KOMISIA EURÓPSKÝCH SPOLOČENSTIEV. 1991. *Green Paper on the Legal Protection of Industrial Design*. 111/F/5131/91-EN, s. 61 („any economic value attached to the appearance of a product“).

19 Rozhodnutie ÚPV SR z 1.12.2015, č. k. PD 5003-2014/D28052 II/121-2015.

20 STANDING COMMITTEE ON THE LAW OF TRADEMARKS, INDUSTRIAL DESIGNS AND GEOGRAPHICAL INDICATIONS (SCT). 2008. *Summary of Replies to the Questionnaires (Parts I and II) on Industrial Design Law and Practice* (SCT/18/7 and SCT/18/8 REV.). WIPO/STrad/INF/2 Rev.1. Ženeva: WIPO, 2008, s. 5-16. DUMORTIER, J. et al. 2016. *Legal Review on Industrial Design Protection in Europe*. MARKT2014/083/D. Luxemburg: Publications Office of the European Union, 2016, s. 54-60, ISBN 978-92-79-60092-0.

21 Napr. SCT. Dielo cit. v pozn. č. 19, s. 5-16. DUMORTIER et al. Dielo cit. v pozn. č. 19, s. 54-60.

22 EUROPEAN COMMISSION. 2020. Commission Staff Working Document. Evaluation of EU Legislation on Design Protection. SWD(2020) 265 final, s. 24.

23 *Ibid.*

V oboch prípadoch platí, že zatiaľ čo v niektorých členských štátoch je ich možné chrániť prostredníctvom zapísaných dizajnov, v iných ich môžu príslušné orgány štátnej správy odmietnuť zapísať do národných registrov dizajnov. Na účely odstránenia právnej neistoty a prispôsobenia európskeho dizajnového práva požiadavkám, ktoré priniesli nové technológie a virtualizácia dizajnov,²⁴ v súčasnosti prebieha príprava novelizácie úpravy dizajnového práva na európskej úrovni.²⁵ Jej cieľom je upraviť súčasnú právnu úpravu tak, aby dizajnové právo nemalo problém s novými druhmi digitálnych dizajnov a spôsobmi ich vyjadrovania.²⁶

2 Vymedzenie jednotlivých znakov

Ako už bolo uvedené, na základe súčasnej úpravy v európskom, ako aj slovenskom práve dizajn ako vonkajšia úprava výrobku alebo jeho časti môže spočívať „v znakoch, ktorými sú najmä línie, obrysy, farby, tvar, štruktúra alebo materiál samého výrobku alebo jeho zdobenía.“ Pri niektorých vymenovaných znakoch sa môže zdať, že sa navzájom prekrývajú alebo dokonca sú už pokryté inými znakmi. Je to spôsobené tým, že hoci niektoré znaky sú charakteristické pre dizajny vyjadrené v dvojrozmernom prevedení a iné sa skôr vzťahujú na trojrozmerné dizajny, často dochádza k prelínaniu používanej terminológie medzi rôznymi oblasťami priemyselnej a remeselnej výroby.

2.1 Línie

V prípade línií môže ísť v bežnej reči buď o čiary v dvojrozmernom vyjadrení, ale aj o obrysy, alebo tvary trojrozmerných objektov. Vzhľadom na skutočnosť, že výpočet jednotlivých znakov vonkajšej úpravy výrobkov alebo ich častí obsahuje aj ďalšie znaky ako obrys a tvar, pri líniách pôjde predovšetkým o vyjadrenie dvojrozmerných dizajnov, napr. loga alebo ozdobného vzoru.²⁷

Väčšina grafických vyobrazení zapísaných dizajnov je vyhotovená prostredníctvom línií, či už ide o dvojrozmerný alebo trojrozmerný dizajn. V prípade trojrozmerných

objektov ide o náčrt ich dizajnu z rôznych strán pohľadu. Pri takomto vyhotovení použitie viacerých typov čiar môže ovplyvniť rozsah poskytnutej ochrany zapísaným dizajnom. Rozlišovanie medzi jednotlivými typmi čiar sa predovšetkým používa pri domáhaní sa ochrany dizajnu len vo vzťahu k určitej časti výrobku. Napríklad v konaní pred Úradom Európskej únie pre duševné vlastníctvo (EUIPO) plné čiary zobrazujú línie spadajúce do rozsahu ochrany dizajnu, zatiaľ čo prerušované čiary zobrazujú časti výrobku mimo jej rozsahu.²⁸



Príklad použitia viacerých druhov čiar pri zapísanom dizajne Spoločenstva č. 30606-0003

2.2 Obrysy a tvar

Ďalším znakom sú obrysy. Obrysy sú určitými líniami. Do určitej miery je teda možné namietat, že sú už obsiahnuté v líniách.²⁹ Používajú sa však hlavne vo vzťahu k trojrozmerným objektom. Kým línie sú zaužívané predovšetkým vo vzťahu k dvojrozmerným dizajnom, obrysy zvyknú vyjadrovať vymedzenie trojrozmerného dizajnu.

Okrem obrysov výpočet znakov, v ktorých dizajn spočíva, zahŕňa aj tvar výrobku alebo jeho časti. Dôvodom môže byť, že tvar sa väčšinou vzťahuje k trojrozmerným objektom, zatiaľ čo pojem obrysy sa bežne používa vo vzťahu ku grafickému vyjadreniu trojrozmerného predmetu na papieri alebo inom dvojrozmernom zobrazovacom médiu.

24 *Ibid.*, s. 24 a 29. Pozri tiež EUROPEAN COMMISSION. 2022. *Commission Staff Working Document. Impact Assessment Report Accompanying the Documents to the Proposal for a Regulation of the European Parliament and of the Council Amending Council Regulation (EC) No 6/2002 on Community Designs and Repealing Commission Regulation (EC) No 2246/2002 and the Proposal for a Directive of the European Parliament and of the Council on the Legal Protection of Designs (Recast)*. SWD/2022/368 final, s. 13 a 108.

25 EURÓPSKA KOMISIA. 2022. *Návrh. Nariadenie Európskeho parlamentu a Rady, ktorým sa mení nariadenie Rady (ES) č. 6/2002 o dizajnoch Spoločenstva a zrušuje nariadenie Komisie (ES) č. 2246/2002*. COM(2022) 666 final (ďalej návrh novely nariadenia). EURÓPSKA KOMISIA. 2022. *Návrh. Smernica Európskeho parlamentu a Rady o právnej ochrane dizajnov (prepracované znenie)*. COM(2022) 667 final (ďalej návrh novely smernice). Pozri tiež napr. KUR, A., ENDRICH-LAIMBÖCK, T., HUCKSCHLAG, M. 2023. *Substantive Law Aspects of the 'Design Package'*. In GRUR International, roč. 72, 2023, číslo 6, ISSN 2632-8623, s. 557-565.

26 EUROPEAN COMMISSION. Dielo cit. v pozn. č. 23, s. 13 a 108.

27 Napr. STONE, D. 2016. *European Union Design Law: A Practitioner's Guide*. 2. vyd. Oxford: Oxford University Press, 2016, s. 50, ISBN 978-0-19-871929-8.

28 Napr. ÚRAD EURÓPSKEJ ÚNIE PRE DUŠEVNÉ VLASTNÍCTVO (EUIPO). 2023. *Usmernenia pre prieskum na Úrade Európskej únie pre duševné vlastníctvo (EUIPO)*, s. 50-54.

29 Napr. STONE. Dielo cit. v pozn. č. 26, s. 50. HASSELBLATT, G. N. (ed.) 2018. *Community Design Regulation (EC) No 6/2002. Article-by-Article Commentary*. 2. vyd. Mníchov: Verlag C.H. Beck oHG, 2018, s. 41, ISBN 978-3-406-71477-1.

2.3 Farby

Pri farbách ako znaku vyjadrujúceho dizajn pôjde o farebné prevedenie alebo kombináciu, či už ide o dvojrozmerné vzory použité na látkach, tkanivách alebo papieroch, alebo o farebné prevedenie na trojrozmerných predmetoch.

Kým farby alebo ich kombinácie môžu byť použité na vyjadrenie určitej povrchovej úpravy výrobku alebo jeho časti, samostatná farba sama osebe bez jej prepojenia na určitú povrchovú úpravu výrobku alebo jeho časti nie je schopná byť chránená dizajnovým právom. Slovenská právna úprava do roku 2002 výslovne vylučovala ochranu farby dizajnovým právom bez jej použitia v spojení s tvarom, obrysom alebo kresbou.³⁰ Aj keď táto výlučka sa viac výslovne nenachádza v súčasnom dizajnovom práve, neznamená to, že by došlo k zásadnej zmene úpravy v tomto zmysle.

Základným princípom dizajnového práva je, že dizajn na účely dizajnového práva nemôže existovať nezávisle od výrobku. Musí byť spojený s konkrétnym výrobkom.³¹ Vyjadruje to samotné vymedzenie pojmu „dizajn“ na účely dizajnového práva.³²

Nebráni to však právnej ochrane samotnej farby prostredníctvom iných práv duševného vlastníctva, napr. prostredníctvom patentov alebo úžitkových vzorov, ak ide o nejakú novú chemickú zlúčeninu alebo nový spôsob jej výroby,³³ eventuálne prostredníctvom ochranných známkok, ak sa samostatná farba stala na základe jej používania príznačnou pre určitého výrobcu alebo poskytovateľa služieb v súvislosti s jeho tovarom alebo službou.³⁴

Na druhej strane, kombinácia viacerých farieb, či už ide o logo, grafický vzor alebo iné farebné zdobenie, nemá problém s chránením prostredníctvom dizajnového práva aj bez priameho prepojenia na špecifický výrobok, pretože grafické symboly môžu byť samostatnými výrobkami na účely dizajnového práva.³⁵

Právnej ochrane farebného prevedenia povrchovej úpravy výrobku prostredníctvom dizajnového práva však nebráni skutočnosť, že ide len o kombináciu jednej farby s určitým tvarom výrobku. V takom prípade je daná farba prepojená na konkrétny tvar výrobku, a teda je jedným zo znakov uvedeného dizajnu.

V tejto súvislosti je ale nutné upozorniť na to, že kombinácia farieb s nejakým tvarom výrobku môže zúžiť rozsah ochrany poskytnutej prostredníctvom dizajnového práva. Ak je grafické zobrazenie zapísaného dizajnu prevedené v iných farbách ako v čiernobielym vyjadrení, vedie to k zúženiu rozsahu zapísaného dizajnu len na dané farebné prevedenie.³⁶

Z toho vyplýva, že ak sa v jednotlivých vyobrazeniach dizajnov používajú iné farby alebo ich kombinácie, nejde o vyobrazenie toho istého dizajnu, ale ide o viacero samostatných dizajnov.³⁷ To však nebráni tomu, aby jedným z relevantných znakov dizajnu bola zmena farieb počas rôznych fáz používania výrobku.

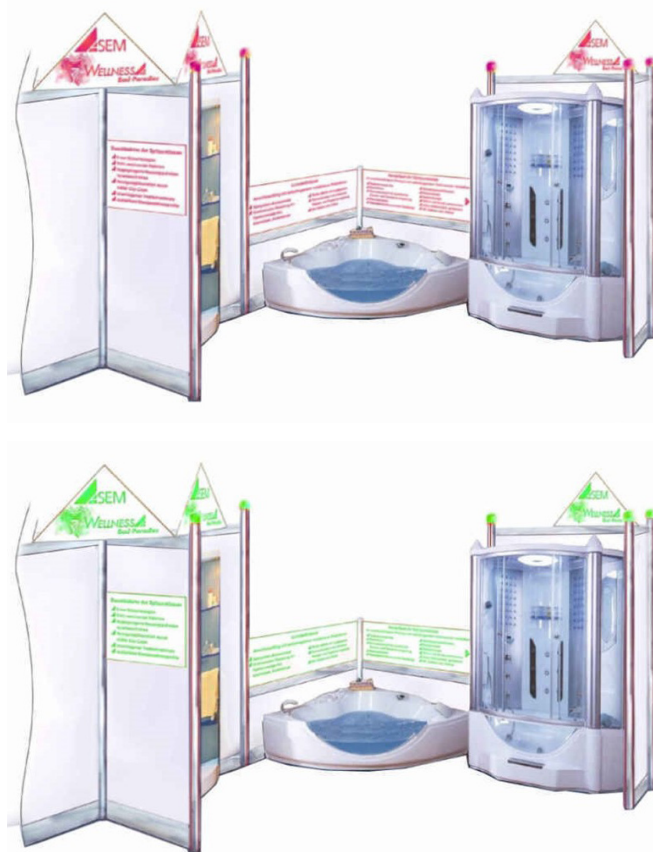

Príklad zmeny farieb počas používania výrobku pri zapísanom dizajne Spoločenstva č. 283817-0001

30 § 36 ods. 2 písm. f) zákona č. 527/1990 Zb.

31 Napr. rozhodnutie ÚPV SR (odbor známkok a dizajnov) z 23.6.2016, č. k. PD 2-2016/Z-259-2016 a rozsudok Všeobecného sudu EÚ (šiesta komora) zo 6.6.2013 vo veci *Erich Kastenholtz proti Úradu pre harmonizáciu vnútorného trhu (ochranné známky a vzory) (ÚHVT)* (T-68/11), ECLI:EU:T:2013:298, § 72.

32 § 2 písm. a) zákona o dizajnoch, článok 1 písm. a) smernice a článok 3 písm. a) nariadenia.

33 Napr. zákon NR SR č. 435/2001 Z. z. zo 4. októbra 2001 o patentoch, dodatkových ochranných osvedčeniach a o zmene a doplnení niektorých zákonov (patentový zákon), v znení neskorších predpisov, a zákon NR SR č. 517/2007 Z. z. z 19. októbra 2007 o úžitkových vzoroch a o zmene a doplnení niektorých zákonov, v znení neskorších predpisov.

34 Pozri § 5 ods. 2 zákona NR SR č. 506/2009 Z. z. z 28. októbra 2009 o ochranných známkach, v znení neskorších predpisov. Pozri tiež rozsudok Všeobecného sudu EÚ (šiesta komora) z 9.9.2020 vo veci *Glaxo Group Ltd proti Úrad Európskej únie pre duševné vlastníctvo (EUIPO)* (T-187/19), ECLI:EU:T:2020:405, § 81 a 82.

35 § 2 písm. c) zákona o dizajnoch, článok 1 písm. b) smernice a článok 3 písm. b) nariadenia.

36 Napr. článok 4 ods. 1 nariadenia Komisie (ES) č. 2245/2002 z 21. októbra 2002, ktorým sa vykonáva nariadenie Rady (ES) č. 6/2002 o dizajnoch Spoločenstva. Pozri tiež ÚPV SR. 2017. *Metodika konania o predmetoch priemyselného vlastníctva – dizajny*. Mk7/2017/V5, s. 12. EUIPO. Dielo cit. v pozn. č. 27, s. 38-39.

37 Napr. rozhodnutie Úradu pre harmonizáciu vnútorného trhu (ÚHVT) (tretí odvolací senát) z 31.3.2005 vo veci *Meterex Karl Kuntze (GmbH & Co)*, R 965/2004-3, § 18-20, a rozhodnutie ÚHVT (tretí odvolací senát) z 12.11.2009 vo veci *DPD Dynamic Parcel Distribution GmbH & Co KG*, R 1583/2007-3, § 9-10.

Aj v prípade čiernobieleho prevedenia môže dôjsť k situácii, kedy vyobrazenie môže vyjadrovať farebný vzťah medzi jednotlivými časťami výrobku, napr. rozlišovanie medzi tmavším a svetlejším sfarbením alebo farebný kontrast medzi jednotlivými časťami výrobku, ktoré môžu ovplyvniť rozsah poskytnutej ochrany.³⁸



Príklad vyjadrenia farebných vzťahov v čiernobielym vyobrazení pri zapísanom dizajne Spoločenstva č. 43427-0001

2.4 Štruktúra a materiál

Okrem farieb aj štruktúra alebo použitý materiál môžu ovplyvniť vnímanie povrchovej úpravy výrobku alebo jeho časti. Pri príprave harmonizácie európskeho dizajnového práva Komisia Európskych spoločenstiev zdôraznila v Zelenéj knihe význam oboch znakov predovšetkým vo vzťahu k módnemu priemyslu, kde použité látky a ich materiály zohrávajú dôležitú úlohu.³⁹ V módnom a nábytkárskom priemysle sa tiež tradične poukazuje na dôležitosť moderného a širokého chápania vymedzenia dizajnu v súvislosti s jeho ochranou dizajnovým pravom.⁴⁰ Dôvodom je, že použitý materiál a jeho štruktúra sú neodmysliteľne späté s druhmi výrobkov produkovanými v týchto oblastiach priemyselnej a remeselnej výroby.

Súčasná úprava dizajnového práva teda zmenila právny stav existujúci na území SR do roku 2002, ktorý vylučoval zámenu materiálu pre vonkajšiu úpravu výrobku z ochrany dizajnovým právom.⁴¹ Podľa platného slovenského, ako aj európskeho dizajnového práva materiál použitý na vonkajšiu úpravu výrobku môže byť jedným zo znakov, v ktorých spočíva dizajn.⁴²

Pri štruktúre alebo použitom materiáli ale vzniká problém s limitovaním ochrany poskytovanej dizajnovým právom iba na vizuálne aspekty dizajnu výrobku, pretože je ich možné vnímať aj inými zmyslami ako zrakom, a to najmä hmatom. Použitie oboch znakov vo vymedzení pojmu „dizajn“ tak môže naznačovať, že v prípade dizajnu môže ísť aj o iné vonkajšie úpravy výrobku ako len o jeho vzhľad. Viaceré prípravné štúdie pri harmonizácii dizajnového práva v Európskej únii výslovne naznačovali túto možnosť.⁴³

Takže nie je žiadnym prekvapením, že napríklad portugalský Odvolací súd v Lisabone naznačil možnosť zrkovového, ako aj hmatového vnímania vo vzťahu k vzhľadu výrobku na účely dizajnového práva.⁴⁴ No takýto postoj je skôr výnimkou než pravidlom v rozhodovacej činnosti národných a aj únieových súdov a správnych orgánov.⁴⁵ Súčasné slovenské a aj európske dizajnové právo sa vzťahuje iba na povrchové úpravy výrobkov, ktoré je možné vnímať zrakom.⁴⁶ Nechráni teda danú štruktúru alebo materiál samy osebe, ale len tie ich vizuálne aspekty, ktoré dodávajú niečo vzhľadu výrobku.⁴⁷

ÚPV SR tak napríklad vo svojej rozhodovacej činnosti výslovne poznamenal, že štruktúra ako „znak predstavuje vlastnosť výrobku často vnímateľnú nielen zrakom, ale i hmatom“, ale pri prieskume posudzovaného dizajnu je potrebné iba vyhodnotiť, „akou mierou sa vyobrazením vyjadrená štruktúra povrchu výrobku podieľa na celkovom vzhľade výrobku a aký má vzťah k dizajnom už sprístupneným verejnosti.“⁴⁸ Obdobne vo vzťahu k materiálu ako znaku dizajnu dodal, že vyobrazením vyjadrený materiál,

38 Napr. rozsudok Najvyššieho súdu Spojeného kráľovstva z 9.3.2016 vo veci PMS International Group Plc proti Magmatic Limited ([2016] UKSC 12), § 18 a § 20, a rozsudok Všeobecného súdu EÚ (šiesta komora) zo 6.6.2013 vo veci Erich Kastenholtz proti Úradu pre harmonizáciu vnútorného trhu (ochranné známky a vzory) (ÚHVT) (T-68/11), ECLI:EU:T:2013:298, § 48-49.

39 Napr. KOMISIA. Dielo cit. v pozn. č. 17, s. 61.

40 Napr. DUMORTIER et al. Dielo cit. v pozn. č. 19, s. 56 (poukazujúci na rozdielny prístup k dizajnu medzi automobilovým priemyslom a inými oblasťami priemyselnej a remeselnej výroby, predovšetkým módnym a nábytkárskym priemyslom, kde podstatná časť oslovených predstaviteľov pociťuje súčasné vymedzenie dizajnu ako nedostatočné).

41 Pozri § 36 ods. 2 písm. c) zákona č. 527/1990 Zb.

42 § 2 písm. a) zákona o dizajnoch, článok 1 písm. a) smernice a článok 3 písm. a) nariadenia.

43 Napr. článok 4 návrhu Inštitútu Maxa Plancka pre európske dizajnové právo (MAX PLANCK INSTITUTE. 1991. Proposal of the Max Planck Institute for a European Design Law. In *International Review of Intellectual Property and Competition Law (IIC)*, roč. 22, 1991, číslo 4, ISSN 0018-9855, s. 441, 523-524 („capable of having an effect on the human senses of form and/or colour“)). Pozri tiež článok 3 návrhu nariadenia v Zelenéj knihe (KOMISIA. Dielo cit. v pozn. č. 18, príloha č. 1, s. 10 („capable of being perceived by the human senses as regards form and/or colour“)).

44 Rozsudok Odvolacieho súdu v Lisabone (Tribunal da Relação de Lisboa) z 27.2.2014 vo veci 210/13.0YHLSB-A.LI-6. V tejto súvislosti tiež pozri napr. DUMORTIER et al. Dielo cit. v pozn. č. 20, s. 55.

45 Napr. DUMORTIER et al. Dielo cit. v pozn. č. 20, s. 55.

46 Pozri podrobnejšie HAZUCHA. Dielo cit. v pozn. č. 11, s. 38-39.

47 Pozri napr. BENTLY et al. Dielo cit. v pozn. č. 13, s. 742, pozn. č. 16.

48 Rozhodnutie ÚPV SR z 1.12.2015, č. k. PD 5003-2014/D28052 II/121-2015.

„z ktorého je výrobok vyrobený alebo ktorým je povrch výrobku opatrený, [...] rovnako dodáva výrobku vzhľadový znak“,⁴⁹ ktorý je tiež potrebné vziať do úvahy pri posudzovaní daného dizajnu.⁵⁰

Štruktúra a materiál ako znaky vyjadrujúce dizajn sa teda zohľadňujú na účely dizajnového práva iba vtedy, keď ich je možné vnímať zrakom. Napríklad, rozdiel medzi lesklým a matným spracovaním povrchovej úpravy výrobku je vnímateľný zrakom. Tiež je možné zrakovo, vnímať odlišnosti vo vzhľade výrobkov vyrobených zo skla, plastu, hliníka alebo dreva. Úrad tak napríklad poznamenal v tejto súvislosti, že „[v]ýrobok so zhodným priestorovým prevedením sa [...] vzhľadom môže líšiť v prípade, ak je vyrobený z rôzneho materiálu, ako sa napríklad drevená hračka odlišuje od hračky z priehľadného plastu.“⁵¹



Príklad použitia kovového materiálu pri zapísanom dizajne Spoločenstva č. 2208066-0001

2.5 Zdobenie

Posledným znakom v ich výpočte pri definícii pojmu „dizajn“ je zdobenie. Podobne ako pri niektorých z uvedených znakov sa zdá byť zdobenie trochu nadbytočné, pretože môže byť vyjadrené prostredníctvom línií a farieb pri plošných vzoroch. Hoci zdobenie môže byť tiež trojrozmerné a bez viazania na konkrétne farby, aj v takom prípade je ho možné vyjadriť prostredníctvom obrysov a tvarov.



Príklad zdobenia pre reklamné materiály pri zapísanom dizajne Spoločenstva č. 426895-0002⁵²

Keďže zdobenie je osobitne uvádzané v samostatnej triede dizajnov (trieda 32) v rámci medzinárodnej Locarnskej klasifikácie výrobkov na účely priemyselných dizajnov, je možné ho rovnako ako povrchové úpravy, grafické symboly a logá zapísať bez potreby jeho viazania na osobitný druh výrobku vyjadrený v hmotnej podobe. Dôvodom je, že grafické symboly predstavujú samostatné druhy výrobkov.⁵³ Tento prístup je potvrdený aj v rozhodovacej činnosti EUIPO, ktorý rozlišuje medzi vzhľadom výrobkov, ich častí a zdobením.⁵⁴ Osobitný prístup k zdobeniu je tiež možné nájsť v súvislosti s hromadnými prihláškami, pri ktorých viaceré prihlasované zdobenia nemusia patriť do tej istej triedy medzinárodného triedenia na rozdiel od iných druhov dizajnov.⁵⁵

Požadovanie zdobenia ako jedného zo znakov dizajnov môže naznačovať, že dizajn chránený dizajnovým právom by mal mať estetickú ornamentálnu alebo dokonca umeleckú hodnotu. Dizajnové právo harmonizované v rámci EÚ sa úmyselne vyhýba spájaniu právnej ochrany dizajnov s ich estetickou hodnotou alebo tvorivosťou. Tento prístup je vysoko hodnotený viacerými komentátormi ako významný pokrok v európskom dizajnovom práve pri riešení problémov, ktoré priniesol funkcionalizmus.⁵⁶

Dôvodom odmietnutia prihliadania na estetické aspekty dizajnov výrobkov pri posudzovaní ich ochrany prostredníctvom dizajnového práva je, že ich hodnotenie by vnieslo do analýzy subjektívnu stránku.⁵⁷ Hodnotenie estetickéj

49 *Ibid.*

50 *Ibid.* („Rovnako ako v prípade ‚štruktúry‘ je preto potrebné pri prieskume prihliadať k tomu, akou mierou sa vyobrazením vyjadrený materiál podieľa na celkovom vzhľade výrobku a aký má vzťah k skôr sprístupneným dizajnom.“)

51 *Ibid.*

52 Zapísaný dizajn Spoločenstva č. 426895-0002 bol posudzovaný v konaní pred Súdny dvorom EÚ. Pozri rozsudok Súdneho dvora EÚ (šiesta komora) z 18.10.2012 vo veci *Herbert Neuman a i. proti José Manuel Baena Grupo SA* (spojené veci C-101/11 P a C-102/11 P), ECLI:EU:C:2012:641.

53 § 2 písm. c) zákona o dizajnoch, článok 1 písm. b) smernice a článok 3 písm. b) nariadenia.

54 Napr. rozhodnutie EUIPO (tretí odvolací senát) zo 17.2.2017 vo veci *Baw London Ltd, R 1266/2016-3, § 10* („It follows from the very wording of Article 3(a) CDR that a design eligible for registration must consist of the appearance of a product, a part of a product or its ornamentation.“).

55 § 31 ods. 5 zákona o dizajnoch a článok 37 ods. 1 nariadenia. Pozri tiež rozhodnutie EUIPO (tretí odvolací senát) zo 17.2.2017 vo veci *Baw London Ltd, R 1266/2016-3, § 10* („That an ornamentation can be registered independently of the product to which it is applied for is moreover confirmed by Article 36 CDR which waives the unity of class requirement with regard to ornamentation.“).

56 Napr. DINWOODIE, G. B. 1996. Federalized Functionalism: The Future of Design Protection in the European Union. In *AIPLA Quarterly Journal*, roč. 24, 1996, číslo 2, 3 a 4, ISSN: 0883-6078, s. 611, 647-48 („[No reference to the aesthetic or functional nature of the design] is arguably the most important contribution that the [then] proposals make to the advancement of design protection laws. In repudiating the functional/aesthetic dichotomy, the Commission boldly has grasped the nettle of functionalism, which must be done if the problem of design protection is to be resolved.“).

57 Napr. HASSELBLATT. Dielo cit. v pozn. č. 29, s. 39.

stránky dizajnov do veľkej miery závisí od osoby, ktorá ju posudzuje. Rôzne osoby môžu mať odlišné názory na estetiku. Navyše, pohľady na estetickú stránku dizajnov sa menia nielen v priestore, ale aj v čase a závisia do veľkej miery od módných trendov.

Viazanie dizajovej ochrany na estetickú stránku dizajnov by preto vyžadovalo, aby sudcovia a príslušné správne orgány rozhodovali, ktoré dizajny výrobkov sú z estetickej stránky vhodné právnej ochrany, hoci tieto subjekty nie sú najpovolanejšími osobami na rozhodovanie o estetickej stránke dizajnov. Podstatne vhodnejším spôsobom je nechať rozhodovanie o ich estetickej a komerčnej hodnote na spotrebiteľoch a mechanizmoch voľného trhu.

Preambuly smernice, ako aj nariadenia tak výslovne vylučujú, aby dizajn musel mať nejakú estetickú kvalitu.⁵⁸ To je dôvodom, prečo na rozdiel od slovenského vnútroštátneho práva a slovenských verzií smernice a nariadenia, ktoré používajú výrazy ako „tvorba“,⁵⁹ „tvorivá činnosť“⁶⁰ a „vytváranie“,⁶¹ iné jazykové verzie smernice a nariadenia používajú neutrálnejšie výrazy, ako sú „vývoj“ (*angl.* „developing“, *čes.* „vývoj“, *franc.* „elaboration“, *nem.* „Entwicklung“ a *špan.* „desarrollar“)⁶² alebo „realizácia“ (*franc.* „realiser“)⁶³ dizajnu.

Zelená kniha v tomto ohľade výslovne odmietla požiadavku, aby dizajn musel byť výsledkom tvorivej duševnej činnosti jeho pôvodcu. Nevidela žiadny problém s poskytnutím právnej ochrany dizajnom, ktoré neboli nové, ale spĺňali požiadavku novosti, t. j. neboli známe medzi okruhom špecialistov v príslušnom odvetví v rámci Európskej únie.⁶⁴

Všeobecný súd EÚ preto vo veci *Shenzhen Taiden Industrial Co. Ltd proti ÚHVT* v súvislosti s možnosťou skúmania estetickej stránky dizajnov pri posudzovaní, či spĺňajú podmienky ustanovené na ich ochranu dizajnovým právom, poznamenal, že „otázka, či dizajn sleduje všeobecný trend v oblasti dizajnu, je relevantná nanajvýš vo vzťahu k estetickému vnímaniu predmetného dizajnu, a môže tak prípadne ovplyvniť obchodný úspech výrobku, v ktorom

je dizajn stelesnený.“⁶⁵ Zároveň však výslovne odmietol vyžadovať, aby estetická stránka bola akokoľvek relevantná „v rámci skúmania osobitého charakteru predmetného dizajnu, ktoré spočíva v overení, či sa celý dojem, ktorý tento dizajn vyvoláva, odlišuje od celkových dojmov, ktoré vyvolávajú skôr sprístupnené dizajny, bez ohľadu na estetické alebo obchodné úvahy.“⁶⁶

Na druhej strane, výnimka z ochrany v prípade dizajnov daných ich technickou funkciou, ktorá vyžaduje, aby neboli dané výlučne takou funkciou výrobkov, by mohla naznačovať, že estetické kritérium by malo zohrávať nejakú úlohu pri posudzovaní, či je dizajn vhodným predmetom na poskytnutie ochrany dizajnovým právom. V skoršej rozhodovacej činnosti dokonca aj na únieovej úrovni je teda možné nájsť v tomto ohľade odkazy na to, že v prípade dobrého dizajnu výrobok by mal plniť technické funkcie a jeho vzhľad by mal byť esteticky pôsobivý.⁶⁷ To viedlo k naviazaniu miery voľnosti pri vývoji vzhľadu výrobku na estetickú stránku jeho dizajnu.⁶⁸

Súdny dvor EÚ však uprednostnil nerozlišovanie medzi technickými a estetickými aspektmi dizajnu výrobku v takýchto prípadoch. Pritom vychádzal z toho, že vzhľadom na zmienené ustanovenie preambuly týkajúce sa výnimky z ochrany v prípade dizajnov daných ich technickou funkciou „nevyplyva, že dizajn musí mať estetickú kvalitu.“⁶⁹ Nie je teda nevyhnutné, „aby mala vonkajšia úprava dotknutého výrobku estetický aspekt.“⁷⁰

To umožnilo vylúčiť z ochrany dizajny dané výlučne ich technickou funkciou aj bez potreby odkazovania na chýbajúce estetické aspekty výrobku. Z ochrany sú tak vylúčené dizajny, „keď je potreba plnenia technickej funkcie dotknutého výrobku jediným faktorom, ktorý určuje výber určitého znaku vonkajšej úpravy tohto výrobku pôvodcom, kým dôvody inej povahy, najmä tie, ktoré súvisia s vizuálnym aspektom uvedeného výrobku, nehrali žiadnu rolu pri výbere tohto znaku.“⁷¹ Z toho vyplýva, že pri vývoji dizajnu výrobku by aspoň čiastočne mali zohrávať úlohu aj iné faktory ako jeho technická funkcia, či už sú dané estetickou, ergonómiou a podobne.

58 Pozri bod 14 preambuly smernice a bod 10 preambuly nariadenia.

59 § 5 ods. 2 a 4 a § 14 ods. 2 zákona o dizajnoch.

60 § 11 ods. 1 zákona o dizajnoch.

61 Pozri článok 5 ods. 2 a článok 9 ods. 2 slovenskej verzie smernice a článok 6 ods. 2 a článok 10 ods. 2 slovenskej verzie nariadenia.

62 Pozri článok 5 ods. 2 a článok 9 ods. 2 jednotlivých jazykových verzií smernice a článok 6 ods. 2 a článok 10 ods. 2 jednotlivých jazykových verzií nariadenia.

63 Pozri článok 14 ods. 2 francúzskej jazykovej verzie nariadenia.

64 KOMISIA. Dielo cit. v pozn. č. 18, s. 76.

65 Rozsudok Všeobecného súdu EÚ (druhá komora) z 22.6.2010 vo veci *Shenzhen Taiden Industrial Co. Ltd proti Úradu pre harmonizáciu vnútorného trhu (ochranné známky a vzory) (ÚHVT)* (T-153/08), ECLI:EU:T:2010:248, § 58.

66 *Ibid.*

67 Napr. rozhodnutie ÚHVT (tretí odvolací senát) z 22.10.2009 vo veci *Lindner Recyclingtech GmbH proti Franssons Verkstader AB*, R 690/2007-3, § 33.

68 *Ibid.*, § 35.

69 Rozsudok Súdneho dvora EÚ (druhá komora) z 8.3.2018 vo veci *DOCERAM GmbH proti CeramTec GmbH* (C-395/16), ECLI:EU:C:2018:172, § 23.

70 *Ibid.*

71 *Ibid.*, § 26.

2.6 Iné možné znaky

Keďže výpočet jednotlivých znakov, v ktorých dizajn spočíva, je demonštratívny, vyvstáva otázka, aké iné možné znaky je možné vziať do úvahy. Vymenované a rozobraté jednotlivé znaky, buď samostatne, alebo v ich vzájomnej kombinácii, sú však schopné pokryť najrôznejšie dizajny, ktoré môžu prísť do úvahy. Môže sa preto zdať, že je málo pravdepodobné rozšírenie tohto výpočtu o ďalšie znaky.

No viacerí komentátori, súdy a príslušné správne orgány sa zaoberali niektorými ďalšími možnými znakmi, ako sú hmotnosť, veľkosť a pohodlné použitie výrobku, prípadne technologický postup použitý pri jeho výrobe, ale tieto aspekty je možné vziať do úvahy iba vtedy, ak ich je možné vizuálne vnímať na vonkajšom vzhľade dotknutého výrobku.⁷² Z tohoto dôvodu z nich prichádza do úvahy predovšetkým veľkosť, ale nie skutočné dimenzie daného výrobku, ale jeho relatívne proporcie vo vzťahu k porovnávanému dizajnu iného výrobku, t. j. či dizajn jedného výrobku pôsobí dlhšie, kratšie, širšie alebo užšie ako dizajn druhého výrobku.⁷³

Okrem toho, nové technológie a výrobné procesy môžu vždy priniesť dizajny so znakmi, ktoré by nespádali pod už vymenované tradičné znaky dizajnov. Otvorenosť výpočtu znakov vo vymedzení pojmu „dizajn“ teda umožňuje, že jeho definícia je neutrálna v súvislosti s budúcim technologickým vývojom.

Výhody technologickej neutrálnosti vymedzenia dizajnu je už možné pozorovať v súčasnosti vo vzťahu k novým trendom v oblasti dizajnov, ako aj ochranných známok v pohybe. Môže preto ísť napríklad o dizajn displeja hodín v pohybe,⁷⁴ pohybujúce sa ikony alebo iné piktogramy,⁷⁵ respektíve pohybujúci sa dizajn obrazovky počítača, tabletu alebo mobilného telefónu pri vykonávaní určitých činností.⁷⁶ Viaceré takéto dizajny boli už zapísané tak na národnej,⁷⁷ ako aj európskej úrovni.⁷⁸ Otázne je ešte, do akej miery sa súdy zhodia s takýmito novými typmi dizajnov pri domáhaní sa ochrany dizajnových práv k nim.

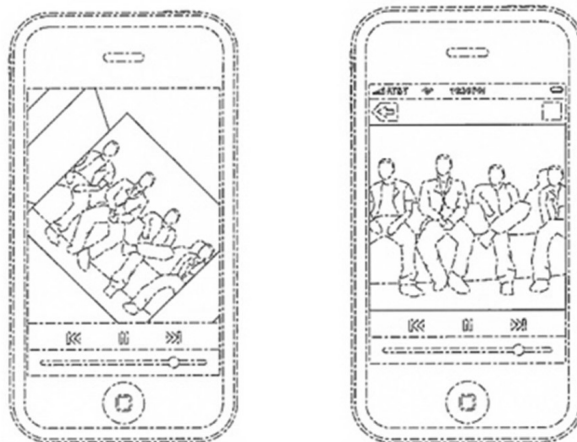
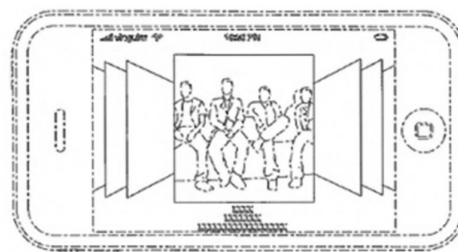

Príklad animovaného grafického používateľského rozhrania pri zapísanom dizajne Spoločenstva č. 846977-0004

S cieľom zvýšiť právnu istotu spomenutá pripravovaná novelizácia vymedzenia pojmu „dizajn“ na európskej úrovni navrhuje rozšíriť výpočet jednotlivých znakov tak, že dizajn môže vyplývať aj z „pohybu, prechodu alebo akéhokoľvek iného druhu animácie týchto znakov“.⁷⁹ Táto zmena sa má tiež dotknúť vymedzenia pojmu „výrobok“,⁸⁰ spôsobu vyjadrenia samotného dizajnu pri zápise dizajnu do registra⁸¹ a práv vyplývajúcich z práva k dizajnu.⁸²

Výrobok sa teda vymedzí „bez ohľadu na to, či je obsiahnutý v hmotnom objekte alebo sa zhmotňuje v digitálnej forme“⁸³ s tým, že sa tiež podstatne rozšíri výpočet možných virtuálnych dizajnov ako samostatných výrobkov a to vrátane „grafických diel alebo symbolov, log, povrchových vzorov, a typografického písma a grafických používateľských rozhraní“.⁸⁴

72 Napr. STONE. Dielo cit. v pozn. č. 27, s. 52-59. HASSELBLATT. Dielo cit. v pozn. č. 29, s. 45-46.

73 Napr. STONE. Dielo cit. v pozn. č. 27, s. 54. HASSELBLATT. Dielo cit. v pozn. č. 29, s. 46.

74 Napr. rozsudok Všeobecného súdu EÚ (šiesta komora) zo 6.6.2013 vo veci *Erich Kastenholtz proti Úradu pre harmonizáciu vnútorného trhu (ochranné známky a vzory)* (ÚHVT) (T-68/11), ECLI:EU:T:2013:298.

75 Napr. zapísaný dizajn Spoločenstva č. 580766-0001 (animovaná kreslená postava).

76 Napr. zapísaný dizajn Spoločenstva č. 846977-0004 (animované grafické používateľské rozhranie).

77 Napr. zapísaný dizajn č. 29014 (grafické užívateľské rozhranie webovej aplikácie na podpis prihlášky do zdravotnej poisťovne v mobilnom rozlíšení) v registri dizajnov vedenom ÚPV SR.

78 Napr. zapísaný dizajn Spoločenstva č. 846977-0004 (animované grafické používateľské rozhranie).

79 Pozri článok 2 ods. 3 návrhu novely smernice a článok 3 ods. 1 návrhu novely nariadenia.

80 Pozri článok 2 ods. 4 návrhu novely smernice a článok 3 ods. 2 návrhu novely nariadenia.

81 Pozri článok 36 ods. 1 písm. c) návrhu novely nariadenia.

82 Pozri článok 16 ods. 2 písm. d) návrhu novely smernice a článok 19 ods. 2 písm. d) návrhu novely nariadenia.

83 Pozri článok 2 ods. 4 návrhu novely smernice a článok 3 ods. 2 návrhu novely nariadenia.

84 Pozri článok 2 ods. 4 písm. b) návrhu novely smernice a článok 3 ods. 2 písm. b) návrhu novely nariadenia.

Okrem toho, dizajn nebude možné vyobrazovať len prostredníctvom statických zobrazení,⁸⁵ ako tomu je teraz, a práva vyplývajúce zo zapísaného dizajnu budú tiež zahŕňať činnosti, ako sú „vytváranie, sťahovanie, kopírovanie a zdieľanie alebo distribúciu iným osobám akéhokoľvek média alebo softvéru zaznamenávajúceho dizajn na účely umožnenia výroby výrobku“.⁸⁶

Literatúra

BENTLY, L., SHERMAN, B., GANGJEE, D., JOHNSON, P. 2023. *Intellectual Property Law*. 6. vyd. Oxford: Oxford University Press, 2023, 1428 s., ISBN 978-0-19-886991-7.

DINWOODIE, G. B. 1996. Federalized Functionalism: The Future of Design Protection in the European Union. In *AIPLA Quarterly Journal*, roč. 24, 1996, číslo 2, 3 a 4, ISSN 0883-6078, s. 611 - 724.

HASSELBLATT, G. N. (ed.) 2018. *Community Design Regulation (EC) No 6/2002. Article-by-Article Commentary*. 2. vyd. Mníchov: Verlag C.H. Beck oHG, 2018, 1091 s., ISBN 978-3-406-71477-1.

HAZUCHA, B. 2023. Hmotné vyjadrenie a vizuálne vnímanie dizajnov. In *Duševné vlastníctvo*, roč. 27, 2023, číslo 1, ISSN 1339-5564, s. 35 - 41.

KOUKAL, P., ČERNÝ, M., CHARVÁT, R. 2015. *Zákon o ochraně průmyslových vzorů. Komentář*. Praha: Wolters Kluwer, a.s. 2015, 348 s., ISBN 978-80-7478-929-8.

KUR, A., ENDRICH-LAIMBÖCK, T., HUCKSCHLAG, M. 2023. Substantive Law Aspects of the 'Design Package'. In *GRUR International*, roč. 72, 2023, číslo 6, ISSN 2632-8623, s. 557 - 565.

MAX PLANCK INSTITUTE. 1991. Proposal of the Max Planck Institute for a European Design Law. In *International Review of Intellectual Property and Competition Law (IIC)*, roč. 22, 1991, číslo 4, ISSN 0018-9855, s. 441 - 594.

STONE, D. 2016. *European Union Design Law: A Practitioner's Guide*. 2. vyd. Oxford: Oxford University Press, 2016, 650 s., ISBN 978-0-19-871929-8.

Súdne rozhodnutia

Rozsudok Všeobecného súdu EÚ (druhá komora) z 22.6.2010 vo veci *Shenzhen Taiden Industrial Co. Ltd proti Úradu pre harmonizáciu vnútorného trhu (ochranné známky a vzory)* (ÚHVT) (T-153/08), ECLI:EU:T:2010:248. (EÚ)

Rozsudok Súdneho dvora EÚ (šiesta komora) z 18.10.2012 vo veci *Herbert Neuman a i. proti José Manuel Baena Grupo SA* (spojené veci C-101/11 P a C-102/11 P), ECLI:EU:C:2012:641. (EÚ)

Rozsudok Všeobecného súdu EÚ (šiesta komora) zo 6.6.2013 vo veci *Erich Kastenholtz proti Úradu pre harmonizáciu vnútorného trhu (ochranné známky a vzory)* (ÚHVT) (T-68/11), ECLI:EU:T:2013:298. (EÚ)

Rozsudok Súdneho dvora EÚ (druhá komora) z 8.3.2018 vo veci *DOCERAM GmbH proti CeramTec GmbH* (C-395/16), ECLI:EU:C:2018:172. (EÚ)

Rozsudok Všeobecného súdu EÚ (šiesta komora) z 9.9.2020 vo veci *Glaxo Group Ltd proti Úrad Európskej únie pre duševné vlastníctvo (EUIPO)* (T-187/19), ECLI:EU:T:2020:405. (EÚ)

Rozsudok Odvolacieho súdu v Lisabone (Tribunal da Relação de Lisboa) z 27.2.2014 vo veci 210/13.0YHLSB-A.LI-6. (PT)

Rozsudok Najvyššieho súdu Spojeného kráľovstva z 9.3.2016 vo veci *PMS International Group Plc proti Magmatic Limited* ([2016] UKSC 12). (VB)

Správne rozhodnutia

Rozhodnutie ÚHVT (tretí odvolací senát) z 31.3.2005 vo veci *Meterex Karl Kuntze (GmbH & Co)*, R 965/2004-3. (EÚ)

Rozhodnutie ÚHVT (tretí odvolací senát) z 22.10.2009 vo veci *Lindner Recyclingtech GmbH proti Franssons Verkstader AB*, R 690/2007-3. (EÚ)

Rozhodnutie ÚHVT (tretí odvolací senát) z 12.11.2009 vo veci *DPD Dynamic Parcel Distribution GmbH & Co KG*, R 1583/2007-3. (EÚ)

Rozhodnutie EUIPO (tretí odvolací senát) zo 17.2.2017 vo veci *Baw London Ltd*, R 1266/2016-3. (EÚ)

⁸⁵ Pozri článok 36 ods. 1 písm. c) návrhu novely nariadenia.

⁸⁶ Pozri článok 16 ods. 2 písm. d) návrhu novely smernice a článok 19 ods. 2 písm. d) návrhu novely nariadenia.

Rozhodnutie ÚPV SR z 1.12.2015, č.k. PD 5003-2014/D28052 II/121-2015. (SR)

Rozhodnutie ÚPV SR z 23.6.2016, č.k. PD 2-2016/Z-259-2016. (SR)

Právne predpisy

Smernica 98/71/ES Európskeho parlamentu a Rady z 13. októbra 1998 o právnej ochrane dizajnov (Ú. v. ES L 289/28, 28.10.1998). (EÚ)

Nariadenie Rady (ES) č. 6/2002 z 12. decembra 2001 o dizajnoch Spoločenstva, v znení neskorších predpisov. (EÚ)

Nariadenie Komisie (ES) č. 2245/2002 z 21. októbra 2002, ktorým sa vykonáva nariadenie Rady (ES) č. 6/2002 o dizajnoch Spoločenstva. (EÚ)

Zákon č. 8/1952 Zb. o ochranných známkach a chránených vzoroch. (ČSR)

Zákon č. 84/1972 Zb. o objavoch, vynálezoch, zlepšovacích návrhoch a priemyselných vzoroch. (ČSSR)

Zákon č. 527/1990 Zb. o vynálezoch, priemyselných vzoroch a zlepšovacích návrhoch. (SR)

Zákon č. 513/1991 Zb. Obchodný zákonník, v znení neskorších predpisov. (SR)

Zákon č. 435/2001 Z. z. o patentoch, dodatkových ochranných osvedčeniach a o zmene a doplnení niektorých zákonov (patentový zákon), v znení neskorších predpisov. (SR)

Zákon č. 444/2002 Z. z. o dizajnoch, v znení neskorších predpisov. (SR)

Zákon č. 517/2007 Z. z. o úžitkových vzoroch a o zmene a doplnení niektorých zákonov, v znení neskorších predpisov. (SR)

Iné dokumenty

DUMORTIER, J. et al. 2016. *Legal Review on Industrial Design Protection in Europe*. MARKT2014/083/D. Luxemburg: Publications Office of the European Union, 2016, 165 s., ISBN 978-92-79-60092-0. (EÚ)

EUROPEAN COMMISSION. 2020. *Commission Staff Working Document. Evaluation of EU Legislation on Design Protection*. SWD(2020) 265 final. (EÚ)

EUROPEAN COMMISSION. 2022. *Commission Staff Working Document. Impact Assessment Report Accompanying the Documents to the Proposal for a Regulation of the European Parliament and of the Council Amending Council Regulation (EC) No 6/2002 on Community Designs and Repealing Commission Regulation (EC) No 2246/2002 and the Proposal for a Directive of the European Parliament and of the Council on the Legal Protection of Designs (Recast)*. SWD/2022/368 final. (EÚ)

EURÓPSKA KOMISIA. 2022. *Návrh. Nariadenie Európskeho parlamentu a Rady, ktorým sa mení nariadenie Rady (ES) č. 6/2002 o dizajnoch Spoločenstva a zrušuje nariadenie Komisie (ES) č. 2246/2002*. COM(2022) 666 final. (EÚ)

EURÓPSKA KOMISIA. 2022. *Návrh. Smernica Európskeho parlamentu a Rady o právnej ochrane dizajnov (prepracované znenie)*. COM(2022) 667 final. (EÚ)

KOMISIA EURÓPSKÝCH SPOLOČENSTIEV. 1991. *Green Paper on the Legal Protection of Industrial Design*. 111/F/5131/91-EN. (EÚ)

STANDING COMMITTEE ON THE LAW OF TRADEMARKS, INDUSTRIAL DESIGNS AND GEOGRAPHICAL INDICATIONS. 2008. *Summary of Replies to the Questionnaires (Parts I and II) on Industrial Design Law and Practice (SCT/18/7 and SCT/18/8 REV)*. WIPO/STrad/INF/2 Rev.1. Ženeva: WIPO, 2008. (WIPO)

ÚRAD EURÓPSKEJ ÚNIE PRE DUŠEVNÉ VLASTNÍCTVO. 2023. *Usmernenia pre prieskum na Úrade Európskej únie pre duševné vlastníctvo (EUIPO)*. (EÚ)

ÚRAD PRIEMYSELNÉHO VLASTNÍCTVA SR. 2017. *Metodika konania o predmetoch priemyselného vlastníctva – dizajny*. Mk7/2017/V5. (SR)

Malé změny v dikci, velké ve významu, novost (ZO Pierres, marbrières de Rhône-Alpes)

Small Changes in Diction, Big in Meaning, Novelty (GI Pierres marbrières de Rhône-Alpes)

Michal ČERNÝ¹

ABSTRAKT

Text se zabývá změnami v definici označení původu a zeměpisných označení, které jsou malé rozsahem, ale velké významem. Zaměřuje se na změny ve vymezení okruhu zemědělských produktů, především na problematiku názvů minerálních vod, částečně také upozorňuje na označení tabáku. To vše s ohledem na možnost dosažení unijní ochrany pro dosud národně chráněná označení. Příspěvek také analyzuje změny v souvislosti s definicí výrobního kroku (etapy produkce) pro zemědělské výrobky. Konečně komentuje také otázku předchozího užívání před podáním žádosti (příhlášky), a to v intencích rozhodnutí francouzského Kasačního soudu ve věci zápisu francouzského zeměpisného označení Pierres marbrières de Rhône-Alpes.

ABSTRACT

The text deals with changes in the definition of designations of origin and geographical indications, which are small in scope but of great importance. It focuses on changes in the definition of the range of agricultural products, especially on the issue of the names of mineral waters, and partly also draws attention to the labeling of tobacco. All this with regard to the possibility of achieving EU protection for previously nationally protected designations. The paper also analyzes the changes related to the definition of the production step (stages of production) for agricultural products. Finally, it also comments on the question of prior use before submitting an application (application), in light of the decision of the French Court of Cassation in the matter of the registration of the French geographical indication Pierres marbrières de Rhône-Alpes.

Klíčová slova

Zemědělské produkty, vína, lihoviny. Minerální vody. Řemeslné výrobky, průmyslové výrobky. Zeměpisné označení. Označení původu. Výrobní krok (etapa produkce). Evropská unie. Ochrana zeměpisných označení. Zjednodušený režim zápisu.

Key words

Agricultural products, wines, spirits. Mineral waters. Craft products, industrial products. Geographical indication. Designation of origin. Production step (production stage). European Union. Protection of geographical indications. Simplified registration procedure.

1. Úvodem

V rámci probíhající reformy práva zeměpisných označení, o které jsme na stránkách Duševního vlastnictva již informovali,^{2,3} bylo na jaře roku 2024 přijato a následně

publikováno [Nařízení \(EU\) 2024/1143](#) o zeměpisných označeních pro víno, lihoviny a zemědělské produkty, jakož i zaručené tradiční speciality, a o nepovinných údajích o jakosti pro zemědělské produkty, kterým se mění nařízení (EU) č. 1308/2013, (EU) 2019/787 a (EU) 2019/1753

* Publikovaný komentář nepodliehal recenznímu konaniu

1 JUDr. Michal Černý Ph.D. je odborným asistentem Právnické fakulty Univerzity Palackého v Olomouci, patentovým zástupcem (M+D) a ETMA & EDA - kvalifikovaným zástupcem před EUIPO.

2 Nařízení (EU) 2019/1753

3 Nařízení (EU) 2023/2411

a zrušuje nařízení (EU) č. 1151/2012. Toto nařízení je až na malé výjimky účinné od 13.05.2024.

V tomto příspěvku se omezujeme na analýzu některých otázek, které [Nařízení \(EU\) 2024/1143 \[GIWSAR\]](#) přineslo samo, případně v kontextu s [Nařízením \(EU\) 2023/2411 o ochraně zeměpisných označení řemeslných a průmyslových výrobků](#), o kterém jsme již dříve informovali. Připomeňme, že [Nařízení \(EU\) 2023/2411 \[GICIPR\]](#) v plném rozsahu nabude účinky od 01.12.2025.⁴

V tomto příspěvku se postupně zaměříme na nové vymezení zemědělských produktů a upozorníme na související změny - např. na zjednodušený režim vzniku unijní ochrany pro dosud národně chráněná označení. Následně se zaměříme na analýzu nového pojetí kroku produkce⁵ resp. výrobního kroku.⁶

Následně se zaměříme na samotné definice označení původu a zeměpisných označení, jak jsou v současnosti upravena v unijních úpravách a ve vybraných úpravách členských států (Česko, Slovensko, Francie). Budeme také komentovat rozsudek francouzského soudu ve věci francouzského zeměpisného označení Pierres marbrières de Rhône-Alpes. Závěry budou zobecněny.

2. Minerální vody pro účely označení původu - zemědělskými produkty byly, pak nebyly a už opět jsou

2.1. Změny v okruhu zemědělských produktů v unijních úpravách a historický vývoj označení minerálních vod

Na určitou dobu označení přírodních minerálních vod tak říkajíc zbyla k ochraně prostřednictvím národních právních úprav členských států, protože při nahrazení zrušeného [Nařízení \(EHS\) 2081/92](#) následujícím [Nařízením \(ES\) 510/2006](#) došlo ke změně rozsahu výrobků, které spadaly do unijně definované skupiny zemědělských

výrobků a potravin. Dle [Nařízení \(ES\) 510/2006](#) minerální vody již do této skupiny nepatřily. Ani nastoupení účinků [Nařízení \(EU\) 1151/2012](#) v této věci nepřineslo změnu. Tu přineslo až [Nařízení \(EU\) 2024/1143 \[GIWSAR\]](#).

Protože dle čl. 5(1)(c) a druhého pododstavce [Nařízení \(EU\) 2024/1143 \[GIWSAR\]](#) se za zemědělské produkty považují (od 13.05.2024):

- výrobky uvedené v kapitolách 1 až 23 kombinované nomenklatury stanovení v části dvě přílohy I [Nařízení Rady \(EHS\) 2658/87 o celní a statistické nomenklatuře a společném celním sazebníku](#) a
- zemědělské produkty v rozsahu položek kombinované nomenklatury taxativně stanovených v Příloze I [Nařízení \(EU\) 2024/1143 \[GIWSAR\]](#),⁷

minerální vody staronově spadají do okruhu způsobilých výrobků. Výslovným zahrnutím potravin z položek 1 - 23 KN do skupiny zemědělských produktů se otevírá prostor pro unijní ochranu označení minerálních vod. To povede ke změně režimu ochrany z národní na unijní nebo k zániku národní ochrany.

2.2. Zápisy označení minerálních a jiných vod v Česku a na Slovensku

V bývalém Československu bylo zapsáno několik označení minerálních nebo jiných vod, jejichž ochrana v nástupnických státech (v Česku^{8,9} i na Slovensku¹⁰) dosud trvá.

V Česku byly minerální vody dle zákona 452/2001 Sb. (dále jen „ZOPZO“) až do účinnosti změnového zákona 215/2022 Sb. na národní úrovni zahrnuty do skupiny „(národně definovaných) zemědělských výrobků a potravin“ dle Vyhlášky Ministerstva zemědělství 243/2002 Sb., a proto byla u žádostí o (národní) ochranu vyžadována povinná specifikace minerální vody.

⁴ k tomu více v mém dřívějším článku ČERNÝ, Michal. Na úsvitu nové unijní ochrany zeměpisných označení řemeslných a průmyslových výrobků. In Duševné vlastnictví, 2024, 1. S. 24-37. Dostupné on-line na adrese: https://www.indprop.gov.sk/swift_data/source/2024/eDV_2401.pdf

⁵ čl. 2(1)(d) [Nařízení \(EU\) 2024/1143 \[GIWSAR\]](#)

⁶ čl. 4(4) [Nařízením \(EU\) 2023/2411 \[GICIPR\]](#)

⁷ Číslo: KN 2501 (sůl), KN 3203 (košenila), KN 3301 (vonné silice), KN 3501 až 3505 (albuminoidní látky, modifikované škroby, klišy), KN 4101 až 4103 (kůže a kožky), KN 4301 (surové kožešiny), KN 4501 (korek), KN 5001 až 5003 (surové hedvábní a hedvábný odpad), KN 5101 až 5103 (vlna a zvířecí chlupy), KN 5201 až 5203 (surová bavlna, bavlněný odpad a bavlna mykaná nebo česaná), KN 5301 (surový len) a KN 5302 (surové konopí)

⁸ z označení českých vod např. tato označení původu KARLOVARSKÁ VODA, KARLOVARSKÁ MINERÁLNÍ VODA, KARLOVARSKÁ PŘÍRODNÍ MINERÁLNÍ VODA, KARLOVARSKÝ MLÝNSKÝ PRAMEN, KYSELKÁ (KYSIBELSKÁ) MATTONIHO KYSELKA, MARIÁNSKO-LÁZEŇSKÁ RUDOLFKA, BÍLINSKÁ KYSELKA, PODĚBRADSKÁ MINERÁLNÍ VODA, LUHAČOVICKÁ VINCENKA, ŠARATICA NOVOHRADSKÁ PŘÍRODNÍ MINERÁLNÍ DOBRÁ VODA, HORNO-MOŠTĚNICKÁ PŘÍRODNÍ MINERÁLNÍ VODA

⁹ z označení slovenských vod např. tato označení původu: BALDOVSKÁ MINERÁLNÁ VODA SALVATOR, CÍGELSKÁ MINERÁLNÁ VODA, KORYTNICKÁ MINERÁLNÁ VODA, BUDIŠSKÁ MINERÁLNÁ VODA, MARTINSKÁ MINERÁLNÁ VODA FATRA, SANTOVSKÁ MINERÁLNÁ VODA, SLATINSKÁ MINERÁLNÁ VODA

¹⁰ slovenský seznam národně chráněných označení obsahuje několik označení minerálních vod, např. Seznam je dostupný na portálu Úradu priemyselného vlastníctva na adrese: <https://www.indprop.gov.sk/oznacenia-povodu-vyrobkov-a-zemepisne-oznacenia-vyrobkov/OPVAZOV/databazy/zoznam-op-zo/narodny-register>

Za dobu účinnosti ZOPZO byla podána pouze jedna žádost o zápis označení - „**HORNOMOŠTĚNICKÁ PŘÍRODNÍ MINERÁLNÍ VODA**“.¹¹ Zákon 215/2022 Sb. zrušil ustanovení § 6 vyžadující specifikaci a také zrušil Vyhlášku 243/2002 Sb. Posledně uvedené označení proto specifikaci nepostrádá, u ostatních označení chráněných až na výjimky již od dob účinnosti socialistického zákona 159/1973 Sb. je situace různá.

V tom se české právo a aplikační praxe odlišují od slovenské úpravy a aplikační praxe. Slovenský zákonodárce v ustanovení § 15 zákona 469/2003 Z.z. (v současném znění) zásadně trvá na specifikaci označení jakéhokoliv zboží, u něhož je podávána žádost národní cestou. Pro přihlášky označení minerálních vod pak ustanovení § 17(4) zákona 469/2003 Z.z. normuje možnost vyzvat přihlašovatele k dodání dokladu o splnění zápisných podmínek, který vydá kontrolní orgán.¹²

Přirozená produkce přírodní minerální vody je i při povinném vymezení produkční oblasti s žádosti v souladu se zákonem omezena na konkrétní zřídlo či zdroj, který se nachází zpravidla pouze na jednom místě a v důsledku vlastnictví pozemku (se zřídlem) je pak často produkce fakticky vykonávána jednou osobou.¹³ Výjimkou je chráněné označení „**HORNOMOŠTĚNICKÁ PŘÍRODNÍ MINERÁLNÍ VODA**“, které je dle současného stavu zápisu užíváno dvěma členy sdružení. Těmi jsou Hanácká kyselka s.r.o. a Hanácké závody a.s.

Ani případný výkon práva jednou osobou nezpůsobí nemožnost úspěšné faktické transformace na unijní označení (k tomu dále), neboť ustanovení čl. 9(3) **Nařízení (EU) 2024/1143 [GIWSAR]** umožňuje při splnění podmínek tam uvedených považovat i jediného producenta za způsobilé produkční seskupení.

2.3. Zjednodušený režim faktické transformace národní ochrany do ochrany unijní

Ustanovení čl. 92 **Nařízení (EU) 2024/1143 [GIWSAR]** reaguje na změnu ve vymezení okruhu zemědělských produktů a existující národně chráněná označení. V zájmu zachování nabytých práv umožňuje faktickou transformaci označení rozdílových výrobků na unijní označení ve zjednodušeném režimu. Vztahuje se na označení, kterému byla

některým z členských států EU poskytnuta ochrana před dnem nabytí účinků **Nařízení (EU) 2024/1143 [GIWSAR]**.

Pro využití zjednodušeného režimu je třeba, aby členský stát Komisi předal žádost o ochranu dle čl. 13 **Nařízení (EU) 2024/1143 [GIWSAR]** nejpozději dne 13.05.2025. Podle zvláštního ustanovení čl. 92(2) **Nařízení (EU) 2024/1143 [GIWSAR]** nemusí členský stát provádět vnitrostátní řízení dle čl. 10 **Nařízení (EU) 2024/1143 [GIWSAR]**.

Je zvoleno totožné řešení, jako u transformace národně chráněných označení řemeslných a průmyslových výrobků na unijní označení, o kterém jsme již v časopisu Duševné vlastnictví informovali.¹⁴

Přechod je zvýhodněn, ale není automatický. Naopak automaticky - tedy marným uplynutím času, - dojde ke dni 14.05.2025 k zániku národní ochrany dle práva členského státu, pokud nebude Komisi předána žádost (čl. 92(1) **Nařízení (EU) 2024/1143 [GIWSAR]**). Na zahájení řízení ve zjednodušeném režimu je tedy 1 rok.¹⁵

Je-li žádost Komisi předána, národní ochrana neuplyne shora uvedeným datem, ale skončí:

- dnem rozhodnutí Komise o zápisu dle čl. 21 nebo
- v případě zamítnutí žádosti Komisí až vyčerpáním opravných prostředků.

Vzhledem k tomu, že unijní právodárce nenormuje povinnost zachovat kategorii chráněného označení při využití postupu zjednodušeného režimu, dle mého názoru se otevírá prostor také pro žádosti o unijní registrace zeměpisných označení (z dosud národních označení původu). Vzhledem k fakticky totožné ochraně obou typů chráněných označení by taková změna producentu neměla být k tíži. Na druhou stranu z hlediska navazujících otázek - např. mezinárodního zápisu, který dle **Nařízení (EU) 2019/1753** může být u označení zemědělských produktů, vín i lihovin již v současnosti založen pouze na unijní ochraně, - by se taková změna kategorie mohla negativně projevit v územním rozsahu ochrany mezinárodním zápisem. Protože ve stávajícím Lisabonském systému ochranu zeměpisných označení přinesl až Ženevský akt, byla by ochrana mezinárodním zápisem zeměpisných označení limitovaná pouze na území těch států (nebo mezinárodních organizací), které sjednaly (a ratifikovaly) nebo přistoupily k Ženevskému aktu.

¹¹ označení číslo spisu 233, číslo zápisu 197, datum podání 16.10.2002 a datum zápisu 14.02.2003

¹² Vymezení kontrolního orgánu je v tomto případě v jiném zákoně, na který zákon 469/2003 Z.z. odkazuje.

¹³ mnoho příkladů jsem uváděl ve svém jiném díle - ČERNÝ, Michal. Ztracená a opuštěná označení původu v Česku (2023). In KUBINEC, M. et al. (eds.) Pocta prof. Milanu Ďuricovi k 70. narozeninám. Sborník vedeckých příspěvkov. Banská Bystrica : Belianum, 2023. ISBN 978-80-557-2059-3. S. 99-122.

¹⁴ ČERNÝ, Michal. Na úsvitu nové unijní ochrany zeměpisných označení řemeslných a průmyslových výrobků. In Duševné vlastnictví, 2024, 1. S. 24-37. Dostupné on-line na adrese: https://www.indprop.gov.sk/swift_data/source/2024/eDV_2401.pdf

¹⁵ fakticky odlišné od označení řemeslných a průmyslových výrobků, u nichž díky legisvakanci většiny ustanovení **Nařízení (EU) GICIPR** jde celkem o více než 2 roky

Jen na margo upozorňujeme, že Slovensko samostatně přistoupilo k Ženevskému aktu 09.07.2024.¹⁶ Dne 10.07.2024 k Ženevskému aktu přistoupila Černá Hora¹⁷ a dne 11.07.2024 pak uložilo ratifikační listinu Moldavsko.¹⁸ Dle WIPO Lisabonský systém v současnosti zahrnuje území 73 států, z nichž 60 je již vázáno Ženevským aktem.¹⁹

2.4. Varia aneb anomálie

Opačným příkladem nekvalifikovaných zemědělských výrobků může být např. tabák (KN 24) a výrobky z něho. Tabák dosud není zařazen do skupiny kvalifikovaných zemědělských produktů, neboť nespadá do kapitol 1-23 kombinované nomenklatury ani není uveden v příslušné Příloze I Nařízení (EU) 2024/1143 [GIWSAR], které mezi zemědělské produkty řadí i některé další produkty, ovšem s taxativně vymezenými kapitolami kombinované nomenklatury.

Zatímco označení výrobku nově kvalifikovaných za zemědělské produkty (jako jsou např. již výše uvedené minerální vody), je možné řízení ve zjednodušeném režimu, v případě výrobků nespádajících do této skupiny to možné není. Jejich ochrana dle Nařízení (EU) 2024/1143 [GIWSAR] nebude možná, dokud se toto nařízení nezmění.

Za podmínek stanovených v Nařízení (EU) 2023/2411 [GICIPR] je možná unijní ochrana výrobků počínaje 01.12.2025 za podmínek stanovených v uvedeném nařízení - především kvalifikace výrobku jako řemeslného nebo průmyslového. Tedy např. s vyloučením možnosti ochrany pro produkty, které jsou v rozporu s veřejným pořádkem (čl. 6(2) Nařízení (EU) 2023/2411 [GICIPR]).

Z produktů pocházejících z členských států se druhý režim může týkat např. označení původu bulharských tabáků: PERUŠTICA - USTINA, DŽEBEL BASMA - MOMČILGRAD, SEVERNA BÂLGARIJA - HARMANLI, HARMANLI, DŽEBEL BASMA - ZLATOGRAD, DUPNICA, DŽEBEL BASMA - SMOLJAN, ASENOVGRAD, KRUMOVGRAD - KUŠUKAVAK, TOPOLOVGRAD, DŽEBEL BASMA - ARDINO, SVILENGRAD, NEVRO-COP, PLOVDIV. Tato označení jsou na podkladě národní (bulharské) ochrany rovněž chráněna mezinárodními zápisy.²⁰

Shora uvedeným vznikne po 01.12.2025 anomálie, když unijní ochranu nebude možné s velkou pravděpodobností poskytnout tabáku,²¹ ale výrobků z něj bude moci být poskytnuta. Tento dílčí závěr je založen na tom, zda-li listy tabáku mohou vyhovět požadavku na alespoň minimální zpracování („vyrobené zcela ručně, nebo pomocí ručních či digitálních nástrojů ...“) ve smyslu čl. 4(1)(a) Nařízení (EU) 2023/2411 [GICIPR] nutné pro kvalifikaci produktu pro zeměpisné označení řemeslného produktu. Pokud by nevyhověla, unijní ochrana pro tabákové listy by nebyla možná.

Přitom nejde o teoretickou otázku - např. označení HARMANLI je zapsáno pro listy tabáku nebo zpracovaný tabák, jakož i produkty vyrobené z tohoto tabáku. Je třeba připomenout, že z hlediska mezinárodního zápisu může jedno označení chránit více různých produktů, ale dosud vždy na podkladě jedné podkladové ochrany.

3. Lehce přehlédnutelné změny - od jedné produkční fáze k jednomu výrobnímu kroku (zeměpisného označení)

3.1. Výrobní krok nebo krok produkce, etapa výroby

Předně musíme upozornit, že v českém jazykovém znění obou analyzovaných nařízení je pohříchu užitá rozdílná terminologie, byť význam obou termínů (výrobní krok²² resp. krok produkce²³) je prakticky totožný. Anglické znění užívá v obou případech termínu production step, slovenská znění pak užívají v obou nařízeních termínu etapa výroby.^{24, 25} V tomto příspěvku budeme užívat termínu výrobní krok, neboť autoru přijde smysluplné nemá zbytečně čtenáře rozdílnou terminologií.

Definice výrobního kroku jsou v obou předpisech klíčové, neboť s nimi následně obě nařízení pracují v definici samotných zeměpisných označení (a označení původu pro zemědělské produkty²⁶). Pro účely označení řemeslných a průmyslových výrobků se výrobním krokem rozumí „jakákoli fáze výroby, včetně zhotovení, zpracování, získání, extrakce, řezání nebo přípravy, až do okamžiku, kdy výrobek dosáhne podoby, v níž může být uveden na trh.“ Pro účely označení zemědělských produktů, vín a lihovin se

16 Ženevský akt vstoupí v platnost ve vztahu ke Slovensku k 09.10.2024; více v úředním oznámení na portálu WIPO na adrese: https://www.wipo.int/lisbon/en/news/2024/news_0003.html

17 více v úředním oznámení na portálu WIPO na adrese: https://www.wipo.int/lisbon/en/news/2024/news_0004.html

18 více v úředním oznámení na portálu WIPO na adrese: https://www.wipo.int/lisbon/en/news/2024/news_0005.html

19 viz. druhý odstavec v oznámení dostupném na adrese: https://www.wipo.int/lisbon/en/news/2024/news_0005.html

20 zapsána v mezinárodním rejstříku jako AO 633 - AO 642

21 nedojde-li ke změně v Nařízení (EU) 2024/1143 [GIWSAR]

22 čl. 4(4) v českém znění Nařízení (EU) 2023/2411 [GICIPR]

23 čl. 2(1)(d) v českém znění Nařízení (EU) 2024/1143 [GIWSAR]

24 čl. 4(4) slovenského znění Nařízení (EU) 2023/2411 - viz. https://eur-lex.europa.eu/legal-content/SK/TXT/HTML/?uri=OJ:L_202302411&qid=1724141282565

25 čl. 2(1)(d) slovenského znění Nařízení (EU) 2024/1143 - viz. https://eur-lex.europa.eu/legal-content/SK/TXT/HTML/?uri=OJ:L_202401143

26 fakticky se uplatní tento přístup také pro vína, které mají označení původu i zeměpisná označení definována zvlášť v čl. 93 Nařízení (EU) 1308/2013; uplatní se také pro lihoviny, u nichž jsou zeměpisná označení definována v čl. 3(4) Nařízení (EU) 2019/787

výrobním krokem rozumí „jakákoli fáze produkce, včetně surovin, nebo fáze zpracování, přípravy nebo zrání až do okamžiku, kdy je produkt připraven pro uvedení na trh.“ Až na drobné nuance, které jsou ovšem dány v závislosti na způsobech výroby produktů spadajících do dvou různých skupin výrobků, jsou obě definice prakticky obdobné.

Srovnáme-li definice označení původu a zeměpisného označení zemědělských produktů, které jsou normovány v novém Nařízení (EU) 2024/1143 [GIWSAR] v čl. 46(1|2) s definicemi v čl. 5(1|2) posledního znění Nařízení (EU) 1151/2012 před jeho zrušením,²⁷ nedoznaly zásadních změn.

Rozdíly mezi oběma definicemi spočívají v různém pojetí výrobního kroku, resp. ve fázi produkce (slov. etapa produkce) dle dřívějšího čl. 3(7) Nařízení (EU) 1151/2012. Zatím ustanovení již zrušeného nařízení pojímalo fázi produkce (slov. etapu produkce) poměrně rigidně, a to výčtem „výroba, zpracování nebo příprava,“ nové Nařízení (EU) 2024/1143 [GIWSAR] je poměrně liberální. Pro označení původu zemědělských produktů nemají tyto rozdíly zásadní význam, neboť i nadále se pro označení spadající do této skupiny vyžaduje uskutečnění všech kroků produkce (slov. etap výroby) v produkčním území definovaném specifikací.

Klíčový význam ovšem tyto rozdíly budou mít pro zeměpisná označení zemědělských produktů, u nichž v důsledku této změny dochází k dalšímu uvolnění definičních požadavků na ochranu. Zjednodušeně řečeno to znamená, že v žádostech o zápis nových zeměpisných označení zemědělských produktů bude možné uvádět jen zásadní výrobní krok v produkční oblasti, ostatní kroky budou moci být uskutečněny v zásadě kdekoliv. Na druhou stranu v těchto případech bude ještě více záviset na kvalitním vymezení souvislosti mezi vlastnostmi výrobku a produkční oblastí. V obecné rovině na obtíže související s vymezením této souvislosti upozorňuje např. Koutná.²⁸

Zcela hypoteticky tak bude možné očekávat např. podání žádosti o zeměpisné označení, u kterého bude pouze část výroby probíhat ve vymezeném území. Lze si představit např. zrání sýra ve specifických podmínkách sklepů

nebo jeskyň určité oblasti, pokud bude dostatečně určité osvědčena souvislost mezi vlastnostmi a oblastí. Zbývající fáze výroby takového hypotetického produktu budou moci probíhat i jinde.

Pro stávající zeměpisná označení zemědělských produktů se bezprostředně nic nemění, neboť jejich produkce se řídí schváleným zněním specifikace každého z označení. Lze očekávat, že v souvislosti se změnou právní úpravy někteří žadatelé (produkční seskupení) mohou uvažovat o zmírnění specifikace cestou její změny, popř. o ni usilovat.

Autorem zaznamenaná žádost o standardní změnu specifikace označení Olomoucké tvarůžky,²⁹ která je ve vnitrostátním řízení, mezi takové změny naštěstí nepatří. Všeobecně reaguje na změny v terminologii v mezidobí od poskytnutí ochrany označení do účinnosti současného Nařízení (EU) 2024/1143 [GIWSAR], věcně pak doplňuje produkční variantu umožňující přidávání kořenů na již dozrálý sýr.

4. Uvolnění nebo opuštění formální podmínky předchozího užívání nově žádaného označení

4.1. Obecně k předchozímu užívání názvu označení

Definice užívané národní úpravou (v Česku³⁰, na Slovensku³¹ nebo ve Francii³²) se od unijních definic odlišují ještě v jednom důležitém detailu. Národní definice mnohdy dosud pracují s vyjádřeným požadavkem na používání názvu k označení výrobku pocházejícího z určitého místa. Telecom již v roce 2016 uváděl, že „platné české vnitrostátní právo nepovažuje znak obecné známosti (notoriety) označení původu - oproti předpisu z roku 1973 ... - za znak pojmový ...“³³ S tím se lze bez obav ztotožnit i v současnosti. Nicméně je třeba dodat, že je-li žádané zeměpisné označení postaveno na souvislosti mezi pověstí produktu a produkční oblastí (resp. faktory v ní panujícími), nelze bez naplnění definiční podmínky pověsti, tedy oné obecné známosti (nebo notoriety) v podstatě uspět. Je-li však žádost založena na souvislosti mezi jakostí a faktory panujícími v produkční oblasti, je situace jiná. Volbu obsahu žádosti má vždy žadatelé produkční seskupení.

27 tzn. ve znění Nařízení (EU) 2021/2117

28 KOUTNÁ, I. In HORÁČEK, R., DE KORVER, Z., KOUTNÁ, I., BISKUPOVÁ, E. Práva na označení a jejich vymáhání: zákon o ochranných známkách, zákon o ochraně označení původu a zeměpisných označení, zákon o vymáhání práv z průmyslového vlastnictví. Komentář. 4. vydání. Praha : C.H.Beck, 2024. S.449.

29 žádost o změnu specifikace byla podána 07.08.2024 a její obsah je zpřístupněn pomocí odkazu uvedeného v databázi ÚPV (odkaz směřuje do publikovaného čísla *Věstníku Úřadu průmyslového vlastnictví*, 2024, 32; publikace 07.08.2024). Záznam v databázi je dostupný na adrese: https://isdv.upv.gov.cz/webapp/resdb.print_detail.det?pspis=OP/33&plang=CS

30 Zákon 452/2001 Sb.

31 Zákon 469/2003 Z.z.

32 Code de la propriété intellectuelle, dostupný on-line na portálu LegiFrance na adrese: https://www.legifrance.gouv.fr/codes/section_lc/LEGI-TEXT000006069414/LEGISCTA000028742898/#LEGISCTA000028742898

33 TELECOM, Ivo. Některé základní otázky práva na označení zeměpisného původu výrobků. In *Právní rozhledy*, 2016, 1. S.9.

Při revizi unijních definic označení vín,³⁴ zemědělských produktů,³⁵ lihovin³⁶ i při definování označení řemeslných a průmyslových výrobků³⁷ byly změněny definice v nařízeních tak, že se již v žádné z unijních definic požadavek na (předchozí) používání nevyskytuje.

V případě dosud účinných národních úprav označení zbytkových produktů v členských státech záleží na tom, jak národní zákonodárce definici normoval. Zatímco v případě české úpravy nebo slovenské úpravy lze zvažovat, zdali zákonodárce vyžaduje předchozí užívání označení jako nezbytnou podmínku jeho zápisu, v případě francouzské úpravy byl již judikatorně potvrzen závěr opačný.

Francouzská definice zeměpisného označení řemeslného a průmyslového výrobku (čl. 721-2 Code de la propriété intellectuelle) zní: Zeměpisné označení představuje název zeměpisné oblasti nebo konkrétního místa používaný k označení produktu jiného než zemědělského, lesnického, potravinářského nebo mořského, který odtud pochází a který má zvláštní jakost, pověst nebo jiné vlastnosti, které lze v zásadě připsat k tomuto zeměpisnému původu. Podmínky výroby nebo zpracování tohoto produktu, jako je řezání, získání nebo výroba, jsou v souladu se specifikacemi schválenými rozhodnutím přijatým podle článku L. 411-4.³⁸

4.2. Příklad francouzského zeměpisného označení Pierres marbrières de Rhône-Alpes

Z francouzské národní definice zeměpisného označení výslovně ne plyne, že by podmínkou zápisu bylo předchozí užívání označení v obchodních vztazích před podáním žádosti. V tomto ohledu lze tedy aplikovat totožný závěr, jaký dovodil k obdobné (francouzské národní) úpravě francouzský Kasační soud, když svým rozhodnutím No. 22-12.858 [ECLI:FR:CCASS:2023:CO00729] ze dne 15.11.2023 potvrdil závěry odvolacího soudu v Bordeaux ve věci zeměpisného označení „Pierres marbrières de Rhône-Alpes” touto právní větou: „Z článků L. 721-2 a L. 721-7, 4° Zákoníku duševního vlastnictví vyplývá, že průmyslové a řemeslné výrobky mohou využívat ochrany zeměpisného označení oblasti, z níž pocházejí, za jediné podmínky, pokud mají

alespoň jednu vlastnost, kterou lze v zásadě přičíst tomuto zeměpisnému původu, z čehož vyplývá, že jakmile je vlastnost prokázána, může produkt využívat této ochrany, aniž by byla nutná předchozí existence konkrétního názvu pro tento produkt.“^{39, 40}

Kasační soud potvrdil, že jakmile je prokázána vazba mezi vlastností produktu a zeměpisnou oblastí, je splněna zápisná podmínka. Vazba musí být v podstatě připsatelná zeměpisnému původu. Pokud jde o vlastnost, pouze jakost je objektivizovatelná. Pověst je z povahy subjektivní. Pokud by byla uvedena ve specifikaci, záleželo by na obsahu specifikace, je-li pověst dostatečně určité doložena. Shora uvedené však vede ještě k jednomu závěru - pokud vazba mezi produktem a produkční oblastí spočívá ve zvláštní jakosti produktu, nevyžaduje se předchozí užívání na trhu. Opačně pak v případě, pokud by vazba vlastností produktu a oblasti spočívala ve zvláštní pověsti - v tomto případě je fakticky nemožné zapsat označení dříve neužívané na trhu, neboť by neexistovala pověst sama.

Na margo lze uvést, že tento spor fakticky vedlo francouzské sdružení AFIGIA (Association Française des Indications Géographiques Industrielles et Artisanales, česky Francouzská asociace průmyslových a řemeslných zeměpisných označení) proti seskupení Rhône-Alpes (Rhône-Alpes pierres naturelles, česky Asociace přírodních kamenů Rhône-Alpes), a dále proti Generálnímu řediteli francouzského INPI (Institut national de la propriété industrielle), který rozhoduje dle francouzské úpravy o zápisu zeměpisného označení řemeslného nebo průmyslového výrobku.

Pokud jde o unijní definice chráněných označení, požadavek na předchozí užívání názvu přihlášeného k ochraně zeměpisným označením ne plyne z žádné z nich. Současné úpravy definic označení se slovu „užívá“ nebo jiným tvarům obdobného významu důsledně vyhýbají.

Z důvodu minimálního počtu podaných žádostí za dobu účinnosti ZOPZO v Česku ve spojení se spíše minimalistickým pojetím publicity údajů o neúspěšných žádostech je obtížné vyvozovat obecné závěry ze zpracovaných studií. Veřejně dostupné informace jsou omezeny na základní

34 Čl. čl. 93(1)(a|b) Nařízení (EU) 1308/2013

35 Čl. 46(1|2) Nařízení (EU) 2024/1143 [GIWSAR]

36 Čl. 3(4) Nařízení (EU) 2019/787

37 Čl. 6 Nařízení (EU) 2023/2411 [GICIPR]

38 v originálu z portálu LegiFrance: Article L721-2: „Constitue une indication géographique la dénomination d'une zone géographique ou d'un lieu déterminé servant à désigner un produit, autre qu'agricole, forestier, alimentaire ou de la mer, qui en est originaire et qui possède une qualité déterminée, une réputation ou d'autres caractéristiques qui peuvent être attribuées essentiellement à cette origine géographique. Les conditions de production ou de transformation de ce produit, telles que la découpe, l'extraction ou la fabrication, respectent un cahier des charges homologué par décision prise en application de l'article L. 411-4”

39 rozsudek francouzského Kasačního soudu je dostupný na jeho portálu na adrese: <https://www.courdecassation.fr/decision/65546ed7a52b348318098264>; překlad autor

40 WRIGHT-POLICEPAYEH, David. "AFIGIA v. Rhône-Alpes and INPI". In IIC, 10.07.2024; dostupné on-line na adrese: <https://doi.org/10.1007/s40319-024-01506-z>

okruh skutečností. V případě, že národní žádost nebyla úspěšná, je veřejně dostupná informace „negativně ukončená po podání“. Důvod není uveden. Ten přitom mohl v každém jednotlivém případě spočívat v nesplnění zápisných podmínek, neprokázání zvláštní vazby atd.

Zastávám názor, že nejasná situace ohledně nejisté podmínky předchozího užívání v českých definicích označení původu a zeměpisného označení přes shora uvedené nevyžaduje řešení cestou změny české národní úpravy. Důvodem je kombinace následujícího:

1. Hraničně nízký zájem českých producentů o nová (národní) označení původu nebo zeměpisná označení pro řemeslné nebo průmyslové výrobky a
2. Skutečnost, že v blízké budoucnosti (konkrétně k 01.12.2025) v plném rozsahu nastoupí účinky unijní úpravy [Nařízení \(EU\) 2023/2411 \[GICIPR\]](#).

Národní úprava se bude postupně transformovat do úpravy materiálně převážně adaptační, byť formálně zůstává v Česku prostor i pro národní zápisy označení služeb. Být za celou dobu účinnosti zákona byla podána pouze jedna žádost, která měla služby uvedené v popisu zboží.⁴¹

S ohledem na formulace definic užívaných unijním právodárcem v nařízeních jsem subjektivně přesvědčen, že závěry rozhodnutí francouzského Kasačního soudu (No. 22-12.858 [ECLI:FR:CCASS:2023:CO00729]) ve věci označení Pierres marbrières de Rhône-Alpes se v řízeních dle unijních úprav prosadí snadno. Definice označení jejich prosazení v zásadě nebrání.

5. Závěrem

Změna v okruhu zemědělských produktů přinesla nové výzvy, a to především pro uživatele označení minerálních vod. Budou-li mít jejich producenti zájem na unijní ochraně (i s využitím tzv. zjednodušeného režimu), musí ve vlastním zájmu zpracovat specifikaci vyhovující požadavkům [Nařízení \(EU\) 2024/1143 \[GIWSAR\]](#). Uživatelé slovenských označení mají v tomto směru výhodu oproti uživatelům označení českých. Slovenská úprava trvá na specifikaci, zatímco česká se dosud spokojí s popisem zboží. Být Úřad nebrání tomu, pokud chce žadatel - uživatel nechat zapsat podrobný popis/specifikaci zboží. Čeští uživatelé dosud národně chráněných označení by měli ve vlastním zájmu připravit odpovídající specifikace a v ideálním případě by je měli nechat zapsat ještě za účinnosti národní ochrany

a před uplynutím mezního data (13.05.2025). Situace je podobná jako u označení řemeslných a průmyslových výrobků, kterými jsme se již dříve zabývali.

Pokud jde o mezery v nové unijní úpravě označení zemědělských produktů, nešťastně formulovaný odkaz do kapitol 1 - 23 kombinované nomenklatury ve spojení v Přílohou I [Nařízení \(EU\) 2024/1143 \[GIWSAR\]](#) vede k tomu, že mimo systém ochrany zemědělských produktů zůstává tabák. Paradoxně výrobky z něj budou moci být od 01.12.2025 chráněny cestou označení řemeslných a průmyslových výrobků. Toto řešení nepovažuji za ideální. Změny by mohlo být dosaženo cestou novelizace Přílohy I [Nařízení \(EU\) 2024/1143 \[GIWSAR\]](#) unijním právodárcem.

Ve vztahu k opuštění požadavku na definování produkční fáze a jejímu nahrazení několika alternativami v definici produkčního kroku dojde k dalšímu změkčení definičních požadavků na zeměpisná označení. To otevře prostor pro podávání dalších žádostí o ochranu zápisem. Což může být vnímáno pozitivně. Na druhou stranu to ovšem může přinést i negativa - snahu o změkčení produkčních podmínek ve specifikaci konkrétního označení z iniciativy produkčního seskupení. Proti tomu se lze dle unijní úpravy bránit námitkami, ty ovšem může podat oprávněná osoba s oprávněným zájmem. Spotřebitel mezi okruh takových osob dosud nikdy řazen nebyl.

I na tomto místě se opětovně objevuje otázka, zda-li je fair stejná úroveň ochrany pro označení původu i pro zeměpisná označení, když definiční podmínky pro druhou k uvedených kategorií jsou objektivně méně přísné. Na což upozorňuje např. A. Kur.⁴²

Ve vztahu k otázce nově kreovaného názvu do žádosti (příhlášky) označení pak dle mého názoru vyplývá následující: Závěr, ke kterému dospěl francouzský Kasační soud v rozhodnutí⁴³ [označení Pierres marbrières de Rhône-Alpes] jsou přenositelné do unijní aplikace bez dalšího. A teoreticky i do jiných národních úprav členských států, pokud výslovně nevyžadují notorieta názvu. Ledaže by žádost (či přihláška) samotná byla založena na souvislosti mezi pověstí (názvu) a faktory panujícími v produkčním území. V takovém případě by žádost nemohla být úspěšná. Pokud bude žádost (příhláška) založena na souvislosti mezi jakostí a faktory na produkčním území a budou splněny další podmínky (zejm. prokázání tvrzené souvislosti), je možné vyhovět i žádosti (příhlášce) nově vytvořeného označení původu nebo zeměpisného označení.

41 jednalo se o žádost o označení původu Sněžník produkt, číslo žádosti 257; byla žádaná m.j. pro hotelové služby; výpis z databáze je dostupný na této adrese: https://isdv.upv.gov.cz/webapp/resdb.print_detail.det?pspis=OP/257&plang=CS

42 KUR, A. No Strings Attached to GIs? About a Blind Spot in the (Academic) Discourse on Limitations and Fundamental Rights. In IIC, (2023) 54, 87-94; DOI: <https://doi.org/10.1007/s40319-022-01273-9>

43 (No. 22-12.858 [ECLI:FR:CCASS:2023:CO00729])

Použité zdroje**Monografie a komentáře zákonů**

HORÁČEK, R., DE KORVER, Z., KOUTNÁ, I., BISKUPOVÁ, E. Práva na označení a jejich vymáhání: zákon o ochranných známkách, zákon o ochraně označení původu a zeměpisných označení, zákon o vymáhání práv z průmyslového vlastnictví. Komentář. 4. vydání. Praha : C.H.Beck, 2024. S.455.

Odborné články a příspěvky ve sbornících

ČERNÝ, Michal. Na úsvitu nové unijní ochrany zeměpisných označení řemeslných a průmyslových výrobků. In Duševné vlastnictví, 2024, 1. S. 24-37. Dostupné on-line na adrese: https://www.indprop.gov.sk/swift_data/source/2024/eDV_2401.pdf

ČERNÝ, M. Ztracená a opuštěná označení původu v Česku (2023). In KUBINEC, M. et al. (eds.) Pocta prof. Milanu Ďuricovi k 70.narodeninám. Sborník vedeckých príspevkov. Banská Bystrica : Belianum, 2023. ISBN 978-80-557-2059-3. S.99-122.

KUR, A. No Strings Attached to GIs? About a Blind Spot in the (Academic) Discourse on Limitations and Fundamental Rights. In IIC, (2023) 54, 87-94; DOI: <https://doi.org/10.1007/s40319-022-01273-9>

TELEC, I. Některé základní otázky práva na označení zeměpisného původu výrobků. In Právní rozhledy, 2016, 1, s.1 a násl.

WRIGHT-POLICEPAYEH, David. "AFIGIA v. Rhônapi and INPI". In IIC, 10.07.2024; dostupné on-line na adrese: <https://doi.org/10.1007/s40319-024-01506-z>

Právní předpisy Evropské unie

Nařízení (EU) 2023/2411 o ochraně zeměpisných označení řemeslných a průmyslových výrobků

Nařízení (EU) 2024/1143 o zeměpisných označeních pro víno, lihoviny a zemědělské produkty, jakož i zaručené tradiční speciality, a o nepovinných údajích o jakosti pro zemědělské produkty, kterým se mění nařízení (EU) č. 1308/2013, (EU) 2019/787 a (EU) 2019/1753 a zrušuje nařízení (EU) č. 1151/2012

Nařízení (EU) 1151/2012 o režimech jakosti zemědělských produktů a potravin (zrušené)

Nařízení (EU) 1308/2013, kterým se stanoví společná organizace trhů se zemědělskými produkty a zruší nařízení Rady (EHS) č. 922/72, (EHS) č. 234/79, (ES) č. 1037/2001 a (ES) č. 1234/2007

Nařízení (EU) 2019/787 o definici, popisu, obchodní úpravě a označování lihovin, používání názvů lihovin v obchodní úpravě a při označování jiných potravin, ochraně zeměpisných označení lihovin, používání lihu a destilátů zemědělského původu při výrobě alkoholických nápojů a o zrušení nařízení (ES) č. 110/2008

Nařízení (EU) 2019/1753 o opatřeních Unie po jejím přistoupení k Ženevskému aktu Lisabonské dohody o označování původu a zeměpisných označeních

Nařízení (ES) 510/2006

Právní předpisy členských států

[Česko] Zákon 452/2001 Sb., o označeních původu a zeměpisných označeních

[Slovensko] Zákon 469/2003 Z.z., o označeniach pôvodu výrobkov a zemepisných označeniach výrobkov

[Francie] Zákoník průmyslového vlastnictví (Code de la propriété intellectuelle) - konsolidovaná verze účinná k 30.06.2022

Právní předpisy mezinárodně právní povahy

Lisabonská dohoda o ochraně označení původu a zeměpisných označení (ve znění Ženevského aktu Lisabonské dohody o ochraně označení původu a zeměpisných označení)

Soudní rozhodnutí

Rozsudek Kasačního soudu (Francie) No. 22-12.858 ([ECLI:FR:CCASS:2023:CO00729]) ve věci označení Pierres marbrières de Rhône-Alpes

Ostatní zdroje

Souhrnně dále veškeré ostatní zdroje uvedené v textu nebo v poznámkovém aparátu, které by nebyly uvedené v přehledu shora

Komentář rozsudku Tribunálu T-361/21 [Halloumi]

Commentary on the Judgment of the General Court T-361/21 [Halloumi]

Michal ČERNÝ¹

ABSTRAKT

Text se zabývá významem specifikace a důsledky jejího zrušení orgánem členského státu pro právní existenci unijního označení původu nebo zeměpisného označení. Analyzuje závěry rozsudku Tribunálu T-361/21 [Halloumi]. Příspěvek se vypořádává s otázkou přípustnosti existence chráněného označení bez schváleného znění specifikace a navrhuje řešení.

ABSTRACT

The text deals with the meaning of the specification and the consequences of its cancellation by a member state authority for the legal existence of the EU designation of origin or geographical indication. Analyzes the conclusions of the judgment of the General Court T-361/21 [Halloumi]. The article deals with the question of the admissibility of the existence of a protected designation without the approved wording of the specification and proposes a solution.

Klíčová slova

Označení původu. Zeměpisné označení. Specifikace. Jeden výrobní krok. Evropská unie. Ochrana zeměpisných označení a označení původu. Schválení specifikace členskými státy. Zrušení rozhodnutí o schválení specifikace soudem členského státu.

Key words

Designation of origin. Geographical indication. Specifications. One production step. European Union. Protection of geographical indications and designations of origin. Approval of the specification by the Member State. Cancellation of the decision on the approval of the specification by the court of a Member State.

1. Obecný úvod

Specifikace je základ unijního systému ochrany označení původu a zeměpisných označení, který dle Zappalaglio unijní systém(y) převzal(y) ze svých starších národních předchůdců.² Dle Zappalaglio byla ve Francii uzákoněna první specifikace označení (sýru) Roquefort v roce 1925 jako reakce na skandální praxi užívání kravského mléka místo tradičního ovčího mléka pro výrobu sýru s tímto označením. Následně byla ve Francii původní kazuistická úprava zobecněna a vznikl Národní výbor pro označení původu

(CNAO, Comité National des Appellations d'Origin), který byl ještě před druhou světovou válkou transformován do Národního institutu označení původu (INAO, L' Institute National des Appellations d'Origin) a spolu s tím byla vytvořena v rámci označení původu (Appellations d'Origin) zvláštní podkategorie kontrolovaných označení původu (Appellations d'Origin Contrôlées).

Dle Zappalaglio je současný systém založen na předpokladu, že „pouze veřejný nebo kvazi veřejný, byrokratický systém může zaručit jakost i původ výrobku“.³ Tato

* Publikovaný komentář nepodliehal recenznímu konaniu

1 JUDr. Michal Černý Ph.D. je odborným asistentem Právnické fakulty Univerzity Palackého v Olomouci, patentovým zástupcem (M+D) a ETMA & EDA - kvalifikovaným zástupcem před EUIPO.

2 ZAPPALAGLIO, Andrea. The Transformation of EU Geographical Indications Law. Oxon : Routledge, 2021. Kapitola 1.2. S. 102-105/455 - citováno dle elektronického vydání formátu mobi

3 ibid, S. 103-104/455 - citováno dle elektronického vydání formátu mobi

premise je v podstatě základem všech unijních úprav, od jejich vzniku na přelomu 80. a 90. let 20. století až do současné úpravy v aktuálně platném a účinném [Nařízení \(EU\) 2024/1143 \[GIWSAR\]](#).

Tento příspěvek se zabývá rozsudkem Tribunálu [T-361/21 \[Halloumi\]](#), který byl vydán v řízení, v němž se producenti výrobků dříve užívajících totožné označení domáhali zrušení zápisu chráněného označení, a to z několika důvodů. Klíčovým důvodem bylo zrušení specifikace rozsudkem soudu členského státu produkce (Kypr). Text se snaží vyrovnat s výzvou dočasné existence označení bez řádné specifikace.

V řízení měly být odpovězeny otázky týkající se souvislosti mezi ochranou označení a řádným a plným zněním specifikace tohoto označení. Tyto otázky mají obecný význam, mají-li označení původu a zeměpisná označení v EU plnit roli, jakou od nich unijní právodárce očekává. Tedy být zvláštními nástroji politiky jakosti a primárně chránit spotřebitele.

Zcela zásadní otázkou je, zda-li může být připuštěna existence označení (a jeho ochrana) bez úplného znění specifikace.

2. Příklad sýru HALLOUMI (CHOP) - rozsudek Tribunálu T-361/21

Žádost o ochranu názvu Χαλλούμι (Halloumi) / Hellim jako chráněného označení původu byla kyperským produkčním seskupením podána 05.04.2012. V červenci 2014 Ministr zemědělství, přírodních zdrojů a životního prostředí Republiky Kypr zamítl veškeré námítky, své rozhodnutí publikoval v úředním věstníku a následně kyperský úřad postoupil žádost Komisi.

V období následujících cca 7 let bylo vedeno řízení před Komisí (unijní fáze řízení). Ochrana označení původu Halloumi (CHOP)⁴ [ve znění Χαλλούμι (Halloumi) / Hellim] pro kyperský sýr byla poskytnuta [Prováděcím nařízením Komise \(EU\) 2021/591 dne 12.04.2021](#), které bylo následně 13.04.2021 publikováno. Toto nařízení má velmi obsáhlý recitál (63 bodů), který shrnuje řízení, podané námítky (celkem 17 podaných ke Komisi) a jejich podstatu, a konečně důvody, které Komisi vedly k poskytnutí ochrany. Poskytnutím ochrany Komise potvrdila, že název Halloumi shledala způsobilým pro ochranu označení původu, zejména že nejde o obecný název nebo druhový výraz.

Ochrana označení Χαλλούμι (Halloumi) / Hellim⁵ byla poskytnuta i přesto, že v konzultacích vedených mezi Kypr a namítateli nebylo dosaženo shody. Kypr se nicméně rozhodl poskytnout přechodné období 10 let pro užívání názvu na produkty nevyhovující specifikaci. Komise toto přechodné období převzala do svého nařízení.

V současné době je po dobu přechodného období podmínkou užití výrazu na výrobku, který nevyhovuje specifikaci, uvedení pravdivého údaje o zemi původu výrobku - tzv. lokalizační doložka.

Povydání prováděcího nařízení Komise, kterým byla označení poskytnuta ochrana, Správní soud na Kypru (Dioiketikio Dikastirio) rozhodl rozsudkem ze dne 14.06.2021 o zrušení některých aktů kyperských orgánů, které byly učiněny v rámci vnitrostátní fáze řízení na Kypru. Byla zrušena část specifikace.

Tím vznikla zásadní právní otázka, zda-li v současném unijním systému označení původu nebo zeměpisné označení může označení existovat bez řádné a úplné specifikace. Tedy takové, která obsahuje všechny náležitosti vyžadované příslušným unijním nařízením.

Následně byly kyperskými orgány přijaty a v Úředním věstníku publikovány 3 standardní změny specifikace (24.10.2022,⁶ 13.02.2023⁷ a 10.05.2023⁸).

Žalobou podanou podle článku 263 SFEU u Tribunálu se žalobci (Papouis Dairies Ltd. a další) domáhali v řízení proti Komisi (podporované Kyperskou republikou) prohlášení označení původu za neplatné (resp. zrušení aktu Komise, kterým byla ochrana poskytnuta), neboť:

1. nedostatečné odůvodnění napadeného aktu Komise,
2. nesrovnalosti postihující postup, kterým bylo napadené nařízení přijato
3. excesivní (příliš dlouhé) trvání zápisného řízení
4. neprovedení řádného přezkumu postoupené žádosti Komisí
5. protiprávnost napadeného nařízení s ohledem na závěry, které je třeba vyvodit z řízení, které vedlo k rozsudku kyperského soudu ze dne 14. června 2021.

Tribunál se vypořádal se všemi žalobními důvody, m.j. i s tím, že Komise přijala rozhodnutí o ochraně označení,

4 číslo označení PDO-CY-01243

5 první výraz je řecká varianta označení, druhý výraz je turecká varianta; území produkce je dle specifikace celý ostrov Kypr

6 zveřejněna v Úředním věstníku Evropské unie dne 24. října 2022 (Úř. věst. 2022, C 407, s. 11)

7 zveřejněna v Úředním věstníku Evropské unie. Evropské unie dne 13. února 2023 (Úř. věst. 2023, C 53, s. 5)

8 zveřejněna v Úředním věstníku Evropské unie dne 10. května 2023 (Úř. věst. C 165, s. 14)

ačkoliv v den jeho vydání nemohla nevědět, že podkladová specifikace může být částečně zrušena (viz bod 192 rozsudku). Dle názoru žalobců se měla Komise dopustit porušení zásady řádné správy.

Tribunál nicméně ve svém rozsudku [T-361/21 \[Halloumi\]](#) všechny žalobní důvody odmítl. V bodě 198 rozsudku Tribunál dovodil, že Komise byla povinna vzít v úvahu pouze skutečnosti existující ke dni vydání jejího prováděcího nařízení (fakticky rozhodnutí ve věci samé). Zrušení vnitrostátního aktu soudem členského státu tedy nemá za následek automatické zrušení ochrany označení ani povinnost Komise takové rozhodnutí z tohoto důvodu vydat. Tribunál tento závěr dovodil z dělby moci mezi orgány Unie a členských států, jak byla v době vydání rozsudku upravena v Nařízení (EU) 1151/2012 (a jak vyplývá i ze současné úpravy [Nařízení \(EU\) 2024/1143 \[GIWSAR\]](#)⁹).

Tribunál také dovodil, že z obsahu čl. 49 Nařízení (EU) 1151/2012 nevyplývalo, že by zrušení aktu členského státu automaticky vedlo k neplatnosti označení nebo k povinnosti Komise zrušit jeho ochranu. Což ostatně není explicitně stanoveno ani v nově účinném¹⁰ [Nařízení \(EU\) 2024/1143 \[GIWSAR\]](#).

Z rozsudku Tribunálu lze také dovodit princip nezávislosti unijní ochrany na aktu členského státu. Není automatické, že následkem zrušení aktu členského státu po poskytnutí ochrany v EU musí dojít ke zrušení ochrany chráněného označení. Ochranu poskytla aktem Komise dle práva EU, a proto má jen ona pravomoc rozhodnout případně jinak.¹¹

Proto Tribunál svým rozsudkem dne 21.02.2024 žalobu zamítl. Dále žalobcům uložil povinnost nahradit Komisi její náklady. Dle rozsudku si žalobci nesou své vlastní náklady, stejně tak si své náklady nese i Kyperská republika.

Totožná absence výslovné úpravy postupů pro tyto případy zůstala zachována i ve stávající úpravě - čl. 9 [Nařízení \(EU\) 2024/1143 \[GIWSAR\]](#).

Je nutno dodat, že skupina žalobců (Papouis Dairies a další) podala 29.04.2024 u Soudního dvora EU [kasační](#)

[opravný prostředek](#), kterým se domáhají zrušení rozsudku Tribunálu a i nadále se domáhají zrušení prováděcího nařízení Komise (EU) 2021/591 (o ochraně názvu Χαλλούμι (Halloumi) / Hellim (CHOP)). Řízení je vedeno pod sp. zn. [C-314/24 P](#).¹²

Ke shora uvedenému dodávám, že Tribunálem vyvozený závěr, podle něhož absence specifikace chráněného označení (byť i jen dočasná) není podmínkou právní existence označení, podlamuje funkci označení původu i zeměpisných označení jako nástrojů politiky jakosti. Dle mého názoru to nemá být připuštěno, neboť by z bezpráví vzniklo právo.

Nepraktičnost a relativně pojiřmaná nezávislost Komise při přijímání aktu na řízení na Kypru a nestanovení povinnosti Komise vyčkat rozhodnutí orgánu členského státu (zde Kypru) byly předmětem kritiky např. B. Fontaine.¹³ Dle mého názoru je tato kritika oprávněná, neboť připuštění existence označení bez znění specifikace podlamuje důvěru v celý systém označení jako nástrojů politiky jakosti.

Je také otázkou, nakolik je u takového označení s neúplnou specifikací reálně možné vymáhat jeho ochranu v rozsahu stanovené v současnosti čl. 26 [Nařízení \(EU\) 2024/1143 \[GIWSAR\]](#). Dle mého názoru to přinejmenším v rozsahu dle čl. 26(1)(a)(i)(ii) možné není, neboť bez plného a bezvadného (tedy schváleného) znění specifikace nelze určit vlastnosti produktu s chráněným označením.

Diskutabilní by byla také aplikace navazujících ochranných klauzulí, které jsou upraveny v čl. 26(1)(b)(c)(d) [Nařízení \(EU\) 2024/1143 \[GIWSAR\]](#), jakož i navazující ochrana v rámci systému doménových jmen.

Na místě by pak byly také pochyby ve vztahu k legitimitě formálně legálního prosazování ochrany při importu či tranzitu zboží nevyhovujícího specifikaci, nebo také při exportu takového zboží z členského státu do třetí země (čl. 26(4) [Nařízení \(EU\) 2024/1143 \[GIWSAR\]](#)). Rozsudkem Soudního dvora ve věci [C-159/20 \(Komise x Dánsko\) \[Feta III\]](#) jsme se již na stránkách Duševního vlastnictva zabývali.¹⁴

⁹ současná úprava při zápisu vymezuje kompetence členského státu v čl. 9-12 [Nařízení \(EU\) 2024/1143 \[GIWSAR\]](#), další kompetence pak vyplývají z jiných ustanovení - např. při některých změnách specifikace a rovněž při kontrolách a vymáhání práv z chráněných označení 10 od 13.05.2024

¹¹ viz. bod 192 a násl. rozsudku Tribunálu

¹² informace o řízení C-314/24 P jsou dostupné na portálu CURIA na adrese: [https://curia.europa.eu/juris/documents.jsf?nat=or&mat=or&pcs=Oor&jur=C,T,F&num=C-314%2F24&for=&jge=&dates=&language=cs&pro=&cit=none%2CC%2CCJ%2CR%2C2008E%2C%2C%2C%2C%2C%2Ctrue%2Cfalse%2Cfalse&oqp=&td=;ALL&avg=&lgrc=cs&page=1&lg=&cid=14621986](https://curia.europa.eu/juris/documents.jsf?nat=or&mat=or&pcs=Oor&jur=C,T,F&num=C-314%2F24&for=&jge=&dates=&language=cs&pro=&cit=none%2CC%2CCJ%2CR%2C2008E%2C%2C%2C%2C%2C%2C%2Ctrue%2Cfalse%2Cfalse&oqp=&td=;ALL&avg=&lgrc=cs&page=1&lg=&cid=14621986)

¹³ FONTAINE, Benjamin. Registration of the protected designation of origin "HALLOUMI" in the EU - The General Court comes to the rescue of the European Commission and of the Republic of Cyprus. In Kluwer Trademark Blog, 27.03.2024. Dostupné on-line na adrese: <https://trademarkblog.kluweriplaw.com/2024/03/27/registration-of-the-protected-designation-of-origin-halloumi-in-the-eu-the-general-court-comes-to-the-rescue-of-the-european-commission-and-of-the-republic-of-cyprus/>

¹⁴ ČERNÝ, Michal. Komentář rozsudku Soudního dvora EU C-159/20 (Komise x Dánsko) [Feta III] - na cestě k extraterritorialitě práva označení zeměpisného původu EU do třetích zemí? In Duševní vlastnictvo, 2022, 3-4, s. 76-82. Dostupné on-line (Open-Access): https://www.indprop.gov.sk/swift_data/source/pdf/casopis_dusevne_vlastnictvo/2022/eDV_220304.pdf

3. Reakce unijního právodárce (čl. 16 Nařízení (EU) 2024/1143 [GIWSAR])

Je-li žádost předána Komisi a v členském státě je podle vnitrostátní úpravy soudní nebo správní cestou napadeno rozhodnutí o předání (postoupení), členský stát musí informovat Komisi o řízení, jehož výsledkem může být zápis dotčen (čl. 16(1) Nařízení (EU) 2024/1143 [GIWSAR]).

Jsem přesvědčen, že toto ustanovení fakticky reaguje na situaci spojenou s označením Halloumi, dlouhým řízením před Komisí, zrušením aktů vnitrostátního orgánu soudem členského státu (Kypru) a konečně rozsudkem Tribunálu T-361/21 [Halloumi].

Členský stát může Komisi požádat o přerušeni přezkumu (v unijní fázi), pokud bylo na vnitrostátní úrovni zahájeno správní nebo soudní řízení zpochybňující platnost žádosti, pokud se členský stát domnívá, že je založeno na oprávněných důvodech (čl. 16(2)(b) Nařízení (EU) 2024/1143 [GIWSAR]).

Členský stát má dle čl. 16(2)(a) Nařízení (EU) 2024/1143 [GIWSAR] také povinnost informovat Komisi o rozhodnutí, kterým bylo prohlášeno za neplatné (zrušeno) rozhodnutí orgánu členského státu o předání (postoupení) žádosti.

V těchto případech Komise není dle čl. 16(2) vázána lhůtou dle čl. 15(2) Nařízení (EU) 2024/1143 [GIWSAR], přičemž tato situace (faktické přerušeni přezkumu) trvá po dobu, než členský stát Komisi informuje o zpětvzetí žádosti o přerušeni nebo o obnovení původní žádosti dle čl. 16(3) Nařízení (EU) 2024/1143 [GIWSAR].

Pokud je rozhodnutí orgánu členského státu o předání (postoupení) žádosti Komisi zrušeno úplně nebo částečně rozhodnutím vnitrostátního soudu, ustanovení čl. 16(4) ukládá členskému státu zvážit dle potřeby vhodná opatření - změnit unijní žádost nebo ji vzít zpět. Povinnost ale nemá přímo uloženou ani k jedné z těchto alternativ. Je otázkou, zda-li tato povinnost (ne)vyplývá členskému státu z povinnosti loajálně aplikovat unijní právo.¹⁵ Opatrně se přikláám k tomu, že členský stát nemůže nereagovat.

Pokud by členský stát vůbec nereagoval, Komise by mohla uplatnit svou kompetenci dle čl. 25(1) a zahájit řízení o zrušení i bez návrhu.¹⁶ Rozšiřujícím výkladem dojdeme k závěru, že i tato situace spadá pod důvod uvedený v čl. 25(1)(a) Nařízení (EU) 2024/1143 [GIWSAR] - označení může být zrušeno, protože již není možné zajistit soulad se specifikací produktu.

Bohužel v současném unijním systému absentuje právní institut, který by mohl na obdobné situace reagovat dostatečně pružně, a to např. automaticky nastávajícím

pozastavením výkonu práv z označení s neúplnou specifikací v případě, že by došlo ke zrušení části specifikace oproti jejímu dosavadnímu platnému znění. Tento přístup by byl dle mého názoru přiměřený, neboť ponechání ochrany označení s neúplnou specifikací podlamuje funkci označení a z hlediska systémového není správné, ale ani okamžitě zrušení se nezdá být přiměřeným. Pokud by navrhované řešení v právní úpravě bylo přijato unijním právodárcem, při stanovení maximální délky jeho trvání by mohlo působit současně i preventivně na žadatele i na dotčený členský stát.

Pokud by byl zajištěn zápis shora uvedené skutečnosti do příslušného rejstříku, byla by současně zajištěna jeho publicita odpovídajícím způsobem.

4. Závěrem

Závěry výše uvedené se uplatní nejen pro označení zemědělských produktů, ale také pro označení vín a lihovin. Ochrana zeměpisných označení v EU byla již dříve Soudním dvorem proklamována za jeden unijní systém bez ohledu na to, že se formálně nacházela v různých právních předpisech EU.¹⁷ Přijetím Nařízení (EU) 2024/1143 došlo k formálnímu zahrnutí materie pro vína, zemědělské produkty a lihoviny do jednoho předpisu, byť některé instituty (např. náležitosti specifikace) jsou i nadále normovány Nařízením (EU) 1308/2013 (pro označení vín) resp. Nařízením (EU) 2019/787 (pro označení lihovin).

Od 01.12.2025 je bude možné aplikovat také na unijně chráněná zeměpisná označení řemeslných a průmyslových výrobků, neboť i pro ně je unijní úpravou vyžadována specifikace výrobku (čl. 9 Nařízení (EU) 2023/2411 [GICIPR]). Unijní úprava zrušení označení těchto výrobků zradlově normuje totožný důvod zrušení v čl. 32(2)(a) Nařízením GICIPR. Unijní orgán, ať již úřad EUIPO nebo Komise, může rovněž zahájit řízení z vlastního podnětu dle ustanovení čl. 32(5) Nařízením GICIPR.

Bez legislativního řešení navrhovaným institutem pozastavení výkonu práv z označení bude aplikace práva v oblasti zeměpisných označení méně předvídatelná a řešení bude nutno nalézt v každém jednotlivém případě *ad hoc*.

Použité zdroje

Monografie

ZAPPALAGLIO, Andrea. The Transformation of EU Geographical Indications Law. Oxon : Routledge, 2021. Kapitola 1.2. S. 102-105/455 - citováno dle elektronického vydání formátu mobi

¹⁵ k této zásadě např. rozsudek Soudního dvora EU C-159/20 (Komise x Dánsko) [Feta III]

¹⁶ v terminologii nařízení jde o zahájení řízení z vlastního podnětu Komise

¹⁷ viz. rozsudky Soudního dvora EU C-783/19 („Champanillo“) a C-393/16 („Champagner Sorbet“)

Odborné články a příspěvky ve sbornících

ČERNÝ, Michal. Komentář rozsudku Soudního dvora EU C-159/20 (Komise x Dánsko) [Feta III] - na cestě k extraterritorialitě práva označení zeměpisného původu EU do třetích zemí? In Duševné vlastnictvo, 2022, 3-4, s. 76-82. Dostupné on-line (Open-Access): https://www.indprop.gov.sk/swift_data/source/pdf/casopis_dusevne_vlastnictvo/2022/eDV_220304.pdf

FONTAINE, Benjamin. Registration of the protected designation of origin "HALLOUMI" in the EU - The General Court comes to the rescue of the European Commission and of the Republic of Cyprus. In Kluwer Trademark Blog, 27.03.2024. Dostupné on-line na adrese: <https://trademarkblog.kluweriplaw.com/2024/03/27/registration-of-the-protected-designation-of-origin-halloumi-in-the-eu-the-general-court-comes-to-the-rescue-of-the-european-commission-and-of-the-republic-of-cyprus/>

Právní předpisy Evropské unie

Nařízení (EU) 2024/1143 o zeměpisných označeních pro víno, lihoviny a zemědělské produkty, jakož i zaručené tradiční speciality, a o nepovinných údajích o jakosti pro zemědělské produkty, kterým se mění nařízení (EU) č. 1308/2013, (EU) 2019/787 a (EU) 2019/1753 a zrušuje nařízení (EU) č. 1151/2012

Nařízení (EU) 2023/2411 o ochraně zeměpisných označení řemeslných a průmyslových výrobků

Nařízení (EU) 1151/2012 o režimech jakosti zemědělských produktů a potravin

Nařízení (EU) 1308/2013, kterým se stanoví společná organizace trhů se zemědělskými produkty a zrušují nařízení Rady (EHS) č. 922/72, (EHS) č. 234/79, (ES) č. 1037/2001 a (ES) č. 1234/2007

Nařízení (EU) 2019/787 o definici, popisu, obchodní úpravě a označování lihovin, používání názvů lihovin v obchodní úpravě a při označování jiných potravin, ochraně zeměpisných označení lihovin, používání lihu a destilátů zemědělského původu při výrobě alkoholických nápojů a o zrušení nařízení (ES) č. 110/2008

Nařízení (EU) 2019/1753 o opatřeních Unie po jejím přistoupení k Ženevskému aktu Lisabonské dohody o označeních původu a zeměpisných označeních

Právní předpisy členských států

[Česko] Zákon 452/2001 Sb., o označeních původu a zeměpisných označeních

[Slovensko] Zákon 469/2003 Z.z., o označeníach pôvodu výrobkov a zemepisných označeníach výrobkov

Soudní rozhodnutí

Rozsudek Soudního dvora EU C-783/19 („Champanillo“)

Rozsudek Soudního dvora EU C-393/16 („Champagner Sorbet“)

Rozsudek Soudního dvora EU C-159/20 (Komise x Dánsko) [Feta III]

Rozsudek Tribunálu T-361/21 [Halloumi]

Ostatní zdroje

Souhrnně dále veškeré ostatní zdroje uvedené v textu nebo v poznámkovém aparátu, které by nebyly uvedené v přehledu shora

LES
LICENSING EXECUTIVES SOCIETY
CZECH REPUBLIC & SLOVAKIA

**VÝROČNÁ
KONFERENCIA**

“IP A DIGITÁLNÁ EKONOMIKA”

28. 11. 2024 PRAHA

Konferencia je pre členov LES ČRS bezplatná.
Chceš sa zúčastniť?
Staň sa členom LES ČRS!

<http://www.les-crs.org/les-crs.html>

K otázce přípustnosti užití zařízení jiného - SD EU C-354/22 (Weingut A)

On the Issue of the Admissibility of Using Other`s Equipment - CJ EU C-354/22 (Weingut A)

Michal ČERNÝ¹

ABSTRAKT

Text se zabývá otázkou přípustnosti užití zařízení jiné osoby (vč. zaměstnanců) při výrobě produktu s chráněným označením, zejména vína. Komentuje rozsudek Soudního dvora EU C-354/22 (Weingut A), který vymezil podmínky, při jejichž dodržení je tato praktika v souladu s požadavky na produkci vína s chráněným označením a tím i se specifikací produktu.

ABSTRACT

The text deals with the question of the admissibility of using another person's equipment (including employees) in the production of a product with a protected designation, especially wine. The text comments on the judgment of the Court of Justice of the EU C-354/22 (Weingut A), which defined the conditions under which this practice complies with the requirements for the production of wine with a protected designation and thus also with the product specification.

Klíčová slova

Označení původu, zeměpisné označení. Požadavky na výrobu produktu s chráněným označením. Specifikace. Nájem zařízení jiného. Užití zaměstnanců jiného při výrobě produktu. Evropská unie. Víno. Zemědělské produkty. Lihoviny.

Key words

Designation of origin, geographical indication. Requirements for the production of a product with a protected designation. Specifications. Renting another's equipment. Use of another's employees in the production of the product. European Union. Wine. Agricultural products. Spirits.

1. Obecný úvod

Na stránkách časopisu Duševné vlastnictvo komentujeme některá zásadní soudní rozhodnutí ve věcech označení původu a zeměpisných označení.² Tímto článkem v tom volně pokračujeme a zaměříme se na rozsudek Soudního dvora EU C-354/22 (Weingut A), které se zabývá zásadními

otázkami souladu se specifikací v případě, že je při výrobě použito zařízení jiného.

Specifikace má klíčový význam v evropsko-unijním právu označení původu a zeměpisných označení, její splnění je u výrobců ověřováno. Na tom nic nezměnilo ani [Nařízení \(EU\) 2024/1143 \[GIWSAR\]](#), které s účinky od 13.05.2024

* Publikovaný komentář nepodliehal recenznímu konaniu

1 JUDr. Michal Černý Ph.D. je odborným asistentem Právnické fakulty Univerzity Palackého v Olomouci, patentovým zástupcem (M+D) a ETMA & EDA - kvalifikovaným zástupcem před EUIPO.

2 např. ČERNÝ, Michal. Komentář rozhodnutí Soudního dvora C-432/18 (Aceto Balsamico di Modena) In Duševné vlastnictvo, 2020, 2. S.21-25. ISSN 1335-2881. Dostupné on-line (Open-Access): https://www.indprop.gov.sk/swift_data/source/pdf/casopis_dusevne_vlastnictvo/2020/obsahDV_2002.pdf, dále např. ČERNÝ, Michal. Komentář rozsudku Soudního dvora EU C-159/20 (Komise x Dánsko) [Feta III] - na cestě k extraterritorialitě práva označení zeměpisného původu EU do třetích zemí? In Duševné vlastnictvo, 2022, 3-4. S.76-82. Dostupné on-line (Open-Access): https://www.indprop.gov.sk/swift_data/source/pdf/casopis_dusevne_vlastnictvo/2022/eDV_220304.pdf nebo také ČERNÝ, Michal. Komentář rozsudku Soudního dvora EU C-522/21 - k minimální paušální výši náhrady (čtyřnásobku licenčního poplatku). In Duševné vlastnictvo, 2023, 1-2. S.42-45. Dostupné on-line (Open-Access): https://www.indprop.gov.sk/swift_data/source/casopis%20DV/eDV_2301.pdf

zcela nahradilo dřívější Nařízení (EU) 1151/2012 a podstatně redukovalo obsah Nařízení (EU) 1308/2013 a Nařízení (EU) 2019/787 - přinejmenším pokud jde o úpravu ochrany označení původu a zeměpisných označení. Některá specifická ustanovení v obou posledně uvedených nařízeních zůstala zachována, mezi nimi požadavky na produkci a také požadavky na obsah specifikace produktu.

Specifikace produktu je i nadále součástí každé žádosti o chráněné označení a každý producent, který vyrábí produkt v souladu se specifikací a podrobí se úřednímu ověření s pozitivním výsledkem, má nevýhradní užívací právo užít chráněné označení na svém produktu. Za kontrolu specifikace produktů pocházejících z členského státu odpovídá tento členský stát. Způsob úředního ověření (z možností daných nařízením) vybírá a ve své národní adaptační úpravě normuje členský stát.

V Česku a na Slovensku kontrolu specifikace provádí orgány moci veřejné povahy správních úřadů. M.j. je jejich uvedení součástí specifikace unijního označení.

Producenti zemědělských produktů, vín a lihovin často v rámci své produkční a soutěžní činnosti racionálně hledají ekonomické postupy, které jsou považovány za „ještě souladné s právem“. To platí obecně i pro producenty výrobků s některým z chráněných označení.

Pro výrobky s chráněným označením stanoví unijní úprava v nařízeních další podmínky, které shora uvedené možnosti objektivně omezují. Spočívají v samotné definici chráněných označení, pro jejichž ochranu se vyžaduje:

- doložení vazby mezi vlastnostmi produktu a produkční oblastí
- provedení všech nebo aspoň jednoho výrobního kroku a produkční oblasti.

Požadovaná síla vazby a požadavky na produkci jsou ve shora uvedené skupině vín, zemědělských produktů a lihovin různé. Nejsilnější síla vazby je vyžadována pro vína s označením původu - u nichž produkt (víno):

1. musí mít jakost (případně jinou vlastnost) převážně nebo výlučně danou zeměpisným prostředím (vč. přírodních a lidských faktorů) a
2. veškeré hrozny musí pocházet z produkční oblasti dle specifikace a
3. výroba musí proběhnout v produkční oblasti dle specifikace.³

³ viz. čl. 93(1)(a) Nařízení (EU) 1308/2013

⁴ definice je v čl. 5(1)(druhém pododstavci) [Nařízení \(EU\) 2024/1143 \[GIWSAR\]](#)

⁵ definice označení původu zemědělských produktů je v čl. 46(1) [Nařízení \(EU\) 2024/1143 \[GIWSAR\]](#)

⁶ pacht obchodního závodu (případně jeho části) je v českém právu vymezen ve zvláštních ustanoveních §§ 2349 - 2357 zákona 89/2012 Sb., Občanského zákoníku (dále také jen „OZ“); obchodní závod je vymezen v ustanovení § 502 OZ

Podobně přísné jsou požadavky na označení původu zemědělských produktů,⁴ u něhož jakost (případně jiná vlastnost) musí být rovněž převážně nebo výlučně dána zvláštním zeměpisným prostředím v produkčním území a veškeré kroky produkce musí proběhnout v zeměpisné oblasti vymezené ve specifikaci.⁵

Definiční požadavky na zeměpisná označení vín, zemědělských produktů a lihovin jsou obecně mírnější - není striktně vyžadována zvláštní jakost převážně nebo výlučně dána zvláštním zeměpisným prostředím, ale úpravy v nařízeních se (v souladu s Dohodou TRIPS) spokojí s tím, že jakost nebo pověst (případně i jinou vlastnost) produktu lze v podstatě přičíst zeměpisnému původu zboží a je splněn minimální požadavek na produkci v oblasti uvedené ve specifikaci. Pro vína se zeměpisným označením je vyžadováno nejméně 85% hroznů z produkční oblasti a provedení celé výroby v ní. Pro zeměpisná označení zemědělských produktů a lihovin postačí provedení aspoň jednoho výrobního kroku v zeměpisné oblasti. Specifikace konkrétního označení ovšem může stanovit přísnější podmínky, které se pak aplikují na produkci výrobku s konkrétním označením.

Jen na margo se sluší poznamenat, že ochranu mají označení původu i zeměpisná označení totožnou.

Protože vlastnosti výrobku s označením jsou individuálně ověřovány u každého producenta na soulad se specifikací, obecně se předpokládá, že každý producent výrobku s chráněným označením vyrábí produkt ve svém závodě a pod svým označením jej následně uvádí na trh.

Nařízení obecně neřeší, jsou-li při výrobě přípustné některé obecně užívané (a právem státu pro smluvní právo pravidelně normované) obchodní praktiky, jako je např. nájem, pacht, - vč. ev. pachtu obchodního závodu (v Česku)⁶, nájmu následnou opcí na koupi (leasing) nebo outsourcing některých činností třetí osobou.

2. Otázka přípustnosti krátkodobého užití zařízení jiného - podmínky souladu se specifikací (vína) - C-354/22 (Weingut A)

Při ověřování splnění podmínek specifikace chráněného označení se úředně ověřují vlastnosti výrobku - v tomto případě vína a soulad procesu produkce u konkrétního výrobce se specifikací. Pro vína jsou stanoveny přísnější podmínky týkající se tzv. vinifikace, nicméně v zásadě jde stále o zajištění splnění podmínek specifikace.

V souvislosti s posuzováním specifikace (a případně také s řešením sporů mezi výrobci) je na místě obecná otázka, v jakém rozsahu musí specifikací požadované produkční kroky nebo ucelenou část produkce ve smyslu aplikovatelného nařízení provádět výrobce, jehož název nese výrobek. Konkrétně se jedná o otázku případných pronájmů (ev. pachtů) obchodního závodu jiného nebo zařízení nacházející se v obchodním závodě jiného. Což se skutečně stalo a bylo předmětem sporu mezi výrobcem vína (Weingut A) a spolkovou zemí Porýní - Falc.⁷ Podmínkou užití některého z výrazů odkazujících na konkrétního producenta (např. název podniku) je dle Nařízení Komise v přenesené pravomoci (EU) 2019/33 (čl. 54):

- uvedení na etiketě vína s některým z chráněných označení⁸ a současně
- byly hrozny sklizeny na vinicích, které jsou obhospodřovány producentem a celá vinifikace proběhla v podniku tohoto výrobce.

Německá úprava (Nařízení o víně) povoluje uvedení označení podniku na vínech vyjmenovaných kategorií⁹ pouze v souladu s podmínkami čl. 54 shora uvedeného prováděcího nařízení.

Společnost Weingut A má sídlo v oblasti Moselle v obci Zell. Vyráběla víno z hroznů z vlastních vinic i z vinic jiných vlastníků, které měla pronajaté. Jedna z pronajatých vinic se nacházela cca 70 km od obce Zell, a to v podniku jiného vinaře (B).

Na základě nájemní smlouvy mezi Weingut A a vinařem B tento vinař B obhospodaruje vinice pronajaté společnosti Weingut A, a to podle jejích pokynů. Kromě toho společnost Weingut A každoročně pronajímá k výlučnému užití lisovnu, a to vždy na dobu 24 hodin od sklizně. Během tohoto období je lisovna k dispozici výhradně pro zpracování hroznů pocházejících z pronajatých vinic.

Lisování provádí vinař B (včetně zajištění svými vlastními zaměstnanci), a to podle enologických postupů společnosti Weingut A. Získané víno je plněno do nádrží přepravených do závodu Weingut A jejími zaměstnanci.

Spolková země Porýní-Falc měla za to, že pro víno vinifikované v závodě vinaře B nemůže společnost Weingut A použít označení „Weingut“ a „Gutsabfüllung“, protože:

- vinifikace probíhala v prostorách vinaře B a
- lisování hroznů neprováděli zaměstnanci společnosti Weingut A, ale zaměstnanci vinaře B.

Společnost Weingut A se u Správního soudu v Trevíru, Německo (Verwaltungsgericht Trier) domáhala určení, že označení „Weingut“ a „Gutsabfüllung“ používat může i vínech vyrobených shora uvedeným postupem. Prvoinstanční soud jí vyhověl rozsudkem ze dne 16.05.2019.

Spolková země Porýní - Falc podala odvolání k Vrchnímu správnímu soudu Porýní-Falc (Oberverwaltungsgericht Rheinland-Pfalz), který 12.08.2020 odvolání vyhověl, prvoinstanční rozsudek změnil tak, že žalobu zamítl.

Společnost Weingut A podala revizní opravný prostředek ke Spolkovému správnímu soudu (Bundesverwaltungsgericht).

Spolkový správní soud konstatoval, že v Nařízení Komise v přenesené pravomoci (EU) 2019/33 není definován podnik.

A protože měl Spolkový správní soud pochybnosti o tom, zda-li „celá“ vinifikace proběhla ve vinařském podniku, jehož název nese víno, ve smyslu čl. 54 odst. 1 druhého pododstavce nařízení v přenesené pravomoci 2019/33, pokud tento podnik lisuje hrozny v lisovně pronajaté na dobu 24 hodin od jiného vinařského podniku, podal Soudnímu dvoru EU předběžné otázky takto:

- 1) Je možné, aby celá vinifikace proběhla ve [vinařském podniku, jehož název nese víno] ve smyslu čl. 54 odst. 1 druhého pododstavce [nařízení v přenesené pravomoci 2019/33], pokud k lisování hroznů dochází v lisovně pronajaté na 24 hodin od jiného vinařského podniku, která je v této době k dispozici výlučně vinařskému podniku, jehož název nese víno?
- 2) Je v případě kladné odpovědi nezbytné, aby lisování hroznů provedli nebo na ně alespoň přímo na místě dohlíželi pracovníci vinařského podniku, jehož název nese víno, nebo mohou lisování podle pokynů vinařského podniku, jehož název nese víno, provádět i pracovníci vinařského podniku pronajímajícího lisovnu?
- 3) Pokud mohou lisování provádět i pracovníci vinařského podniku pronajímajícího lisovnu, může být těmito pracovníkům v případě výskytu neočekávaných problémů přiznáno oprávnění zasáhnout na základě samostatného rozhodnutí do lisování?
- 4) Brání přičtení vinifikace vinařskému podniku, jehož název nese víno, pokud má vinařský podnik pronajímající lisovnu a provádějící lisování vlastní zájem na způsobu provádění lisování, protože ve smlouvě o obhospodřování vinic, která byla s tímto podnikem rovněž uzavřena, je k úplatě za obhospodřování, která se vztahuje

⁷ jde jednu ze spolkových zemí Spolkové republiky Německo

⁸ označení původu nebo zeměpisné označení

⁹ Federweißer, Landwein (regionální vína), Qualitätswein (jakostní vína), Prädikatswein (vína vyšší jakosti), Sekt b.A. (šumivá vína), Qualitätsperlwein b.A. (jakostní šumivá vína) nebo Qualitätslikörwein b.A. (jakostní likérová vína)

k ploše obdělávané půdy, sjednán příplatek za každý hektolitr Kabinettwein, Spätlesewein (pozdní sběr) a Auslesewein, který je závislý na výnosu a jakosti vína?“

3. Výroky rozsudku Soudního dvora EU

Soudní dvůr EU se těmito otázkami zabýval jako předběžnými ve věci [C-354/22 \(Weingut A\)](#):

- přípustnosti provedení lisování v krátkodobě pronajatém zařízení od jiného výrobce (obchodním závodě jiného) a
- lze-li celou vinifikaci považovat za provedenou výrobcem i když se na lisování podíleli zaměstnanci jiného výrobce

pro účely zahrnutí vinifikace výrobcem, jehož jméno výrobek nese.

Na tyto otázky Soudní dvůr EU ve svém rozsudku [C-354/22 \(Weingut A\)](#) odpověděl, že:

1) krátkodobý pronájem zařízení od jiného vinařského podniku, nevylučuje, aby se mělo za to, že celá vinifikace proběhla ve vinařském podniku, jehož název nese víno, ve smyslu tohoto ustanovení, pokud je toto zařízení dáno k dispozici výlučně vinařskému podniku, jehož název nese víno, na dobu nezbytnou pro lisování a pokud posledně zmíněný podnik zajišťuje skutečné vedení, intenzivní a ustavičný dohled a nese odpovědnost za tuto operaci;

2) vinifikace je provedena výrobcem, který si lis najal od jiného výrobce (včetně obsluhy zaměstnanci pronajímatele), pokud výrobce vína - nájemce lisu zajišťuje skutečné vedení, intenzivní a ustavičný dohled a nese odpovědnost za tuto operaci.

Pokud by podmínky uvedené ve výrocih rozsudku nebylo dodrženo, znamenalo by to nesoulad s čl. 54 Nařízení Komise v přenesené pravomoci (EU) 2019/33. Pokud na podmínky tam uvedené odkazuje německá úprava také pro účely vymezení podmínek použití právem stanovených výrazů, znamenalo by to automaticky jejich nesplnění s důsledky uvedenými v národní úpravě.

4. Zobecnění rozsudku Soudního dvora EU závěrem

Výše uvedené závěry lze zobecnit také pro produkci jiných výrobků s unijně chráněným označením, pokud specifikace označení vyžaduje provedení příslušného výrobního

kroku přímo výrobcem produktu. Unijní úpravy (nařízení) vytvářejí jednotný systém ochrany označení v EU, což opakovaně deklaroval Soudní dvůr EU.¹⁰

Užití zařízení jiného (vč. ev. použití zaměstnanců) pro výrobu produktu s chráněným označením je možné tehdy, pokud výrobce produktu s označením (např. nájemce ev. pachtýř):

- má zařízení poskytnuto výlučně pro užití na výrobu svých produktů a
- nájemce zajišťuje skutečné vedení operací, ustavičný a dostatečně intenzivní dohled nad kontrolou,
- nájemce nese odpovědnost za operace na pronajatém zařízení.

Za shora uvedených podmínek lze produkci uskutečněnou na zařízení jiného (nebo v závodě jiného) připsat producentu výrobku chráněným označením.

Vždy je nutno dodržet požadavky specifikace konkrétního produktu na produkční kroky v produkční oblasti. Jejich provedení mimo produkční oblast by vedlo k objektivní nesoulad a tedy k nedodržení specifikace.

Protože jde v zásadě o kontrolu nad produkcí výrobku s chráněným označením, dlouhodobé pachtování nebo nájmy nebyly předmětem sporu a z rozsudku Soudního dvora EU vyplývá, že v zásadě nepředstavují problém (a ostatně dlouhodobý nájem vinice nepředstavoval problém ani pro spolkovou zemi Porýní-Falc).

Pokud by bylo dlouhodobě najaté zařízení (a spravované nájemcem) nebo dokonce celý obchodní závod/podnik (dle české úpravy a terminologie by se jednalo právně o pacht obchodního závodu nebo jeho části), byl by tento postup souladný s právem, neboť nájemce / pachtýř by si zajišťoval jeho provoz sám.

Uvedené obecné závěry lze přenést do oblasti označení zemědělských produktů a lihovin. Samozřejmě při respektování platného znění specifikace konkrétního označení.

Zejména specifikace zeměpisného označení zemědělského produktu může v konkrétním případě vyžadovat kumulativní splnění jiných podmínek, tedy uskutečnění více než jednoho výrobního kroku v produkční oblasti. Takové příklady jsou známy i z praxe - k tomu srov. např. [specifikaci Jihočeská Zlatá Niva \(CHZO\)](#)¹¹ nebo [specifikaci Jihočeská Niva \(CHZO\)](#).¹² V těchto případech mohou specifikace ukládat další podmínky.

¹⁰ viz. rozsudek Soudního dvora EU [C-393/16 \(„Champagner Sorbet“\)](#) a rozsudek Soudního dvora EU [C-783/19 \(„Champanillo“\)](#)

¹¹ viz. bod 3.4. aktuální znění jednotného dokumentu označení - dostupné zde: [https://eur-lex.europa.eu/legal-content/CS/TXT/HTML/?uri=CELEX:52021XC0305\(03\)&from=EN](https://eur-lex.europa.eu/legal-content/CS/TXT/HTML/?uri=CELEX:52021XC0305(03)&from=EN)

¹² viz. bod 3.4. aktuální znění jednotného dokumentu označení - dostupné zde: [https://eur-lex.europa.eu/legal-content/CS/TXT/HTML/?uri=CELEX:52021XC0304\(01\)&from=EN](https://eur-lex.europa.eu/legal-content/CS/TXT/HTML/?uri=CELEX:52021XC0304(01)&from=EN)

Použité zdroje**Odborné články a příspěvky ve sbornících**

ČERNÝ, M. Komentář rozsudku Soudního dvora EU C-159/20 (Komise x Dánsko) [Feta III] - na cestě k extraterritorialitě práva označení zeměpisného původu EU do třetích zemí? In Duševné vlastnictvo, 2022, 3-4, s. 76-82. Dostupné on-line (Open-Access): https://www.indprop.gov.sk/swift_data/source/pdf/casopis_dusevne_vlastnictvo/2022/eDV_220304.pdf

ČERNÝ, M. Komentář rozhodnutí Soudního dvora C-432/18 (Aceto Balsamico di Modena) In Duševné vlastnictvo, 2020, 2. S.21-25. ISSN 1335-2881. Dostupné on-line (Open-Access): https://www.indprop.gov.sk/swift_data/source/pdf/casopis_dusevne_vlastnictvo/2020/ob-sahDV_2002.pdf

ČERNÝ, M. Komentář rozsudku Soudního dvora EU C-522/21 - k minimální paušální výši náhrady (čtyřnásobku licenčního poplatku). In Duševné vlastnictvo, 2023, 1-2. S.42-45. Dostupné on-line (Open-Access): https://www.indprop.gov.sk/swift_data/source/casopis%20DV/eDV_2301.pdf

Právní předpisy Evropské unie

Nařízení (EU) 2024/1143 o zeměpisných označeních pro víno, lihoviny a zemědělské produkty, jakož i zaručené tradiční speciality, a o nepovinných údajích o jakosti pro zemědělské produkty, kterým se mění nařízení (EU) č. 1308/2013, (EU) 2019/787 a (EU) 2019/1753 a zrušuje nařízení (EU) č. 1151/2012

Nařízení (EU) 1151/2012 o režimech jakosti zemědělských produktů a potravin

Nařízení (EU) 1308/2013, kterým se stanoví společná organizace trhů se zemědělskými produkty a zrušují nařízení Rady (EHS) č. 922/72, (EHS) č. 234/79, (ES) č. 1037/2001 a (ES) č. 1234/2007

Nařízení (EU) 2019/787 o definici, popisu, obchodní úpravě a označování lihovin, používání názvů lihovin v obchodní úpravě a při označování jiných potravin, ochraně zeměpisných označení lihovin, používání lihu a destilátů zemědělského původu při výrobě alkoholických nápojů a o zrušení nařízení (ES) č. 110/2008

Nařízení Komise v přenesené pravomoci (EU) 2019/33

Právní předpisy členských států

[Česko] Zákon 452/2001 Sb., o označeních původu a zeměpisných označení

[Česko] Zákon 89/2012 Sb., Občanský zákoník

Právní předpisy mezinárodně právní povahy

Lisabonská dohoda o ochraně označení původu a zeměpisných označení (ve znění Ženevského aktu **Lisabonské dohody o ochraně označení původu a zeměpisných označení**)

Soudní rozhodnutí

Rozsudek Soudního dvora EU C-354/22 (Weingut A)

Rozsudek Soudního dvora EU C-783/19 („Champanillo“)

Rozsudek Soudního dvora EU C-393/16 („Champagner Sorbet“)

Ostatní zdroje

Souhrnně dále veškeré ostatní zdroje uvedené v textu nebo v poznámkovém aparátu, které by nebyly uvedené v přehledu shora

OLOMOUCKÉ PRÁVNICKÉ DNY

22.–23. května 2025



Právnická
fakulta

PŘIPRAVUJEME

XVIII. ročník mezinárodní vědecké konference

BioWdesign – výskum biomimetických mechanizmov dreva ako jedna z možných ciest k novosti dizajnu a inováciám v oblasti tvorby obývaného prostredia

BioWdesign – research on biomimetic mechanisms of wood as one of the possible paths to the novelty of design and innovations in the field of creating an inhabited environment

Karolína SOBEK¹

ABSTRAKT

Súčasná dizajnerská tvorba integruje umenie, technológie a vedecké poznanie, čím sa otvárajú nové perspektívy pre udržateľné inovácie. Bioinšpirovaný dizajn obývaného prostredia reflektuje tento trend. Projekt APVV-21-0015 skúma a aplikuje jedinečné vlastnosti dreva, ako sú bunková štruktúra alebo pružnosť vlákien, na tvorbu inovatívnych produktov v oblasti nábytku a bývania. Tento prístup presahuje tradičný dizajn a umožňuje dosahovať inovatívne úžitkové vlastnosti napodobňovaním mechanizmov, stratégií a vzorov z prírody. Výsledky projektu, prezentované na Milan Design Week 2024 a BiomimExpo 2024, ukázali potenciál biomimikry pre budúcnosť dizajnu.

ABSTRACT

Contemporary design integrates art, technology, and scientific knowledge, opening up new perspectives for sustainable innovation. Bio-inspired design of living environments reflects this trend. The APVV-21-0015 project explores and applies the unique properties of wood, such as cellular structure and fiber elasticity, to create innovative products in furniture and living spaces. This approach goes beyond traditional design, enabling the achievement of innovative functional properties by mimicking natural mechanisms, strategies, and patterns. The project's results, presented at Milan Design Week 2024 and BiomimExpo 2024 demonstrated the potential of biomimicry for the future of design.

Kľúčové slová

novosť, bioinšpirovaný dizajn obývaného prostredia, biomimetické mechanizmy dreva

Key words

innovation, bio-inspired design of living environments, biomimetic mechanisms of wood

* Publikovaný komentár nepodliehal recenznému konaniu

1 Mgr. art. Karolína Sobek Design dlhodobo skúma najmä virtuálne versus reálne aspekty dizajnerskej tvorby. V dizajnerskej praxi sa špecializuje na dizajn interiéru. Žije a pôsobí v Banskej Bystrici a profesionálne spolupracuje s viacerými architektonickými ateliérmi či interiérovými štúdiami. E-mail: stefanikova.karolina@gmail.com

Dizajnom sa v zmysle zákona rozumie vonkajšia úprava výrobku alebo jeho časti spočívajúca v znakoch, ktorými sú najmä línie, obrysy, farby, tvar, štruktúra alebo materiál samého výrobku alebo jeho zdobenía², čo ho neoddeliteľne spája s rečou výtvarného umenia a jeho výrazových prostriedkov. Novosť sa však v súčasnom svete dizajnu čoraz viac spája s oveľa širším diapazónom problematiky ako len hľadaním nového tvaroslovia vizuálnej formy. Dôležité kritérium novosti a inovatívnosti hodnotí dizajnérske riešenie vo vzťahu k požiadavke iniciovať napredovanie vývoja v danom segmente produktov či v odbore, posúvať sa za hranice existujúcich riešení v súlade s aktuálnym spoločenským kontextom a taktiež s výhľadom do budúcnosti. Toto kritérium integruje všetky ostatné kritériá dizajnu.³

Dizajn nemožno robiť bez toho, aby sa spájal s umením, ale ani bez poznania technologických možností a vedy.

Mnohí zainteresovaní vidia budúcnosť dizajnu a navrhovania nových udržateľných vlastností, materiálov a technológií v prieniku biológie, technológie a výskumu na pomedzí výpočtového dizajnu, digitálnej výroby, vedy o materiáloch a syntetickej biológie. Súčasní dizajnéri stoja na hranici dvoch svetov inšpirácie. Digitálneho a biologického. V najbližších rokoch sa na základe exponenciálneho vývoja v oboch oblastiach nevyhnú prepájaniu týchto dvoch svetov, ktoré sa vzájomne inšpirujú takým spôsobom, že objavy v jednej oblasti môžu spustiť (r)evolúciu v tej druhej⁴. Bez dizajnu by inovácie v mnohých oblastiach boli zbytočné, pretože aplikácia týchto nových poznatkov by nemala úžitkovú hodnotu. Mnohí dizajnéri a architekti ovplyvnili formovanie novodobej paradigmy dizajnu a udávajú nový prístup k bioinšpirácii v 21. storočí. Ich diela v oblasti dizajnu, interiéru a architektúry ovplyvnili myslenie ďalších tvorcov. Ukazujú vízie budúcnosti organiky, volajú po ekológii, udržateľnosti a súčasných bioinšpiráciách, čo mnohí experti považujú za nový estetický výraz pre 21. storočie. V tomto kontexte **biomimetika** synergicky s **biofiliou** a **biomimikry** vytvára pre človeka priestor, v ktorom sa cíti zdravšie, príjemnejšie, produktívnejšie a šťastnejšie.⁵

V kontexte radikálnych inovácií sa objavuje stále viac pojem „materiálová ekológia“, čo zahŕňa výskum a syntézu biologického prírodného riešenia napríklad formou využitia modernej digitálnej technológie, ktorá dokáže syntetizovať prírodné funkčné štruktúry. Primárnym nástrojom dizajnu sa stáva parametrické navrhovanie a tzv.

mapovanie. Možnosti a presnosť, akú poskytuje 3D tlač, významne ovplyvní vývoj toho, kam bude smerovať dizajn a umenie v nasledujúcich desaťročiach. Je to práve experimentálna tvorba, ktorá stiera limity dizajnu a jeho presahov do rôznorodých súvisiacich odborov. Popredná osobnosť v oblasti teórie tvorby biomimetických inovácií prof. Julian Vincent uvádza, že na správne zadefinovanie mosta z biológie do dizajnu je potrebné zdôrazniť niekoľko základných rozdielov, ktorými prechádza projekt počas tradičného riešenia v porovnaní s tým bioinšpirovaným. Je to hlavne fakt, že zatiaľ čo tradičný dizajn a inžinierstvo si vystačia s aplikovaním a využitím aktuálne dostupnej teórie, materiálov a technológií, v biomimetike zakaždým navrhujeme celkom nový systém s novou platnou teóriou, ktorý treba vytvoriť a preskúmať od základov a navyše je potrebné priradiť daným objavom úžitkovú hodnotu.⁶

Postupy biomimetiky, ktoré sa opierajú o emulovanie mechanizmov, funkcií a stratégií prevzatých z prírody, preukazujú vysokú aplikačnú úroveň na využitie vo vývoji produktov novej generácie. Súčasná možnosti dokonalého pochopenia biologických mechanizmov, ich abstrakcie a prenosu umožňujú integráciu biomimetických postupov do dizajnérskej praxe. Dôkazom sú úspešné bioinšpirované produkty spoločností, ako Nike, General Electric, Herman Miller, IDEO a ďalších.

V súlade s naznačeným trendom sa uberá aj vedeckovo-výskumná práca multidisciplinárneho tímu dizajnérov a výskumníkov z Drevárskej fakulty Technickej univerzity vo Zvolene. Projekt APVV-21-0015 „Využitie a prenos biomimetických mechanizmov dreva do dizajnu novej formy a vlastností nábytku, interiéru a bývania“, pod vedením zodpovednej riešiteľky Zuzany Tončíkovej, podáva jedinečné vlastnosti dreva, ako je jeho bunková štruktúra, transport vody, pevnosť, pružnosť a ďalšie atribúty, s cieľom využiť tieto vlastnosti pre navrhovanie a tvorbu inovatívnych udržateľných produktov pre budúcnosť.

Svoj aktuálny príspevok k bádaniu tejto problematiky predstavili výstavou pod názvom **BioWdesign**⁷ na prestížnom dizajnérskom podujatí Milan Design Week 2024⁸ v apríli tohto roku v Miláne, kde prezentovali prvé výstupy z projektu, stojaceho na pomedzí umenia a vedy.

Koncept výstavy (kurátorka Elena Farkašová) bol založený na umeleckej vizualizácii doterajších výsledkov vedeckého bádania s cieľom naznačiť možnosti prenosu piatich biomimetických princípov do dizajnu a prezen-

2 Zákon č. 444/2002 z. z. Zákon o dizajnoch.

3 FARKAŠOVÁ, E., PETRÁNSKY, L. 2020., cit. s. 54.

4 OXMAN, N., 2016.

5 PAWLYN, M. 2011.

6 VINCENT, J. F., 2006.

7 <https://www.biowdesign.sk/>

8 https://www.archiproducts.com/en/news/what-to-see-at-base-milano-at-fuorisalone-2024_98666

<https://xnomad.co/articles/milan-design-week-2024-your-guide-to-dates--must-see-districts>



tovať potenciál ich využitia na získanie nových vlastností uplatniteľných v dizajne nábytku, interiéru či architektonickej tvorbe. Zámerom kurátorského konceptu sa javí nielen snaha informovať odbornú aj širokú verejnosť o tom, ako môžu pokroky v oblasti technológií, materiálov a konštrukcií inšpirované prírodou ovplyvniť vývoj dizajnu, ale aj posolstvo možnosti pozitívneho ovplyvnenia udržateľnosti prostredníctvom implementácie bioinšpirovaných inovácií. Tieto myšlienky boli naplnené prostredníctvom piatich autorských reinterpretácií známych dizajnových nábytkových objektov, ktoré v transformovanej podobe vzdávajú hold ikonám dizajnu a slávnym dizajnerom minulého storočia. Do každého z predstavených art-dizajnových nábytkových objektov integrovali jedinečný biomimetický detail, vďaka ktorému produkt nadobudol nové funkčné, environmentálne či estetické vlastnosti. Vizualnu

konzistentnosť vystavených modelov formálne zabezpečil jednotný materiál, štruktúra a technológia aditívnej výroby v podobe veľkoformátovej 3D tlače.

Zrozumiteľne prezentovať vedecké dáta čisto umeleckými prostriedkami (bez nutnosti verbálneho dopovedania a tak, aby im porozumela široká verejnosť) bol náročný kurátorský zámer, ktorý sa v tomto prípade podarilo naplniť vďaka vhodne zvolenej kombinácii výstupov – autorských dizajnov, krátkych umeleckých videonahrávok⁹ vo forme príbehu, ktoré na diváka apelujú cez zážitok a poukazujú na nutnosť zmeny spôsobu, ako pristupujeme k tvorbe udržateľných inovácií v bývaní, a v neposlednom rade dômyselným a zároveň výrazovo silným priestorovým riešením expozície.

9 Na tvorbe videonahrávok spolupracovala Technická univerzita vo Zvolene s Fakultou multimediálnych komunikácií Univerzity Tomáše Bati ve Zlíně.

Galéria projektov BioWdesign 2024¹⁰

<https://youtu.be/DQwZuxWrRSU>

Obr. 1 BioWpuppy¹¹

Dizajn: Tončíková, Z., Spišiaková Kružlicová, L., Ihring, M., Farkašová, E.

Dizajnéri pretransformovali ikonické sedenie od E. Aarnia do umeleckej formy sedenia/osvetlenia, ktoré je nositeľom biomimetickej vlastnosti rozptylu svetla. Objekt má v detailoch integrované digitálne napodobnené modely cystolitov, ktoré sa nachádzajú v rôznych druhoch stromov z rodu fikusov. V listoch fungujú ako rozptyľovače svetla. Výskumníci pomocou 3D tlače vytvorili prototypy modelov v rôznych mierkach a otestovali ich optické vlastnosti.



<https://youtu.be/DsPK2PpoSII>

Obr. 2 BioWzigzag¹²

Dizajn: Spišiaková Kružlicová, L., Ihring, M., Tončíková, Z., Chovan, M.

Pri tvorbe bioWzigzag vedci implementovali do riešenia poznatky o tom, ako príroda vytvára dokonale pevné štruktúry prostredníctvom rastu. Inšpirovali sa spojením kmeňa a konárov stromu, ktorého funkciou je zabezpečiť nosnosť a pružnosť spojenia a zároveň uľahčiť transport živín. Vedci využili tomografickú analýzu na generovanie údajov na simuláciu spoja v rámci parametrického modelu. Vyvinuli digitálny a funkčný biomimetický model 3D tlačeného spoja, ktorý plne využíva možnosti aditívnej výroby. Biomimetický spoj uplatnili v konštrukcii artdizajnového projektu redizajnu ikonickej stoličky T. G. Rietvelda z roku 1934 ako odkaz na to, ako pokrok v technológii, materiáloch a konštrukcii môže ovplyvniť vývoj dizajnu, zmeniť formu produktu a zároveň pozitívne ovplyvniť udržateľnosť.

¹⁰ Citované s láskavým dovolením autorov. Zdroj: <https://www.biowdesign.sk/>

¹¹ <https://www.biowdesign.sk/gallery/biowpuppy/>

¹² <https://www.biowdesign.sk/gallery/biowzigzag/>



https://youtu.be/1M1tR_ElJtw

Obr. 3 BioWbutterfly¹³

Dizajn: Kaštierová, J., Tončíková, Z., Spišiaková Kružlicová, L., Nôta, R.

BioWbutterfly odpovedá na otázku, ako príroda vytvára štruktúry schopné meniť tvar podľa stavu prostredia prostredníctvom aplikácie výsledkov výskumu biomimetických mechanizmov šišky. Šupiny šišiek sú tvorené jedinečnou zostavou špecializovaných buniek nazývaných hygroskopické bunky. Tieto bunky sa nachádzajú v šupinách šišky a sú citlivé na zmeny vlhkosti. Keď je vzduch suchý, hygroskopické bunky strácajú vodu a zmršťujú sa, čím sa šupiny roztáhujú a šiška sa otvára. Naopak, keď je vzduch vlhký, hygroskopické bunky absorbujú vodu a napučia, čím sa šupiny tesne uzavrujú a chránia semená pred vlhkosťou a možným poškodením. Usporiadanie a štruktúra týchto hygroskopických buniek v šupinách šišky umožňuje, aby reagovali na výkyvy vlhkosti, čo poskytuje šiške mechanizmus na reguláciu šírenia semien a ochranu semien v rôznych podmienkach prostredia. Zámerom vedeckeho výskumu bolo identifikovať rôzne dostupné riešenia na výrobu materiálov reagujúcich na vlhkosť a vyrobiť kompozity a 3D tlačené štruktúry inšpirované šiškou. Vedci hľadali najjednoduchšie nízko technologické a nízkonákladové nápady, ktoré možno ľahko pretransformovať do konceptov udržateľného dizajnu na báze dreva a reagujúce na zmeny vlhkosti a teplotu prostredia. Identifikovali najlepší postup 3D tlače, ktorý vyhovoval ich potrebám, a vytvorili prototypy štylizovaných šupín, pričom testovali ich reakciu na vlhkosť. Inšpirovaný Sori Yanagim a jeho stoličkou Butterfly Stool pre spoločnosť Vitra z roku 1954 dizajnerský tím prepracoval jej pôvodnú podobu s využitím tohto biomimetického prístupu. Výsledkom je umelecký model, ktorý demonštruje, ako môže dizajn prostredníctvom svojich biomimetických vlastností komunikovať s používateľmi na viacerých úrovniach. Prostredníctvom vizuálnych a haptických zážitkov získavajú používatelia informácie o vlhkosti v konkrétnom priestore.



<https://youtu.be/G0kmIAEQ14E>

Obr. 4 BioWsella¹⁴

Dizajn: Spišiaková Kružlicová, L., Tončíková, Z., Ihring, M., Baďura, R.

Pomocou parametrických údajov od biológov vytvorili digitálny 3D model konštrukčnej výstuže inšpirovanej phi-zhrubnutím, ktoré v prírode napomáha odolávať napätiam, tlaku a chráni krehké štruktúry. (Je to zhrubnutie, ktoré sa vyskytuje pri jemných nových koreňoch niektorých rastlín a stromov. Chráni koreň pred tlakom zvnútra aj zvonka, posilňuje ho pri raste a poskytuje štruktúrnu oporu nevyhnutnú pre stabilitu a vývoj koreňa.) Vedci vytvorili prototyp a otestovali digitálny aj fyzický model, aby určili ich mechanické vlastnosti a úspešne napodobnili biologické mechanizmy. Dizajnerský tím sa inšpiroval stoličkou Sella od Achille & Pier Giacomo Castiglioni, ktorá bola navrhnutá pre spoločnosť Zanotta z roku 1957. Dizajnéri štylizovali jej pôvodnú konštrukciu pomocou biomimetického prístupu. Výsledkom je umelecká inštalácia, ktorá opäť demonštruje posolstvo, ako môže pokrok v technológiách, materiáloch a konštrukciách ovplyvniť vývoj dizajnu.

¹³ <https://www.biowdesign.sk/gallery/biowbutterfly/>

¹⁴ <https://www.biowdesign.sk/gallery/biowsella/>



<https://youtu.be/xxcqQ4gm5PU>

Obr. 5 BioWcactus¹⁵

Dizajn: Spišiaková Kružlicová, L., Tončíková, Z., Gajdoš, L., Kaštierová, J., Chovan, M.

BioWcactus je umeleckou demonštráciou možnej odpovede na to, ako sa je možné inšpirovať prírodou pri rozvádzaní tekutiny z jedného zdroja všetkými smermi. Rotácia vlákien umožňuje lepšie zásobovanie koruny stromu počas sucha, pričom rozdeľovanie prúdenia tekutín sa uskutočňuje prostredníctvom predĺženia dĺžky toku. Každý koreň sa spája so všetkými vetvami stromu prostredníctvom toku tekutín vo vláknach usporiadaných špirálovito okolo osi kmeňa. Strmší uhol sklonu uľahčuje distribúciu vody z lokálne zavlažovaných koreňov na väčšiu plochu koruny, čím sa maximalizuje proces fotosyntézy. Tieto jednotlivé vlákna sa navzájom prepájajú otvormi, ktoré umožňujú prúdenie vody do koruny. Tento biologický mechanizmus bol v rámci výskumu replikovaný prostredníctvom digitálneho a 3D vytlačeného živcového biomimetického prototypu, ktorý simuluje distribúciu tekutiny z jedného lokalizovaného zdroja rovnomerne po celej ploche. V zjednodušenom modeli pozostáva zo špirálovitého usporiadania dutých segmentov v stĺpci, ktoré sú navzájom prepojené bočnými otvormi v stenách na vedenie tekutiny. Cieľom je aplikovať tento inovatívny konštrukčný princíp do rôznych oblastí a dosiahnuť podobnú funkčnosť prostredníctvom biomimetického dizajnu. Inšpirujúc sa ikonickým vešiakom Cactus od dvojice talianskych dizajnérov Drocco & Mello pre spoločnosť Guf-ram z roku 1972 dizajnérsky tím transformoval jeho pôvodnú podobu do umeleckej dizajnerskej inštalácie. Toto umelecké dielo zdôrazňuje význam špirálovej orientácie vo vnútorných štruktúrach a integruje do svojej umeleckej formy biomimetické modely.



Obr. 6 Expozícia výstavy BioWdesign¹⁶ na Milan Design Week 2024¹⁷

Výstavná expozícia reflektuje drevo ako kľúčový pojem, objekt výskumu a materiál v projekte. Je navrhnutá ako skladacia konštrukcia s grafickou textilnou stenou. Grafika spoločne s výstavnými prvkami dopĺňa komplexnosť celej informácie pre pozorujúceho. Autori priestorového riešenia výstavy: Spišiaková Kružlicová, L., Tončíková, Z., Chovan, M., Kaštierová, J.

¹⁵ <https://www.biowdesign.sk/gallery/biowcactus>

¹⁶ Foto: Zuzana Tončíková

¹⁷ V rámci „Spoločného laboratória“ WE WILL DESIGN – BASE Milano, Fuorisalone 2024, od 15. do 21. apríla v okrese Tortona v rámci Milan Design Week. https://www.archiproducts.com/en/news/what-to-see-at-base-milano-at-fuorisalone-2024_98666



Obr. 7 Expozícia výstavy BioWdesign¹⁸ na BiomimExpo 2024 v Paríži¹⁹

Expozícia v Paríži bola navrhnutá ako subtilná ľahká skladateľná kója na ploche 2 m², čo predstavovalo pre autorov výzvu. Je tvorená len z dvoch materiálov – z dlhých potlačených textilných pásov a skladacích krabíc z čiernej lepenky, pričom každý pás reprezentuje jeden príbeh dizajnerskeho návrhu. Autori priestorového riešenia expozície: Tončíková, Z., Chovan, M.

Účelom artdizajnových inštalácií predstavených na výstave BioWdesign (Miláno, Paríž) a v tomto článku bolo predovšetkým zdôrazniť, ako pokrok v technológiách, materiáloch a konštrukciách môže poháňať vývoj dizajnu a pozitívne ovplyvniť udržateľnosť a vývoj inovácií vo všetkých oblastiach. Na túto prvú etapu budú výskumníci a dizajnéri z Technickej univerzity vo Zvolene v nasledujúcom období nadväzovať ďalšími riešeniami, ktoré posunú ich doterajšie poznatky od viac umeleckých interpretácií smerom k aplikácii biomimetických detailov do funkčných úžitkových komponentov v rámci dizajnu nábytku, interiéru a bývania.

Záver

Skúsenosti a výsledky svetového i slovenského aplikovaného výskumu poukazujú na to, že bioinšpirácia s metódami biomimetiky a biomimikry ponúka sľubnú stratégiu pre inovatívne, udržateľné a hybridné myslenie v dizajne. Napodobňovanie mechanizmov a funkcií z prírody umožňuje vytvoriť **novú generáciu produktov s jedinečnými vlastnosťami**.

Zdroje

- ARCHIPRODUCTS. Online [2024-05-10]. Dostupné na: https://www.archiproducts.com/en/news/what-to-see-at-base-milano-at-fuorisalone-2024_98666
- BIOMIMEXPO. Online [2024-06-18]. Dostupné na: <https://biomimexpo.com/>
- BIOWDESIGN. Online [2024-05-10]. Dostupné na: <https://www.biowdesign.sk/>
- FARKAŠOVÁ, E., PETRÁNSKY, L. (2020) Design teória a metodológia 2. Zvolen: vydavateľstvo Technickej univerzity vo Zvolene, 1. vyd., 182 s., 2020. ISBN 978-80-228-3243-4.
- NOMAD. [2024-05-10]. Dostupné na: <https://xnomad.co/articles/milan-design-week-2024-your-guide-to-dates-must-see-districts>
- OXMAN, N. (2016). Age of entanglement. Journal of Design and Science.
- PAWLYN, M. (2011). Biomimicry in Architecture, Riba Publishing, 2011, ISBN 1859463754, 9781859463758, 130 pages.
- VINCENT, J. F., BOGATYREVA, O. A., BOGATYREV, N. R., BOWYER, A., & PAHL, A. K. 2006, Biomimetics: its practice and theory. Journal of the Royal Society Interface, 3(9), 471-482.

¹⁸ Foto: Zuzana Tončíková

¹⁹ <https://biomimexpo.com/>

Aktuálne z autorského práva



Umelá inteligencia zasahuje do rôznych oblastí nášho života a čoraz viac je ňou ovplyvnená aj umelecká sféra. Pomocou nových vyvíjajúcich sa platforiem, četov a iných nástrojov dnes vieme na základe jednoduchých príkazov alebo zadaní vytvoriť obrazy alebo maľby v určitom štýle, napísať poviedky, romány alebo zložiť hudobné skladby. Práve presahy umelej inteligencie na umeleckú oblasť otvárajú aj mnohé autorskoprávne otázky. Maďarské predsedníctvo Rady EÚ sa v rámci autorskoprávnej problematiky rozhodlo prostredníctvom dotazníka¹ určeného členským štátom EÚ preskúmať vzťah medzi tzv. generatívnou (tvorivou) umelou inteligenciou (ďalej AI, z angl. *artificial intelligence*) a autorským právom a právami súvisiacimi s autorským právom. AI nadobúda v kreatívnom priemysle dvojaký význam – na jednej strane predstavuje pre umelcov a tvorcov nové výzvy a príležitosti, keď im umožňuje využívať v procese tvorby technologické inovácie a nástroje založené na AI, kým na druhej strane musia umelci a tvorcovia čeliť konkurencii v podobe obsahu generovaného AI. Z hľadiska autorskoprávnych aspektov je legislatívna regulácia AI na úrovni EÚ i v jej členských štátoch minimálna. Hoci podľa smernice o autorskom práve na jednotnom digitálnom trhu² vyhotovovanie rozmnoženín autorskoprávne chráneného obsahu v rámci výnimky na vyťažovanie textov a dát by bolo možné použiť aj na podmienky AI a určité požiadavky na tréning všeobecných modelov AI sú upravené v tzv. AI akte³, ďalšie témy sa ešte len začínajú pomaly diskutovať. Dotazník sa snaží prostredníctvom otázok plošne získať informácie o stave, vývoji a vzťahu AI a autorského práva v jednotlivých členských štátoch EÚ. V základnej časti sa sústreďuje na to, či na úrovni konkrétneho členského štátu existujú určité relevantné štúdie, výskumy alebo domáce (súdne) rozhodnutia týkajúce sa generatívnej AI a autorského práva, ako aj, či členské štáty plánujú v tomto smere zavádzať osobitné národné legislatívne alebo nelegislatívne opatrenia. Ďalšia časť dotazníka sa zameriava na tréning modelov AI, keďže na správne fungovanie generatívnej AI je ju potrebné „nasýtiť“ veľkým množstvom dát, čo bezprostredne súvisí s ochranou databáz i so zbierkami a repertoármí diel a iných predmetov ochrany (napr. záznamov). Aj keď je v danom prípade prípustné využiť výnimku na vyťažovanie (čerpanie) textov a dát podľa smernice o autorskom práve na jednotnom

digitálnom trhu, čo potvrdzuje aj akt AI vrátane umožnenia nositeľom práv realizovať tzv. opt-out – vylúčenie takéhoto použitia ich diel alebo iných predmetov ochrany, praktická aplikácia naráža na viaceré problémy. Podľa niektorých názorov totiž tréningový proces modelu AI, resp. samotný tréning AI nemožno považovať za klasické použitie diel a iných predmetov ochrany spôsobom vyhotovenia rozmnoženiny, pričom rovnako je sporný význam a zohľadnenie individuálnych výhrad – opt-outov i ich forma, ktorá by mala byť strojovo čitateľná. Dotazník preto nepriamo načrtáva možnosť vytvorenia štandardizovaného systému opt-outov, príp. EÚ databázy opt-outov. Ďalšou témou je ochrana výstupov – výtvorov AI, ktoré môžu mať výrazný vplyv na trh i ekonomiku a často sú len veľmi ťažko odlíšiteľné od ľudských výtvorov. Stále síce platí, že samotná generatívna AI nemôže byť považovaná za autora, ale prevažná väčšina modelov AI je postavená na ľudskom vklade alebo iniciatíve, keď užívateľia zadávajú AI pokyny, resp. presné zadania. Vo svete už existujú jurisdikcie, v rámci ktorých požívajú diela vytvorené pomocou AI (tzv. AI-assisted) osobitnú ochranu (napr. Čína) alebo ich ochrana závisí od posúdenia podstatného ľudského vkladu do tvorby (napr. USA alebo Saudská Arábia). EÚ takéto ustanovenia zatiaľ nepozná a zachováva sa princíp autorstva fyzickej osoby a posúdenie miery jej jedinečnej tvorivej duševnej činnosti – miery originality. Na ochranu výstupov – výtvorov AI nadväzuje požiadavka transparentnosti v zmysle označenia výtvorov – výstupov generovaných AI. Isté ustanovenia už obsahuje akt AI (napr. povinnosť pre poskytovateľov AI zaviesť vodotlač alebo iný systém označenia výtvorov AI na odlíšenie vygenerovaného obsahu AI). Označovanie však tiež môže byť rôzne v závislosti od generovaných predmetov – iné pri zvukovom, hudobnom, audiovizuálnom alebo textovom obsahu. Príchod platforiem AI zásadne ovplyvnil nielen autorskoprávne prostredie v oblasti tvorby, práv alebo spôsobov použitia, ale zasiahol aj do ekonomických záujmov nositeľov práv, predovšetkým tým, že vytvára pre tvorcov a umelcov na trhu konkurenciu a má dopad aj na ich odmeňovanie. Použitie diel a iných predmetov ochrany na tréning modelov AI a súborov dát pri generatívnej AI by sa malo licencovať, pokiaľ nie je robené pod výnimkou pre vyťažovanie textov a dát, v rámci ktorej majú nositelia práv právo uskutočniť už spomínaný opt-out a svoje diela

1 Verzia dotazníka určená pre verejnosť Dotazník je dostupná v registri dokumentov Rady EÚ (do vyhľadávania je potrebné zadať číslo dokumentu 11575/24): <https://www.consilium.europa.eu/en/documents-publications/public-register/public-register-search/>.

2 Smernica Európskeho parlamentu a Rady 2019/790 zo 17. apríla 2019 o autorskom práve a právach súvisiacich s autorským právom na digitálnom jednotnom trhu a o zmene smerníc 96/9/ES a 2001/29/ES.

3 Nariadenie Európskeho parlamentu a Rady stanovujúce harmonizované pravidlá umelej inteligencie (Akt o umelej inteligencii) bolo schválené Európskym parlamentom v marci 2024 a Radou v máji 2024 a postupne vstupuje do platnosti. Pre viac informácií pozri napr.: <https://www.europarl.europa.eu/topics/en/article/20230601ST093804/eu-ai-act-first-regulation-on-artificial-intelligence#next-steps-7>.

a iné predmety ochrany vylúčiť. Pokryť však celý rozsah prípadov a použití, ku ktorým dochádza pri generatívnej AI a jej tréningu, by si vyžadovalo komplexný zmluvný licenčný systém s jasnou schémou nastavenia odmeňovania. Keďže ide o použitie veľkého objemu diel a predmetov ochrany, v tomto systéme licencovania by úlohu mali zohrávať aj organizácie kolektívnej správy. Najvhodnejší spôsob licencovania by mali pravdepodobne posúdiť nositelia práv a vývojári AI, resp. poskytovatelia AI, pričom do úvahy by sa mal brať aj príslušný kreatívny sektor. Ruka v ruke s akýmkoľvek autorskoprávnym použitím ide aj otázka zodpovednosti za porušenie autorského práva. Kým na jednej strane – napr. v prípade použitia vylúčených (opt-outovaných) diel alebo nevysporiadania práv na účel tréningu AI môžu byť porušenia jednoznačné, na druhej strane v prípade výstupov alebo výtvorov AI už situácia taká zrejma byť nemusí, napr. ak výstupy obsahujú časti diel alebo predmetov ochrany použitých na tréning AI alebo sú výstupy – výtvory AI až príliš podobné existujúcim dielam a iným predmetom ochrany. Pri vyvodení zodpovednosti by mohla byť zohľadnená v istých prípadoch aj vedomosť/nevedomosť užívateľa AI alebo jeho následné nakladanie s vygenerovaným výstupom AI – výtvorom (napr. či ho ďalej sprístupňuje verejnosti, a to komerčne alebo nekomerčne, resp. na iný účel). Téma AI a vzťah generatívnej AI a autorského práva v súčasnosti dáva viac otáznikov než odpovedí, a to nielen v kontexte EÚ. Diskusie o autorskoprávných aspektoch AI sa intenzívne vedú aj na medzinárodnej pôde, najmä v rámci Svetovej organizácie duševného vlastníctva (WIPO) a jej Stáleho výboru pre autorské právo a práva súvisiace s autorským právom.

Väčšina poskytovateľov AI je zatiaľ usadená mimo EÚ, prevažne v USA, preto tam začínajú vznikať prvé autorskoprávne spory. V júni 2024 obletela svet správa, že veľké americké spoločnosti, ako Universal Music Group, Sony Music Entertainment a Warner Records, ktoré majú práva k hudobným dielam a zvukovým záznamom, žalujú služby AI SUNO AI a Udio za „masové“ porušovanie autorského práva a práv súvisiacich s autorským právom. SUNO AI a Udio sú relatívne nové platformy AI, resp. startupy AI umožňujúce tvoriť svojim užívateľom hudbu, hudobné skladby. Nahrávacie a hudobné spoločnosti tvrdia, že boli neoprávnene (bez licencie) použité ich diela a zvukové záznamy na účel „trénovania“ týchto generatívnych modelov AI a domáhajú sa určenia, že oba predmetné startupy AI porušili práva, zdržania sa ďalšieho porušovania v budúcnosti a náhrady škody spôsobenej umelcom, nahrávacím spoločnostiam a hudobnému priemyslu. Rovnako v žalobe uvádzajú, že sa prostredníctvom týchto startupov AI neoprávnene vytvárajú „kópie“ predovšetkým zvukových záznamov, ktoré sú neraz ťažko odlišiteľné od pôvodných originálov, predstavujú konkurenciu na trhu a mätú ľudí, ktorí si ich často zamieňajú za nové hudobné skladby a záznamy od známych autorov a umelcov. „Kopírované“ sú tak celé repertoáre rôznych hudobných žánrov, štýlov a období. Proti týmto obvineniam startupy AI argumentujú použitím diel

a záznamov v súlade s doktrínou „fair use“ (v anglo-americkom právnom systéme niečo podobné ako tzv. trojkrovový test obsiahnutý v legislatívach členských štátov EÚ), kedy je možné za splnenia určitých podmienok použiť diela a iné predmety ochrany bez súhlasu – licencie. Zároveň startupy AI zdôrazňujú, že cieľom ich platforiem a služieb je, aby mohli užívatelia vytvárať novú hudbu s novými hudobnými nápadi. Žaloby prišli mesiac potom, čo viacerí známi umelci a autori, ako napr. Kate Perry, Billie Eilish či Nicki Minaj, zverejnili otvorenú výzvu na zastavenie používania „predátorskej“ AI v hudobnom priemysle, ktorá podľa nich znižuje ľudskú tvorivosť, oberá autorov a umelcov o spravodlivú odmenu, porušuje ich práva, vykráda a napodobňuje ich hlasy a ničí hudobný ekosystém. Aj výsledky týchto sporov tak môžu nastaviť ďalšie smerovanie AI a jej nástrojov, a to nielen v hudobnom priemysle.

Na úrovni EÚ rezonujú, okrem AI, aj iné autorskoprávne veci, ku ktorých objasneniu prispieva svojimi rozsudkami Súdny dvor Európskej únie (ďalej SD EÚ). Pred letnou prestávkou SD EÚ vydal niekoľko rozsudkov, pričom dva rozsudky sa týkali pravidelne posudzovanej a rozhodovanej problematiky verejného prenosu a jeden sa týkal dane z pridanej hodnoty (ďalej DPH) v súvislosti s poplatkom za správu zrazenným organizáciami kolektívnej správy za výber, rozdeľovanie a vyplácanie odmien prináležiacich nositeľom práv.

Vo veci C-723/22 Citadines Betriebs GmbH proti MPLC Deutschland GmbH⁴ stáli proti sebe MPLC ako nemecká organizácia kolektívnej správy (ďalej OKS) a spoločnosť Citadines, ktorá je prevádzkovateľom hotelového zariadenia. MPLC sa žalobou domáhala, aby sa spoločnosť Citadines zdržala vysielania dielu televízneho seriálu prostredníctvom televíznych prijímačov, ktoré umiestnila v izbách pre hostí, ako aj vo fitnes priestoroch hotela, pokiaľ je signál k televíznym prijímačom prenášaný pomocou koaxiálneho alebo dátového kábla. Diel seriálu bol vysielaný verejnoprávnym televíznym kanálom a pozerali ho zákazníci hotela, pričom signál bol presmerovaný súčasne a bez zmeny do týchto hotelových prijímačov prostredníctvom vlastnej káblovej distribučnej siete tohto hotelového zariadenia. Spoločnosť Citadines sa domnieva, že môže svojim zákazníkom na televíznych prijímačoch inštalovaných v izbách a vo fitnes priestoroch predmetného hotela poskytovať vysielanie verejnoprávnej televízie, keďže má vysporiadané práva na kábovú retransmisiu, teda uzatvorené licenčné zmluvy na kábovú retransmisiu s nemeckými OKS. MPLC však tvrdí, že spoločnosť Citadines tým, že vykonáva retransmisiu predmetného signálu prostredníctvom vlastnej káblovej distribučnej siete hotela, porušila právo na verejný prenos a je irelevantné, že spoločnosť má vysporiadané právo na kábovú retransmisiu s OKS. Vnútroštátny súd uviedol, že konanie spoločnosti Citadines ide nad rámec jednoduchého poskytnutia televíznych prijímačov a spočíva výlučne v retransmisii televízneho signálu prostredníctvom vlastnej káblovej distribučnej siete

⁴ Celé znenie rozsudku vo veci C-723/22 je dostupné na stránke SD EÚ:

<https://curia.europa.eu/juris/document/document.jsf?text=&docid=284645&pageIndex=0&doclang=SK&mode=lst&dir=&occ=first&part=1&cid=2822680>

hotela. Je však sporné, či rozčlenenie verejného prenosu podľa nemeckého práva na retransmisiu a vysielanie (prenos vysielania) umožňuje, aby používateľ iba na základe licencie na káblovú retransmisiu vnútri hotela uskutočnil celý akt verejného prenosu. SD EÚ bol preto požiadaný o výklad verejného prenosu v zmysle článku 3 ods. 1 smernice 2001/29/ES⁵. Konkrétne, či daný článok bráni vnútroštátnej úprave alebo zvyklosti, ktorá za verejný prenos považuje poskytnutie fyzických zariadení umožňujúcich alebo uskutočňujúcich prenos (napr. televízne prijímače v izbách pre hostí alebo vo fitness priestoroch hotela), keď sa vysielaný signál prenáša do týchto zariadení prostredníctvom hotelovej káblovej distribučnej siete, ale k tejto káblovej retransmisii dochádza zákonne na základe licencie, ktorú hotel nadobudol. SD EÚ v tomto prípade a s odvolaním sa na predchádzajúce výklady verejného prenosu rozhodol a odpovedal celkom priamo a jasne. Poskytovanie televíznych prijímačov umiestnených v izbách alebo vo fitness priestoroch hotelového zariadenia predstavuje verejný prenos v zmysle článku 3 ods. 1 smernice 2001/29/ES, ak sa signál, okrem iného, prenáša na tieto prijímače prostredníctvom vlastnej káblovej distribučnej siete tohto hotelového zariadenia.

V druhej veci C-135/23 GEMA proti GL⁶ išlo opäť o nemeckú OKS GEMA vykonávajúcu kolektívnu správu práv v oblasti hudby, ktorá podala žalobu o náhradu škody z titulu autorského práva proti GL, prevádzkovateľovi domu, v ktorom sa nachádza 18 apartmánov. GL v týchto apartmánoch dával k dispozícii televízne prijímače vybavené izbovými anténami, ktoré umožňujú prijímať signály a šíriť v týchto apartmánoch vysielanie, najmä hudbu. Hoci sa javí predmet sporu jednoznačne ako verejný prenos, vnútroštátny súd mal pochybnosti, či takéto poskytovanie zariadení predstavuje verejný prenos v zmysle článku 3 ods. 1 smernice 2001/29, a to najmä vzhľadom na okolnosť, že predmetná budova nie je vybavená centrálnou anténou (len izbovými anténami) umožňujúcou šíriť signály v týchto apartmánoch. Otázka smerujúca na SD EÚ znova znela podobne. Ide o verejný prenos v zmysle článku 3 smernice 2001/29/ES, ak prevádzkovateľ apartmánového domu v tomto apartmánovom dome dáva k dispozícii televízory, pričom každý z nich prijíma vysielanie pomocou izbovej antény bez centrálného príjmu na prenos signálov? SD EÚ dospel aj v tomto prípade k záveru, že pojem „verejný prenos“ uvedený v článku 3 smernice 2001/29/ES sa vzťahuje na vedomé poskytnutie televíznych prijímačov vybavených izbovými anténami, ktoré bez ďalšieho zásahu prijímajú signály a umožňujú šírenie vysielania, prevádzkovateľom apartmánového domu slúžiaceho na prenájom, pokiaľ nájomcov týchto apartmánov možno považovať za novú verejnosť. Argumentoval hlavne tým, že rozlišovanie medzi centrálnymi a izbovými anténami by nebolo v súlade so zásadou technologickej neutrality, podľa ktorej musí

zákon všeobecným spôsobom stanoviť práva a povinnosti osôb, aby sa neuprednostnilo využívanie jednej technológie na úkor inej. Zároveň dodal, že nájomcovia apartmánov v nehnuteľnosti určenej na krátkodobý prenájom, slúžiacej napr. ako zariadenie cestovného ruchu, môžu predstavovať novú verejnosť, kým naopak, ak by predmetné apartmány boli prenajaté nájomcom, ktorí v nich majú bydlisko, už ich za novú verejnosť považovať nemožno.

O niečo komplikovanejšia vrátane ekonomického hľadiska bola vec C-179/23 Credidam proti rumunskej vláde a rumunskému ministerstvu financií⁷, ktorá sa zaoberala výkladom článkov smernice Rady 2006/112/ES z 28. novembra 2006 o spoločnom systéme dane z pridanej hodnoty (ďalej smernica o DPH). Credidam vystupuje ako OKS pre výkonných umelcov, ktorá vyberá a rozdeľuje odmeny za použitie ich umeleckých výkonov. Súčasne si zráža z týchto odmien poplatok za správu určený na pokrytie jej prevádzkových nákladov. Credidam namietala proti rozhodnutiu vlády, ktoré určilo, že náhrady odmien za vyhotovenie rozmnoženín pre súkromnú potrebu, ktoré OKS vyberajú v mene nositeľov práv, nepatria do pôsobnosti DPH, ale že poplatky za správu, ktoré OKS zrážajú z týchto odmien, už DPH podliehajú. Hoci vnútroštátny súd vyhovel Credidam konštatujúc, že poplatky za správu určené pre OKS majú doplnkovú povahu vo vzťahu k náhradám odmien pre nositeľov práv, z ktorých sa zrážajú, takže ak tieto náhrady odmien nepatria do pôsobnosti smernice o DPH, musí to isté platiť pre súvisiace poplatky za správu. Rumunská vláda a ministerstvo financií pred vnútroštátnym súdom tvrdili, že OKS sú na účel DPH zdaniteľnými osobami a že poplatky za správu predstavujú protihodnotu za plnenie poskytnuté v prospech nositeľov práv, čo je v súlade s právom EÚ. Podľa Credidam poplatky za správu aj za predpokladu, že nemajú doplnkovú povahu, nemožno považovať za protihodnotu za plnenie, pretože medzi OKS a nositeľmi práv neexistuje nijaký právny vzťah, v rámci ktorého by došlo k výmene vzájomných plnení, keďže povinnosť zaplatiť tieto poplatky je stanovená zákonom, ktorý určuje ich výšku ako percentuálny podiel z odmien. Vnútroštátny súd položil SD EÚ prejudiciálne otázky predovšetkým preto, lebo nevedel rozhodnúť, aký daňový režim uplatňovať na poplatky za správu a či plnenia v oblasti správy uskutočnené vo vzťahu k nositeľom práv predstavujú poskytovanie služieb za protihodnotu v zmysle smernice o DPH. Inak povedané, SD EÚ mal zodpovedať, či činnosť OKS vo vzťahu k nositeľom práv spočívajúca vo výbere, rozdeľovaní a vyplácaní odmien, za vykonávanie ktorej tieto organizácie vyberajú ako protihodnotu príslušný poplatok, predstavuje poskytovanie služieb v zmysle článkov smernice o DPH, ako aj či predstavuje činnosť OKS vo vzťahu k nositeľom práv poskytovanie služieb v zmysle smernice o DPH aj za predpokladu, že nositelia práv, v mene ktorých OKS vyberajú odmenu,

5 Smernica Európskeho parlamentu a Rady 2001/29/ES z 22. mája 2001 o zosúladiení niektorých aspektov autorských práv a s nimi súvisiacich práv v informačnej spoločnosti.

6 Celé znenie rozsudku vo veci C-135/23 je dostupné na stránke SD EÚ:

<https://curia.europa.eu/juris/document/document.jsf?text=&docid=287307&pageIndex=0&doclang=SK&mode=req&dir=&occ=first&part=1&cid=1678063>.

7 Celé znenie rozsudku vo veci C-179/23 je dostupné na stránke SD EÚ:

<https://curia.europa.eu/juris/document/document.jsf?text=&docid=287891&pageIndex=0&doclang=SK&mode=req&dir=&occ=first&part=1&cid=1334902>.

Z GALÉRIE TVORCOV

Podpora kreativity a inovatívnosti v stredných školách

Príklad študentského vynálezu GraviMobil

Duševné vlastníctvo je dôležitým aktívom, ktoré pridáva hodnotu každej firme. Je výsledkom myslenia a tvorivosti a posúva vpred celú spoločnosť. Jeho dôležitosť z roka na rok rastie, a preto je podstatné začať o tejto téme hovoriť už na úrovni stredných škôl. Spolu s koncom školského roka 2023/2024 sme v Úrade priemyselného vlastníctva SR slávnostne vyhodnotili tretí ročník súťaže **Nebuď fejker!**

Do súťaže sa tento rok zapojilo takmer 100 študentov stredných škôl z celého Slovenska, a to prostredníctvom dvoch tém: *duševné vlastníctvo všade okolo nás a fiktívna firma – navrhni inovatívny vynález, produkt*. Porota aj tento rok ocenila individuálne aj skupinové práce, ktoré priniesli opäť inovatívne riešenia, akými sú spôsob spracovania PET fľaš, gravitačná batéria spojená s fotovoltikou, ako aj kreatívne diela z oblasti dizajnu.

V rámci slávnostného vyhodnotenia súťaže ocenení študenti odprezentovali svoje víťazné diela a boli odmenení hodnotnými cenami. V špeciálnej kategórii bola ocenená aj najaktívnejšia škola, ktorou sa stala Obchodná akadémia

Levice. Študenti uvedenej školy sa zapojili do súťaže zasláním 26 kreatívnych diel.

Jedným z ocenených projektov bol aj študentský vynález zo Strednej priemyselnej školy dopravnej vo Zvolene – GraviMobil. Tento inovatívny projekt, ktorý kombinuje princípy gravitačnej batérie a fotovoltiky, vzbudil pozornosť poroty svojou originalitou a praktickým využitím. Pri tejto príležitosti sme sa rozhodli porozprávať s Valentínou Kaljužnou, vyučujúcou, ktorá študentov v tomto projekte viedla. V nasledujúcom rozhovore nám prezradí viac o procese tvorby, výzvach, s ktorými sa študenti stretli, a o tom, čo ich inšpirovalo k tomuto jedinečnému nápadu.



Predstavte nám, prosím, projekt GraviMobil. Aké technologické inovácie a riešenia GraviMobil využíva?

Predstavte si svet, kde elektromobily brzdia cesty bez obáv z výpadkov prúdu a nabíjania. Svet, kde energia tečie čisto a spoľahlivo, bez záťaže na životné prostredie. Presne takýto svet prináša GraviMobil! Týmto slovmi zväčša predstavujeme náš projekt. Okrem toho, že GraviMobil nesie názov študentského projektu, ktorým sme sa zapojili do súťaže, zároveň je to názov gravitačnej batérie.

V súčasnosti je preťaženie elektrizačnej sústavy vážnym problémom, ktorý môže mať značné ekonomické a spoločenské dopady. V danom projekte poukazujeme na to, že naša gravitačná batéria GraviMobil v spojení s fotovoltikou a veternou turbínou dokáže vyrovnávať výkyvy energie v sieti. Keď je v sieti prebytok energie, batéria GraviMobil bude schopná túto energiu uložiť na neskoršie použitie pomocou ultrakondenzátorov. Taktiež prebytočná energia sa použije na dvíhanie média do určitej výšky pomocou elektromotora. To pomáha stabilizovať sieť a znižuje plytvanie energiou.

Keď je dopyt po energii vysoký (napr. v špičke), médium spúšťame dolu. Médium predstavuje kilogramová činka, ktorá sa po naklonenej lište skotúľa na držiaky „labky“, nachádzajúce sa na kovovej reťazi. Spúšťanie média roztáča generátory, ktoré na lepšiu účinnosť použitím ozubeného prevodu premenia kinetickú energiu média na elektrickú energiu.

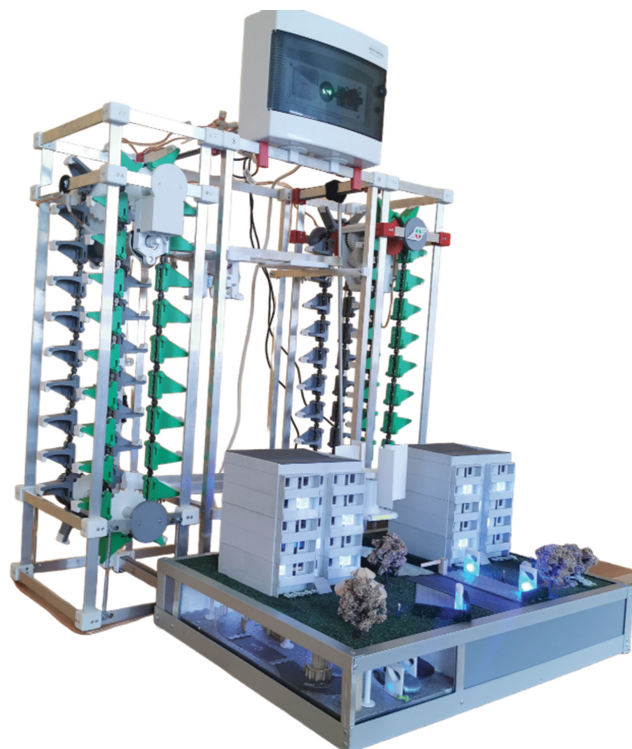

Vyrobená elektrická energia postupuje do rozvodnej siete a slúži na nabíjanie elektromobilov a dronov, na vyrovnávanie hodnoty energie v mieste, kde vznikajú výkyvy. Daný typ výroby elektrickej energie je veľmi ľahko škálovateľný. To znamená, čím viac média spustíme dolu, tým viac energie vyrobíme.

VÝROBNÝ PROCES

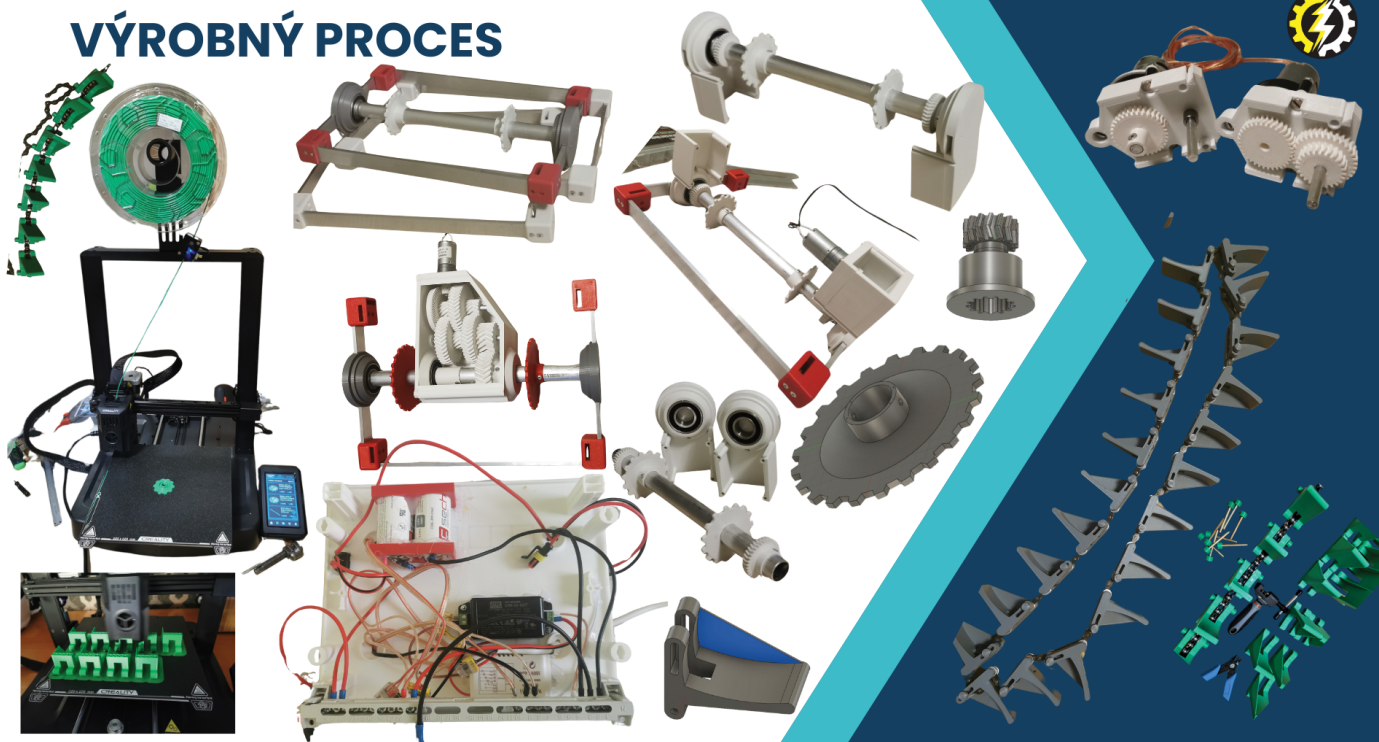



VÝROBNÝ PROCES

Čo vás motivovalo k vytvoreniu tohto projektu a ako sa vyvíjal od počiatkovej myšlienky až po súčasnú podobu?

V súčasnosti je z hľadiska efektivity a úspory peňazí a z environmentálneho hľadiska výhodnejšie používať na mobilitu plne elektrické motorové vozidlá. Toto nie je science-fiction, je to skutočná realita života. Väčšina výrobcov motorových vozidiel ponúka v širokom sortimente motorové vozidlá typu plne elektrické alebo plug-in hybrid. Lenže, problém vznikne, keď všetci jedného dňa odovzdáme do šrotu naše obľúbené štvorlitrové osemvalce. Čo sa stane v tomto prípade s elektrizačnou sústavou? Skolabuje. A nielen na Slovensku. Prečo skolabuje? Odpoveď je jednoduchá. Podľa vedeckých prieskumov celý svet generuje množstvo elektrickej energie, ktorá nám nezabezpečí ani 10 % potrebného objemu na to, aby sme sa všetci vozili elektrickými autami. Na kompenzáciu nedostatku energie je vhodné používanie alternatívnych zdrojov energie.

V danom projekte poukazujeme na to, že naša gravitačná batéria GraviMobil v spojení s fotovoltikou a veternou turbínou dokáže vyrovnávať výkyvy energie v sieti. Keď je v sieti prebytok energie, batéria GraviMobil bude schopná túto energiu uložiť na neskoršie použitie alebo ju použije na dvíhanie média. To pomáha stabilizovať sieť a znižuje plytvanie energiou. Keď je dopyt po energii vysoký, batéria GraviMobil uvoľňuje uloženú energiu do siete a pomáha pokryť dopyt. To znižuje potrebu fosílnych palív a emisií CO₂. GraviMobil je spoľahlivá batéria a odolná proti výpadkom prúdu, taktiež sa dá ľahko integrovať do existujúcej energetickej sústavy.

S kým a ako ste spolupracovali pri vývoji batérie GraviMobil? Aké bolo zloženie tímu, aký bol vplyv spolupracovníkov a partnerov na váš projekt?

V projekte pracovali traja žiaci Matej Venger, Maroš Kučera a Jerguš Legiň; pedagogický dozor pod mojím vedením a ako konzultant s nami spolupracoval Mgr. Oleksandr Kaljužnij, ktorý je odborník na energetiku, nakoľko pracoval 21 rokov v Mochovciach a pričínal sa o návrh 3. bloku.

Aké boli hlavné výzvy, s ktorými ste sa stretli pri vývoji batérie GraviMobil?

Elektrizačná sústava je časť energetickej sústavy, ktorá pozostáva z rôznych komponentov, ako sú elektrárne, rozvodne, transformátory a vedenia. Jej hlavnou úlohou je výroba, prenos a distribúcia elektriny až po jednotlivé spotrebiče. Keď dopyt po elektrine presiahne jej výrobnú kapacitu alebo prenosovú kapacitu, môže nastať preťaženie elektrizačnej sústavy. Daná skutočnosť môže viesť k výpadkom elektriny, je schopná poškodiť komponenty elektrizačnej sústavy, čo potrebuje nutnosť opráv a investícií do obnovy. To môže spôsobiť nárast ceny elektriny, pretože je potrebné aktivovať drahšie zdroje energie. Preťaženie elektrizačnej sústavy v súvislosti s elektromobilitou môže vzniknúť vtedy, keď je dopyt po elektrine na nabíjanie elektromobilov vyšší, než je kapacita siete. Ak sa počet elektromobilov na cestách rýchlo zvyšuje, môže spôsobovať nárast dopytu po elektrine, na ktorý sieť nemusí byť pripravená. V prípade nabíjania veľkého množstva elektromobilov naraz, napríklad v špičke, môže vzniknúť preťaženie siete a aj nedostatok nabíjacích staníc je schopné k tomu prispieť.

Preťaženie elektrizačnej sústavy je vážny problém, ktorý môže mať značné ekonomické a spoločenské dopady. Je preto dôležité investovať do rozvoja a modernizácie elektrizačnej sústavy a zároveň implementovať opatrenia na zníženie spotreby elektriny a podporu efektívneho využívania energie. Využívanie obnoviteľných zdrojov energie, ako sú slnečná energia a veterná energia, je menej náchylné na výpadky a prispieva k diverzifikácii energetického mixu.

Tu prichádza do úvahy myšlienka gravitačnej batérie. Gravitácia je sila, ktorá nás drží pevne na zemi. Keď zdvihneme predmet z podlahy na stôl, kalórie, ktoré spálime pri jeho zdvíhaní, sa premenia na potenciálnu energiu, ktorá je teraz uložená v danom predmete. Potenciálna energia sa uvoľní, keď predmet spadne späť na podlahu. Túto skutočnosť používame v projekte a navrhujeme funkčný model gravitačnej batérie, ktorý v takomto prevedení ešte neexistuje. Naša gravitačná batéria GraviMobil bude slúžiť ako kompenzátor výkyvov energie v spotrebiteľskej sieti. Zároveň ponúkame použitie fotovoltiky a veternej turbíny, čo môže pomôcť znížiť závislosť od fosílnych palív, a tým zvýšiť kapacitu siete.

Gravitačná batéria GraviMobil je ako „zásobník energie“, vyrovnáva výkyvy v elektrizačnej sústave. Umožňuje efektívne využitie energie z obnoviteľných zdrojov a podporuje elektromobilitu. Batéria GraviMobil je kľúčom k udržateľnej a ekologickej budúcnosti dopravy.



Ako sa batéria GraviMobil líši od existujúcich technológií na ukladanie energie?

Model, ktorý predstavujeme, je inovatívnym typom energetického úložiska a funguje na princípe premeny potenciálnej energie na kinetickú energiu a naopak. Hoci koncept využívania gravitácie na

ukladanie energie siaha ďaleko do histórie, myšlienka modernej gravitačnej batérie, akú predstavujeme, je nová. Vývoj gravitačných batérií je stále pomerne mladou oblasťou a historické pramene sú obmedzené, preto navrhujeme naše videnie modelu gravitačnej batérie GraviMobil a k nej pridávaných častí.

Ak vyrobíme energie také množstvo, ktoré sa nespotrebuje, zvyšok uskladníme pomocou ultrakondenzátorov ako dočasných úložísk. V projekte sú použité dva ultrakondenzátory, ktoré sú zapojené sériovo s celkovým napätím 6 V a celkovou kapacitou 180 faradov (jeden ultrakondenzátor 360 F). Ultrakondenzátory ukladajú energiu elektrostatickým spôsobom, nezatažujú životné prostredie, hlavným materiálom, z ktorého sú zložené, je uhlík, potom je aj ich likvidácia ekologickej.

Prebytočná energia z energetickej siete alebo z obnoviteľných zdrojov ako vietor a slnko sa použije na napájanie elektromotora, ktorý zdvíha médium do výšky. Ak je médium v hornej časti modelu, proces výroby energie sa môže zopakovať. Riadime sa jednoduchým princípom – to, čo ide hore, musí ísť dole. Batéria GraviMobil je ekologickým a udržateľným riešením na výrobu energie, ktorá vyrovná preťaženie, pomocou ktorej nabijeme elektromobily, drony a tiež pri nadbytku môže vytvoriť záložný zdroj energie.

Pre náš projekt sme vytvorili logo, ktoré obsahuje ozubené koleso, čo symbolizuje mechanické časti systému, a symbol blesku, ktorý vyjadruje prítomnosť elektrickej energie.

Aké možnosti vidíte v rámci potenciálneho využitia batérie GraviMobil?

Batéria GraviMobil neobsahuje žiadne toxické materiály ani chemikálie, nehrozí jej nebezpečenstvo výbuchu. To eliminuje riziko úniku škodlivých látok do životného prostredia pri jej prevádzke, údržbe alebo likvidácii. Počas prevádzky nevytvára žiadne emisie skleníkových plynov ani znečisťujúceho ovzdušia. Funguje na báze gravitačnej energie a mechanickej práce, takže nezávisí od spaľovania fosílnych palív a neprispieva k znečisteniu životného prostredia. V bežnom živote sa často povie, že v jednoduchosti je krása, preto je batéria GraviMobil jednoduchý mechanický systém, ktorý nevyžaduje častú údržbu. To minimalizuje potrebu prevádzkových zásahov a súvisiace environmentálne dopady, ako je spotreba mazív alebo čistiacich prostriedkov. Náš produkt môže zaisťovať nepretržitú prevádzku aj v čase výpadku prúdu. Okrem týchto príkladov batériu GraviMobil môžeme integrovať aj do inteligentných energetických systémov (anglicky smart grids), čím sa optimalizuje distribúcia a spotreba energie na lokálnej úrovni.

Pri zhotovení modelu sme sa riadili súčasnými trendmi, využili sme 3D tlač a modelovanie v CAD programe. Taktiež sme použili súčasnú elektroniku a urobili zariadenie jednoduché v ovládaní a zároveň presné pri plnení jednotlivých úloh.

K výrobe modelu batérie GraviMobil nás inšpirovalo niekoľko zaujímavostí, napr. spoločnosť Energy Vault oznámila plány na výstavbu 100 MWh gravitačnej batérie v Kalifornii, ktorá by mala byť najväčšou v Spojených štátoch a mala by pomôcť stabilizovať kalifornskú energetickú sieť, a vedci z MIT vyvinuli nový dizajn gravitačnej batérie, ktorý by mohol znížiť náklady na jej výstavbu o 50 %. Tieto novinky ukazujú, že gravitačné batérie sú rýchlo sa rozvíjajúcou technológiou s veľkým potenciálom pre budúcnosť energetiky.

Náš model nekopíruje už fungujúce zariadenia, nás inšpiroval len princíp „energie pomocou gravitácie“. Všetky diely projektu GraviMobil boli nami vymyslené, navrhnuté

a zhotovené. Funkčný model GraviMobil existuje v jedinom prevedení a je prínosný pre súčasnosť, ale aj budúcnosť našej planéty. Náš produkt sa skladá z modulov, ktoré sa dajú ľahko pridávať a odoberať. To znižuje náklady na jeho inštaláciu. Model GraviMobil by sa v budúcnosti mohol stať najlacnejším spôsobom ukladania energie. To by mohlo viesť k výraznému zníženiu cien energie a k urýchleniu prechodu na obnoviteľné zdroje energie.

Vďaka ekologickým a technickým benefítom disponuje batéria GraviMobil značným potenciálom stať sa dôležitou súčasťou aj energetického systému budúcnosti a s pokračujúcim vývojom technológie a klesajúcimi nákladmi očakávame, že zohrá významnú úlohu v prechode na čistú a udržateľnú energiu.

Aký postoj k inováciám a duševnému vlastníctvu ste z učiteľského pohľadu zaznamenali u študentov pri práci na projekte GraviMobil? Ako táto skúsenosť ovplyvnila ich vnímanie technologických inovácií a tvorbu nových nápadov?

Zhrnula by som to asi do nasledujúcich bodov:

- Zvedavosť a nadšenie: Študenti boli zvedaví na nové technológie a možnosti, ktoré im projekt ponúka, a sú nadšení z toho, že môžu sami niečo vytvoriť a prispieť k inovácii.
- Rešpekt k duševnému vlastníctvu: Uvedomili si, že ich nápady majú hodnotu a že je dôležité chrániť ich pred neoprávneným použitím.
- Nedostatok znalostí: Študenti ešte majú nedostatok znalostí o technologických inováciách alebo o tom, ako chrániť svoje duševné vlastníctvo.
- Zvýšené povedomie: Projekt zvýšil povedomie študentov o dôležitosti technologických inovácií a o tom, ako môžu prispieť k rozvoju spoločnosti.
- Motivácia k ďalšiemu tvorivému mysleniu: Úspešná realizácia projektu mohla motivovať študentov k ďalšiemu tvorivému mysleniu a hľadaniu nových riešení.
- Rozvoj zručností: Projekt pomohol študentom rozvíjať rôzne zručnosti, ako napríklad tímovú prácu, riešenie problémov, kritické myslenie a kreativitu.
- Zmena postoja k vlastným schopnostiam: Úspešná realizácia projektu zvýšila sebavedomie študentov a ich vieru vo vlastné schopnosti.

Aký máte názor na iniciatívy štátnych inštitúcií, ako je napríklad súťaž Nebuď fejker! Aký prínos malo zapojenie vášho tímu do súťaže?

Súťaž je silným motivačným faktorom pre študentov, ktorí sa chcú zdokonaľiť v rôznych oblastiach, a umožňuje im rozvíjať kľúčové zručnosti 21. storočia, ako je tímová práca, kritické myslenie, kreativita a schopnosť riešiť problémy.

Účast' v súťaži pomohla zvýšiť povedomie o dôležitých spoločenských problémoch a motivovala mladých ľudí k aktívnej účasti na ich riešení. ÚPV SR poskytol študentom platformu, prostredníctvom ktorej môžu prezentovať nápady a projekty širšej verejnosti, a zároveň aj priestor, ktorý umožnil študentom nadviazať kontakty s odborníkom z oblasti energetiky a získať nielen pomoc pri realizácii práce, ale aj spätnú väzbu na svoju prácu.

Súťaž Nebuď fejker! priniesla tieto benefity:

- podporu vzdelávania – motivácia študentov k ďalšiemu štúdiu a rozvoju;
- identifikáciu talentov – súťaž poskytla študentom príležitosť na ďalší rozvoj; a
- posilnenie spolupráce medzi štátnymi inštitúciami – organizovanie súťaže posilnilo spoluprácu medzi školou a Úradom priemyselného vlastníctva SR a prispelo k zlepšeniu vzdelávacieho systému.

Ďakujeme za zdieľanie vašich skúseností a úspechov s projektom GraviMobil, ktorý ukázal, že kreativita a inovácie môžu prichádzať už od študentov, ktorí majú skvelé nápady a sú schopní prispieť k technologickému pokroku.

Pre budúcnosť krajiny je podpora mladých ľudí kľúčová, pretože prispieva k rozvoju ich vzdelania, kreativity a inovatívneho myslenia. Zároveň môže inšpirovať mladých vynálezcov, aby sa nebáli realizovať nápady a účinne ich chrániť. Veríme, že podobné projekty budú aj naďalej vytvárať príležitosti pre nové generácie, aby mohli naplno rozvíjať svoj potenciál.

Spracovala Mgr. Patrícia Šimková, PhD.

Zdroj obrázkov: www.gravimobil.sk,
archív ÚPV SR, SPŠ dopravná Zvolen

ZAÚJALO NÁS

Priemyselné práva v Slovenskej republike v roku 2023



Úrad priemyselného vlastníctva Slovenskej republiky vydal Výročnú správu za rok 2023, ktorá poskytuje prehľad o úradných aktivitách, udalostiach a o štatistikách v oblasti duševného vlastníctva na Slovensku.

Z výročnej správy vyplýva, že Slovenská republika v roku 2023 zaznamenala nárast počtu podaných prihlášok ochranných známok, patentov a úžitkových vzorov. V oblasti patentov úrad zaznamenal 26 % medziročný nárast počtu podaných patentových prihlášok a takmer 20 % medziročný nárast počtu podaných prihlášok úžitkových vzorov. Prihlášky ochranných známok narástli oproti roku 2022 o takmer 10 %. Hoci sa v oblasti dizajnov nezaznamenal celkový nárast v počte podaných prihlášok, pozitívnu správou je, že v porovnaní s rokom 2022 narástol počet domácich prihlasovateľov. V priebehu predchádzajúceho roka tiež pribudli dve nové zemepisné označenia výrobkov.

Údaje odrážajú rastúcu inovatívnu a tvorivú činnosť, ako aj zvýšený záujem o ochranu duševného vlastníctva. V nasledujúcom prehľade prinášame sumár základných štatistík, ktoré poskytujú komplexný obraz o stave a trendoch v oblasti priemyselných práv na Slovensku za rok 2023.

Ochranné známky

V roku 2023 bolo úradu podaných 2 724 národných prihlášok ochranných známok, čo je oproti predchádzajúcemu roku nárast o takmer 10 %. Domáci prihlasovatelia podali 2 348 prihlášok a zahraniční prihlasovatelia 376. Navyše zahraničných prihlasovateľov bolo z Česka, v počte 209 prihlášok, potom nasledovali prihlasovatelia z Poľska (21) a Číny (20).

Za rok 2023 Úrad priemyselného vlastníctva SR eviduje 2 048 národne zapísaných ochranných známok. Celkovo bolo k 31. decembru 2023 v Slovenskej republike platných 47 319 ochranných známok zapísaných v registri úradu.

Národne prihlásené ochranné známky 2019 – 2023

● domáce ● zahraničné ● prihlášky spolu

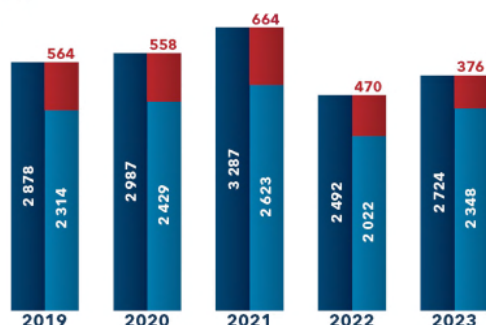

Národne zapísané ochranné známky 2023

● domáce ● zahraničné ● zapísané spolu

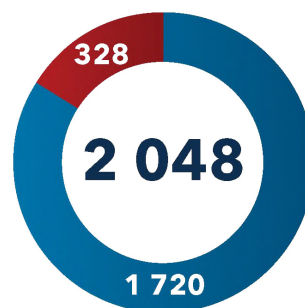

Počet medzinárodných ochranných známok (MOZ) s určením pre Slovenskú republiku bol v porovnaní s predchádzajúcim rokom nižší (v roku 2022 – 964 MOZ, v roku 2023 – 880 MOZ).

Dizajny

V roku 2023 bolo úradu podaných 101 prihlášok dizajnov, pričom najväčší podiel prihlášok pochádzal od slovenských prihlasovateľov (92). Prihlášky dizajnov od zahraničných prihlasovateľov pochádzali iba z troch krajín – z Česka, Švédska a Francúzska.

Prihlášky dizajnov 2019 – 2023

● domáce ● zahraničné

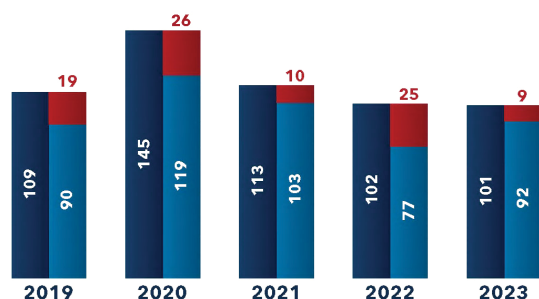

V roku 2023 úrad zapísal do registra 83 dizajnov a v 6 prípadoch ukončil konanie o zápise negatívne, keď bola prihláška dizajnu zamietnutá, prípadne konanie o nej bolo zastavené. Celkovo k 31. decembru 2023 bolo v Slovenskej republike spolu platných 984 dizajnov.

Najčastejšie prihlasovanými triedami, v rámci Locarnského triedenia, boli triedy nábytok; stavebné jednotky a konštrukčné prvky; grafické symboly a logá, kresby povrchu, zdobenie, interiérové a exteriérové usporiadanie; dopravné a zdvíhacie prostriedky a trieda ozdobné výrobky.

Označenia pôvodu a zemepisné označenia výrobkov

K 31. decembru 2023 bolo v registri vedenom úradom zapísaných 19 označení pôvodu výrobkov a 8 zemepisných označení výrobkov.



V priebehu predchádzajúceho roka pribudli dve nové zemepisné označenia výrobkov nepoľnohospodárskeho charakteru, ktorými sú Senohradská výšivka a Liptovská paličkovaná čipka.

Senohradská výšivka

Senohradská výšivka je krížiková výšivka („krížike z opaku“) alebo hrachovinka (biele šitie, „bielo šitia“) zhotovená na plátne alebo inom textile. Špecifickosť výšivky spočíva v originálnom nemennom miestnom spôsobe jej prípravy, a to z rubovej strany. Vyšívajú sa bez predkreslenia podľa počítania nití. Pôvodná Senohradská výšivka sa vyšívajú žltou, oranžovou, modrou a čiernou farbou, neskôr sa pridávali aj iné farby: červená, ružová, zelená, modrá a fialová. Zo začiatku prevládali vo výšivke geometrické tvary, srdiečka a hviezdičky, postupne sa začali dopĺňať aj kvietky - ružičky, zvončeky, lístky a iné vzory z okolitej prírody. Senohradská výšivka sa okrem ľudového odevu (jednotlivé časti kroja) uplatňuje aj na rôznych doplnkoch a bytovom textile.



Senohradská výšivka sa zhotovuje v regióne Východný Hont a v obciach Sucháň, Dačov Lom, Litava, Lackov, Horné a Dolné Mladonice, Čekovce, Jalšovík a Bzovík, ktoré sa nachádzajú v Banskobystrickom kraji, v južnej časti stredného Slovenska. Vymedzená zemepisná oblasť sa rozprestiera na území okresu Krupina a Veľký Krtíš a na severe hraničí s okresom Zvolen.

Liptovská paličkovaná čipka

Liptovská paličkovaná čipka je textilná technika (čipka) ručne vyrobená na valci pomocou nití natočených na paličkách prepletaním, krútením, viazaním a prípadne spájaním pomocou háčika. Čipka sa zhotovuje na predlohe, je husto pletená a pevná. Na výrobu čipky sa používajú rôzne druhy nití, biele alebo prírodné (nebielené) ľanové, konopné alebo bavlnené nite alebo metalické a hodvábné nite, ale aj vlna alebo drôt podľa druhu a účelu zhotovovanej čipky. Čipka môže byť zhotovená v rôznych farbách. Výber farby závisí od jej určenia. Spojením pôvodne používaných geometrických vzorov a tvarov odzrkadľujúcich okolitú prírodu vznikli špecifické štylizované vzory so slovanskou symbolikou (kruh, cesta a iné).



Foto: Roman Junior Gemzický

Staré techniky sa spájajú s novými nápadmi a čipka sa uplatňuje nielen pri dopĺňaní kostýmového vybavenia folklórnych súborov v originálnom prevedení, ale aj v nadčasovej móde, tapisériách, dopĺňa bytové textílie, jej detaily sú krásnym motívom pre šperky, tvoria sa z nej kabelky a iné odevné doplnky, suveníry, miniatúrne obrázky alebo iné úžitkové predmety. Liptovská paličkovaná čipka sa zhotovuje v regióne Liptova, ktorý sa nachádza na severe Slovenska, v juhovýchodnej časti Žilinského samosprávneho kraja v Liptovskej kotlině, ktorú obklopujú Vysoké Tatry na východe, Západné Tatry a Chočské vrchy na severe, Nízke Tatry na juhu a Veľká Fatra na západe. Liptovskou kotlinou preteká rieka Váh. Geograficky je Liptov ucelenou oblasťou, ktorá zahŕňa okresy Liptovský Mikuláš a Ružomberok.

V medzinárodnom registri označení pôvodu výrobkov bolo ku koncu roka 2023 zapísaných 8 označení pôvodu výrobkov zo Slovenskej republiky a v registri Európskej komisie (EK) 25 označení pôvodu a zemepisných označení. V konaní pred EK sú tri slovenské označenia (Trnavský slad, TOKAJSKÉ VÍNO zo slovenskej oblasti a Trenčianska borovička „JUNIPERUS“/Trenčianska borovička „JUNIPERIES“ – TRENČÍN DISTILLERY).

Počas roka 2023 boli úradu podané štyri nové žiadosti týkajúce sa poľnohospodárskych výrobkov, z toho dve žiadosti o zápis označenia pôvodu výrobku do registra EÚ a dve žiadosti o zápis zemepisného označenia výrobku do registra EK, ktoré budú postúpené na konanie pred EK.

Patenty

Počas roka 2023 bolo úradu podaných 253 patentových prihlášok, z toho 229 od domácich prihlasovateľov a 24 od zahraničných prihlasovateľov (najviac prihlasovateľov pochádzalo z Česka a Poľska).

Patentové prihlášky 2023

● domáce ● zahraničné ● prihlášky spolu
● PCT - SK

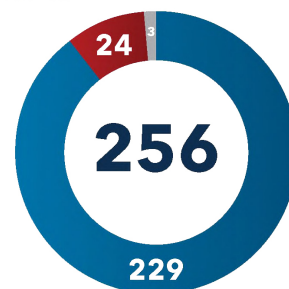

Patentové prihlášky 2019 – 2023

● domáce ● zahraničné ● prihlášky spolu

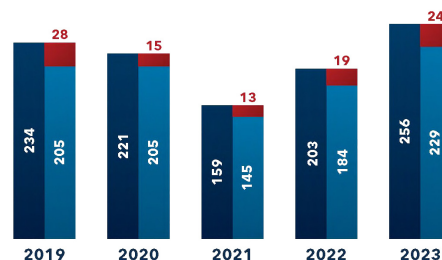

V porovnaní s rokom 2022 ide o nárast počtu podaných prihlášok o 26 %. Počet patentových prihlášok podaných domácimi prihlasovateľmi bol o 24 % vyšší ako v roku 2022 a zaznamenané bolo aj 26 % zvýšenie počtu prihlášok podaných zahraničnými prihlasovateľmi.

Najviac patentových prihlášok podaných v roku 2023 sa týkalo elektrotechniky, strojárstva a dopravy. Technickej univerzite v Košiciach (24) a Slovenskej technickej univerzite v Bratislave (19) patrilo v roku 2023 prvenstvo za najväčší počet takýchto prihlášok.

V zmysle Zmluvy o patentovej spolupráci (PCT) bolo minulý rok ÚPV SR ako prijímaciemu úradu podaných 37 medzinárodných prihlášok, čo predstavuje nárast o 68 % v porovnaní s rokom 2022.

Celkovo, na území Slovenskej republiky bolo k 31. decembru 2023 platných 20 986 patentov, z ktorých 496 bolo udelených národnou cestou. K uvedenému dňu bolo na území Slovenskej republiky platných 20 490 európskych patentov.

Dodatkové ochranné osvedčenia na liečivá a na výrobky na ochranu rastlín

Úrad počas uplynulého roka prijal 39 žiadostí o udelenie dodatkového ochranného osvedčenia a udelil 53 dodatkových ochranných osvedčení. V roku 2023 bolo úradu podaných aj 14 žiadostí o predĺženie doby platnosti osvedčenia o šesť mesiacov a úrad rozhodol o predĺžení doby platnosti 11 osvedčení.

Dodatkové ochranné osvedčenia 2019 – 2023

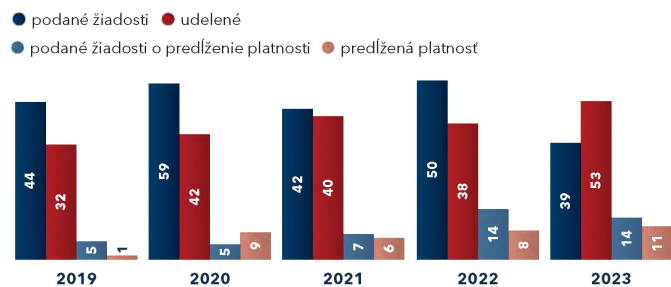

Úžitkové vzory

Počas roka 2023 úrad prijal 343 nových prihlášok úžitkových vzorov, čo predstavuje nárast v porovnaní s rokom 2022 o 19 %. Domáci prihlasovatelia v roku 2023 podali 297 prihlášok a zahraniční prihlasovatelia podali 46 prihlášok. Na základe počtu podaných prihlášok možno konštatovať, že úžitkový vzor predstavuje na Slovensku najpopulárnejšiu formu ochrany technických riešení. Možno ním chrániť technické riešenia, ktoré sú nové, zahŕňajú vynálezcovskú činnosť a sú priemyselne využiteľné.

Úžitkové vzory 2019 – 2023

ÚŽITKOVÉ VZORY	2019	2020	2021	2022	2023
Prihlášky úžitkových vzorov	325	390	297	288	343
Domáce	281	342	253	236	297
Zahraničné	44	48	44	52	46
Zapísané úžitkové vzory	322	323	409	262	254
Domáce	267	272	355	218	201

Aj v prípade úžitkových vzorov patrí prvenstvo v počte podaných prihlášok Slovenskej technickej univerzite v Bratislave (26) a Technickej univerzite v Košiciach (26).

K 31. decembru 2023 bolo celkovo na území Slovenskej republiky platných 1 783 úžitkových vzorov, pričom v roku 2023 bolo do registra zapísaných 254 úžitkových vzorov, čo predstavuje pokles o 3 % v porovnaní s rokom 2022.

PRIEMYSELNÉ PRÁVA V ČÍSLACH

Platné predmety priemyselného práva k 31.12. 2023 na Slovensku



Spracovala Mgr. Patrícia Šimková, PhD.
Zdroj údajov a ilustrácií: Výročná správa ÚPV SR 2023

Akadémia duševného vlastníctva

Dni ochrany tvorivosti – iniciatíva akadémie duševného vlastníctva

Vzdelávanie detí o duševnom vlastníctve je kľúčové pre ich osobný a profesionálny rozvoj. Pomáha im rozvíjať tvorivé schopnosti, etické uvedomenie a pripravenosť na výzvy a príležitosti v súčasnom technologickom a digitálnom svete. Vzdelávanie mladých ľudí o duševnom vlastníctve je dôležité z dôvodu nedostatočnej ochrany duševného vlastníctva na Slovensku. Na tento stav poukazujú aktuálne štatistiky (EUIPO Spring Campaign Press Release, 2024):

- Až 10 % mladých ľudí v EÚ vo veku do 24 rokov vedome nakupuje falšované športové vybavenie, čo spôsobuje straty 850 miliónov pre ekonomiku.
- Podľa EUIPO až 12 % občanov EÚ sleduje športové podujatia z nelegálnych zdrojov, pričom mladí ľudia vo veku 15 až 24 rokov tvoria veľkú časť podporovateľov nelegálneho streamovania. **Nelegálne online streamovanie generuje nelegálne príjmy vo výške jednej miliardy eur ročne.**
- Z monitorovacích aktivít EUIPO vyplýva, že mnoho Európanov stále nevníma, že falzifikáty majú vážne ekonomické a sociálne dôsledky vrátane straty pracovných miest a poškodenia značiek.

Európska komisia (2023) poukazuje na ďalšie štatistiky:

- Z dlhodobého hľadiska je na tom slovenský inovačný ekosystém na nedostatočnej úrovni: iba 2 % MSP na Slovensku si registruje OZ, kým priemer EÚ je 10 % – a to napriek rozširujúcim sa prípadom známkového pirátstva na Slovensku, a takisto SK výrazne zaostáva v podávaní patentových prihlášok za krajinami V4 posledných 30 rokov.
- Podľa prieskumu Eurobarometer 2023 46 % opýtaných mladých ľudí vo veku 15 až 30 rokov v EÚ uvažuje o založení vlastného podnikania.

Na tieto výzvy reaguje akadémia duševného vlastníctva iniciatívou Dni ochrany tvorivosti v školách, zameranou na podporu a ochranu tvorivosti žiakov. Akcia má za cieľ zvýšiť povedomie o dôležitosti ochrany duševného vlastníctva, povzbudzovať mladých ľudí k tvorivej činnosti

a taktiež povzbudiť študentov k tvorbe originálnych diel a projektov v rôznych oblastiach (literatúra, umenie, hudba, veda a technológia).

Dni ochrany tvorivosti realizuje akadémia duševného vlastníctva na základných a stredných školách v rámci celého Slovenska. Hlavnou aktivitou podujatia sú prednášky a workshopy, ktoré sa pútavou formou snažia o vysvetlenie právnych aspektov tvorivej činnosti – jej ochrany prostredníctvom patentov, ochranných známkov, dizajnov či autorského práva. Prednášky sa týkajú aj otázok prevencie falšovania výrobkov. Praktické workshopy sú obohatené o interaktívne aktivity, súťaže, hry a simulácie na tému ochrany duševného vlastníctva.

Súčasťou Dní ochrany tvorivosti je aj interaktívna výstava vedeckých hračiek, kde si žiaci môžu zábavným spôsobom vyskúšať vedecké princípy a koncepty. Cieľom výstavy vedeckých hračiek je podnietiť zvedavosť a záujem o vedu a techniku, podporiť kritické myslenie a problémové riešenia a zároveň poskytovať zábavný a angažujúci spôsob učenia.

V priebehu prvého polroka 2024 sme zrealizovali Dni ochrany tvorivosti v dvoch školách. Prvou školou bola Stredná priemyselná škola dopravná vo Zvolene, kde 240 študentov školy absolvovalo workshopy zamerané na ochranné známky, patenty a základné princípy podnikania v súvislosti s ochranou značky a produktov.



Druhou školou, ktorú sme navštívili s podujatím Dni ochrany tvorivosti, bola Základná škola Okružná v Michalovciach. Na podujatie pozvali aj kolegov a žiakov z Gymnázia Pavla Horova. Účastníci dostali odpovede na otázky, ako rozpoznať fejk od originálu, aký je rozdiel medzi patentom a ochrannou známkou, aké druhy ochranných známkov na Slovensku máme a taktiež, či je možné ochrániť vzhľad výrobku. Prednášky boli sprevádzané interaktívnymi hrami, kvízom, kde si žiaci mohli otestovať nadobudnuté poznatky, a tiež ukázkami vedeckých hračiek.

Dni ochrany tvorivosti predstavujú významnú príležitosť na podporu a ochranu tvorivosti mladých ľudí. Táto iniciatíva nielen vzdeláva o dôležitosti ochrany duševného vlastníctva, ale poskytuje žiakom priestor na rozvoj ich tvorivých schopností, podnikavosti a prezentáciu ich talentu. Prínos Dní ochrany tvorivosti sa však netýka len žiakov. Na základe spätnej väzby od učiteľov, ktorí sa ich zúčastnili, vieme, že aj oni oceňujú túto iniciatívu ÚPV SR a z prednášok si odnášajú cenné vedomosti. Témy, ktoré sú obsahom prednášok, považujú za veľmi zaujímavé a prínosné. Samotní učitelia sú často tvorcami produktov, ktoré súvisia s duševným vlastníctvom a výsledky svojej kreativity často „rozdávajú“, a tak umožňujú, aby sa stali verejným majetkom. Riešením sú poznatky o problematike duševného vlastníctva, pretože tie môžu byť motiváciou, aby všetci využili svoje tvorivé výsledky na získanie uznania a ďalšieho úžitku. V priebehu jesene 2024 pripravuje akadémia duševného vlastníctva ďalšie štyri dni ochrany tvorivosti, ktoré majú potenciál zvyšovať povedomie o duševnom vlastníctve u žiakov, ale aj u učiteľov. Pevne veríme, že dňami ochrany tvorivosti podporíme žiakov ako budúcich vedcov a podnikateľov pri ich ceste k úspechu, ako aj pri budovaní slovenského inovačného ekosystému.

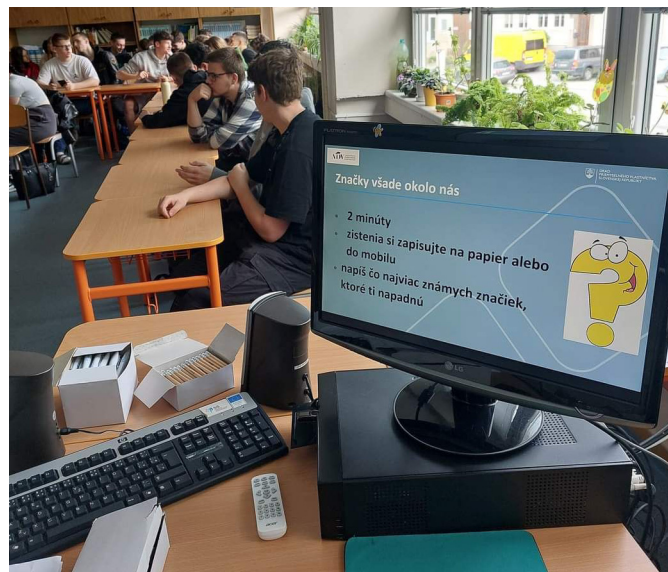

Zdroje:

EUIPO Spring Campaign Press Release. 2024. In Kampaň Hraj fér: milióny Európanov kupujú falšované športové vybavenie a sledujú nelegálne športové vysielanie. Dostupné na: <https://www.indprop.gov.sk/aktuality?clanok=kampan-hraj-fer-miliony-europanov-kupuju-falsovane-sportove-vybavenie-a-sleduju-nelegalne-sportove-vysielanie>

Európska komisia. 2023. Social entrepreneurship and youth. Dostupné na: <https://europa.eu/eurobarometer/surveys/detail/2670>

Spracovali: Ing. Veronika Beličková a Mgr. Michaela Skúpa



Spektrum dobrých nápadov a riešení

Inovatívne úžitkové vzory v SR – podpora zdravia, zábavy aj športu

Z údajov, ktoré sú uvedené vo Výročnej správe ÚPV SR za rok 2023 vyplýva, že k 31. decembru 2023 bolo na území Slovenskej republiky platných 1 783 úžitkových vzorov.

Úžitkový vzor predstavuje na Slovensku jednu z najpopulárnejších foriem ochrany technických riešení. Možno ním chrániť technické riešenia, ktoré sú nové, zahŕňajú vynálezcovskú činnosť a sú priemyselne využiteľné. Majitelia platných do registra zapísaných úžitkových vzorov majú výhradné právo na využívanie chránených technických riešení. Práva majiteľov úžitkových vzorov sú v zásade identické s právami vyplývajúcimi z patentov. Na rozdiel od patentov, ktorých maximálna platnosť je 20 rokov od podania prihlášky, však úžitkový vzor môže platiť najviac 10 rokov od podania prihlášky. Získanie ochrany úžitkovým vzorom je jednoduchšie ako získanie patentovej ochrany na vynález, pretože úžitkové vzory sú zapisované do registra bez skúmania splnenia podmienky novosti a vynálezcovskej činnosti, pokiaľ sú predmetom technické riešenia patriace do okruhu predmetov, ktoré je možné úžitkovými vzormi chrániť. Nevýhodou ochrany technických riešení úžitkovým vzorom je vyššie riziko výmazu zapísaného úžitkového vzoru z registra úžitkových vzorov na základe návrhu tretej osoby, pokiaľ úrad na základe tohto návrhu zistí, že predmet zapísaného úžitkového vzoru nespĺňa podmienky ochrany ustanovené zákonom č. 517/2007 Z. z. o úžitkových vzoroch a o zmene a doplnení niektorých zákonov v znení neskorších predpisov.

V dnešnom svete, kde inovácie zohrávajú kľúčovú úlohu, je dôležité podporovať a vyzdvihovať nápady, ktoré prispievajú k lepšiemu životu nás všetkých. Z tohto dôvodu vám predstavujeme výber troch úžitkových vzorov zapísaných v Slovenskej republike (2023 až 2024), ktoré sa vyznačujú inovatívnosťou a prínosom pre spoločnosť v oblastiach zdravia, športu aj zábavy – rozvoja zručností.

Zdravie a technologické inovácie

Systém s inteligentnou čelenkou na monitorovanie EOG

Číslo úžitkového vzoru	9978
Číslo prihlášky	72-2023
Majiteľ	Slovenská technická univerzita v Bratislave
Pôvodca	Ing. Erik Vavrinský, PhD.; Ing. Juraj Nevřela, PhD.; Ing. Diana Vítazková; Mgr. Helena Kosnáčová, PhD.

Technické riešenie sa zameriava na systém s inteligentnou čelenkou, ktorý monitoruje elektrookulografické (EOG) signály a ďalšie biosignály s následnou interpretáciou na spracovanie. Tento systém je navrhnutý na zlepšenie kvality života ľudí s ALS (amyotrofickou laterálnou sklerózou) alebo inými ochoreniami spôsobujúcimi ochrnutie, umožňujúc im ovládať rôzne zariadenia.

ALS predstavuje progresívne, smrteľné, neurodegeneratívne ochorenie centrálnej nervovej sústavy, kedy dochádza k nezvratnej strate motoneurónov. To explicitne vedie k svalovej atrofii a strate kontroly nad vlastným telom. K celkovej paralýze však dochádza pri zachovaní plných mentálnych schopností pacienta, ale jeho zdravotný stav si vyžaduje neprestajnú odbornú starostlivosť a vo finálnom štádiu stráca pacient schopnosť ovládať dýchanie. Na ALS neexistuje žiadna kauzálna liečba a je možné len tmiť sprievodné procesy. Život pacientov po diagnostikovaní tohto ochorenia predstavuje výzvu nielen po psychickej, ale aj po technickej stránke, a preto sa výskum nových, inovatívnych metód na pomoc týmto pacientom stal nadmieru žiadaný, v snahe aspoň čiastočne zvýšiť kvalitu ich života.

Z klinických výskumov vyplynulo, že medzi poslednými zasiahnutými svalmi sú práve očné svaly. Preto väčšina technických riešení sa zameriava buď na sledovanie pohybu oka, alebo snímanie elektrickej mozgovej aktivity (elektroencefalografia – EEG). Ale zmienené metódy disponujú výraznými nedostatkami (závislosť od svetelných podmienok a ich kvality, energetická náročnosť a pod.). Uvedené nedostatky poskytli možnosť riešiť tento problém vhodnými technickými prostriedkami, konkrétne pomocou deklarovaneého technického riešenia inteligentnej čelenky – systému na monitorovanie EOG.

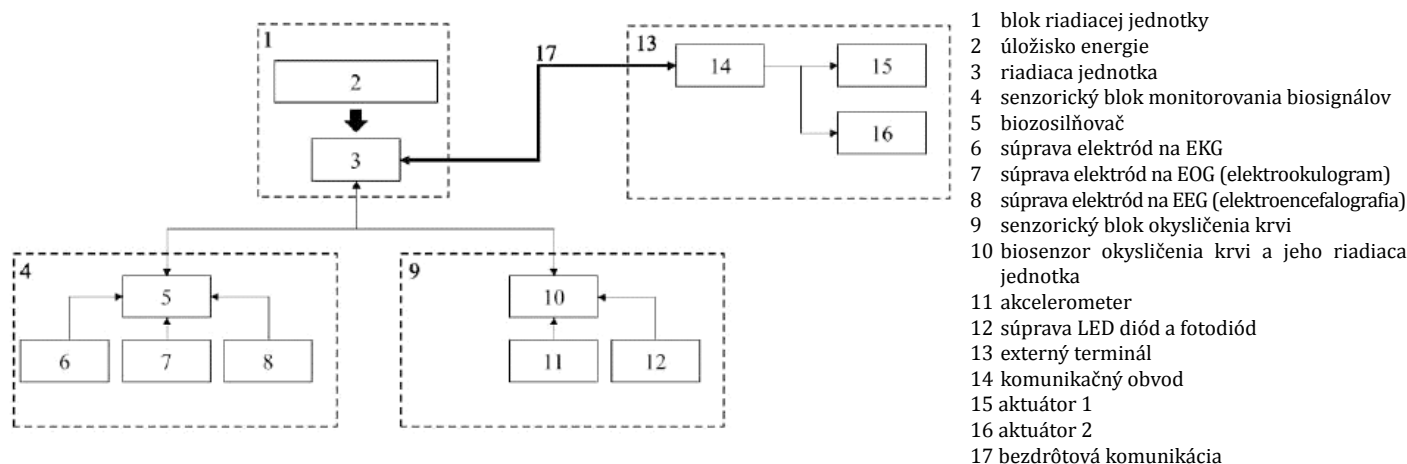

Obr. 1 Bloková schéma zapojenia systému s inteligentnou čelenkou na monitorovanie EOG

Podstata tohto technického riešenia spočíva v tom, že systém je charakterizovaný štyrmi elementárnymi blokmi, a to: blokom riadiacej jednotky, senzorickým blokom monitorovania biosignálov a senzorickým blokom oksyličenia krvi, ktorých elektronické prvky sú spojené s elektródami z vodivých vlákien zameranými na detekciu EOG a EKG. Tieto tri elementárne bloky sú implementované v nositeľnej čelenke. Štvrtým elementárnym blokom je externý terminál, ktorý je bezdrôtovým komunikačným prepojením prepojený s blokom riadiacej jednotky. Blok riadiacej jednotky zabezpečuje internú komunikáciu so senzorickými blokmi, inicializuje merania a vyhodnocuje získané údaje. Elektródy v čelenke snímajú EOG, EEG a EKG signály, ktoré sú spracované a bezdrôtovo odosielené do externého terminálu. Tento terminál prekladá signály na inštrukcie pre ďalšie zariadenia.

Elektródy boli teda presunuté z oblasti oka na čelo pacienta vo forme čelenky. Táto forma systému je pre pacientov pohodlnejšia na denné nosenie. Inteligentná čelenka – systém na monitorovanie EOG dokáže previesť biosignály pacienta na strojové inštrukcie, ktoré môžu byť využité pri ovládaní aktuátorov, ako sú motorizovaný invalidný vozík, robotické ramená alebo počítačové rozhrania. Pacient s deklarovým riešením by bol do istej miery viac samostatný, čo okrem zlepšenia kvality jeho života vedie aj k odľahčeniu zdravotníckeho personálu.

Výhody technického riešenia:

- zlepšenie kvality života,
- vysoké rozlíšenie signálov,
- kombinácia EOG a EEG – kombinácia týchto signálov zvyšuje spoľahlivosť meraní a poskytuje doplňujúce fyziologické informácie,
- monitorovanie zdravotného stavu – systém je schopný monitorovať oksyličenie krvi, srdcový tep a EKG, čo je dôležité pre pacientov s vysokým rizikom zlyhania dýchania.

Zdroj: Register ÚPV SR

Zábava a rozvoj zručností

Senzorická pamäťová hra s rozhodovacím členom

Číslo úžitkového vzoru	9950
Číslo prihlášky	50040-2023
Majiteľ	Technická univerzita v Košiciach
Pôvodca	prof. Ing. Radim Rybár, PhD.; doc. Ing. Martin Beer, PhD.; Ing. Jana Rybárová, PhD.

Senzorická pamäťová hra je spoločenská hra navrhnutá pre deti a dospelých, aby stimulovala ich kognitívne schopnosti a podporovala rozvoj senzorických a analytických schopností, ako aj rozvoj koncentrácie.

Technické riešenie hry ponúka nové možnosti pre spoločenské hry, ktoré sú už známe na štýl pexesa, tým, že kombinuje hľadanie dvojíc s rozoznávaním rozdielov v hmotnosti objektov. Hra pozostáva z hracích dlaždíc obsahujúcich sedlá závaží, do ktorých je možné umiestniť podľa potreby závažia. Súčasťou hry je rozhodovací člen, ktorým sú rovnoramenné váhy konštrukčne riešené tak, aby ukazovali rozdiel v hmotnosti dvoch porovnávaných hracích dlaždíc pomerovo – váhy ukazujú, či sú porovnávané dlaždice rovnako ťažké, alebo rôzne ťažké bez toho, aby poskytovali absolútnu hodnotu hmotnosti.

Hracie dlaždice sú konštruované tak, aby do nich bolo možné umiestniť rôzny počet závaží. Tento mechanizmus umožňuje prispôbiť náročnosť hry – čím sú menšie rozdiely v hmotnosti medzi dvojicami, tým je hra náročnejšia. Počas hry každý hráč vyberá zo všetkých vedľa seba plošne rozložených hracích dlaždíc jednu dvojicu rukou a potažkáním sa snaží určiť, či sú ich hmotnosti rovnaké alebo rôzne. Na bezpečné rozlíšenie toho, či vybraný pár hracích dlaždíc má rovnakú, alebo rôznu hmotnosť, slúži porovnanie ich

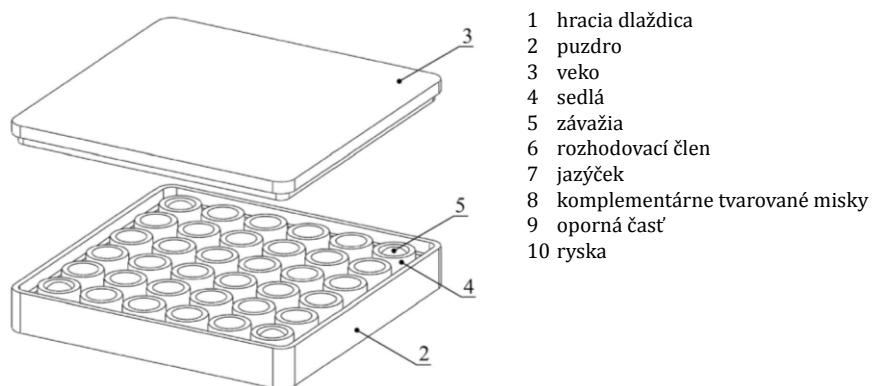

Obr. 2 Izometrické zobrazenie, v rozloženom tvare znázornená hracia dlaždica

hmotnosti pomocou váh. Toto porovnanie nedáva hráčovi v prípade hracích dlaždíc s rôznou hmotnosťou informáciu o tom, aký je rozdiel v hmotnosti medzi nimi. Hráči počas hry zbierajú páry hracích dlaždíc s rovnakou hmotnosťou dovtedy, pokiaľ nie sú nájdené všetky.

Senzorická pamäťová hra s rozhodovacím členom je vhodná ako spoločenská hra pre deti aj dospelých či už v rámci výučby alebo voľnočasových aktivít. Môže byť tiež využitá v rôznych didaktických a motivačných hrách zamestnancov, zameraných na rozvoj zručností a schopností.

Zdroj: Register ÚPV SR

Šport
Aerodynamická pomôcka na rýchlostné lyžovanie a spôsob jej výroby

Číslo úžitkového vzoru	9961
Číslo prihlášky	50033-2023
Majiteľ	Technická univerzita v Košiciach
Pôvodca	prof. Ing. Tomáš Brestovič, PhD.; doc. Ing. Marián Lázár, PhD.; doc. Ing. Natália Jasmínská, PhD.; Dr. h. c. mult. prof. Ing. Jozef Živčák, PhD.; Ing. Lukáš Tóth; Ing. Ivan Mihálik

Rýchlostné lyžovanie je športová disciplína, pri ktorej je hlavným cieľom dosahovať maximálne rýchlosti zjazdov svahom. Lyžiari sa snažia minimalizovať odpor vzduchu a trenie lyží o sneh, pričom používajú rôzne aerodynamické pomôcky, aby zamedzili vzniku vírivého prúdenia vzduchu, ktoré môže znížiť ich rýchlosť.

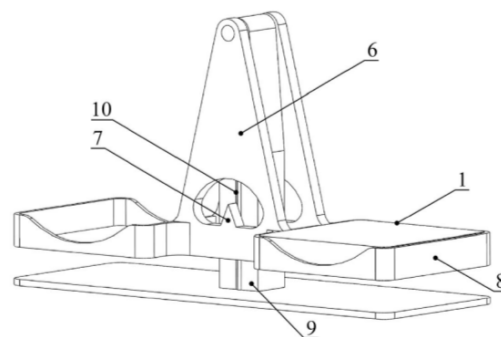

Obr. 3 Izometrické zobrazenie rozhodovacieho člena

Toto technické riešenie sa zameriava na aerodynamickú pomôcku, ktorá zvyšuje maximálnu rýchlosť rýchlostného lyžiara. Je navrhnutá na optimalizáciu tvaru lýtkovej časti nohy lyžiara. Technické riešenie teda zohľadňuje údaje zakrivenia lýtkovej časti nohy rýchlostného lyžiara z 3D skenu lýtkovej časti a numerické výpočty koeficientov odporu vzduchu, čím zohľadňuje zakrivenie lýtkovej časti nohy. Výsledkom je plynulý prechod medzi lýtkom, lyžiarkou a aerodynamickou pomôckou, ktorý znižuje odpor vzduchu a zlepšuje plynulosť prúdenia vzduchu.

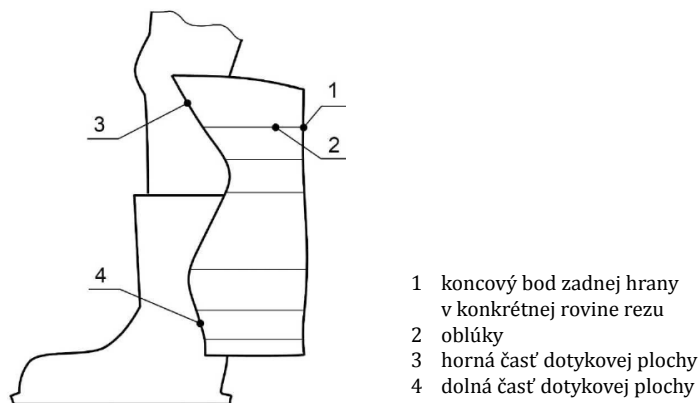

Obr. 4 Umiestnenie aerodynamickej pomôcky na rýchlostné lyžovanie na lyžiarku a lýtkovú časť nohy rýchlostného lyžiara

Priemyselné využitie tejto pomôcky spočíva v jej schopnosti znížiť aerodynamický odpor, a tým zvýšiť maximálnu rýchlosť rýchlostného lyžiara, pričom je možné ju vytvoriť pomocou 3D tlačie na základe individuálneho skenu lýtkovej časti nohy lyžiara. Pomôcka je personalizovaná podľa tvaru lýtkovej časti nohy konkrétneho lyžiara, čo zvyšuje jej účinnosť a pohodlie pri nosení.

Spracovala Mgr. Patrícia Šimková, PhD.
Zdroj: Register ÚPV SR

Finančná správa Slovenskej republiky

Kriminálny úrad Finančnej správy

Viete, akú úlohu má Finančná správa v procese ochrany práv duševného vlastníctva?

Úlohou Finančnej správy Slovenskej republiky (FS SR) v oblasti ochrany práv duševného vlastníctva je zabrániť, aby sa na územie našej krajiny alebo na územie EÚ dostával tovar z tretích krajín, ktorý je falšovaný alebo pirátsky. Okrem toho má FS SR kompetenciu aj v rámci domáceho trhu, to znamená, že ozbrojení príslušníci FS SR môžu vstupovať do prevádzok, ako sú kamenné obchody, tržnice, sklady, a ak majú podozrenie, že sa tam predáva falšovaný tovar, majú kompetencie tovar zaistiť a kontaktovať oprávnené osoby – čiže priamo držiteľov práv duševného vlastníctva alebo ich splnomocnených zástupcov.

Leto 2024

Akcia „Garáž“ odhalila ďalšie nelegálne cigarety!

Kriminálny úrad finančnej správy realizoval ďalšiu akciu zameranú na nelegálne cigarety – tentoraz na východe Slovenska. Ozbrojení príslušníci KÚ FS, Pobočka Východ, v rámci bežnej kontroly zastavili dodávkové motorové vozidlo Opel Vivaro. Pri kontrole zistili, že vozidlo prepravuje väčšie množstvo tabakových výrobkov. Na miesto činu bol privolaný vyšetrovateľ, ktorý zadržal a obmedzil na osobnej slobode jednu osobu. Na základe dvoch príkazov na prehliadku boli následne skontrolované aj ďalšie priestory a pozemky. Celkovo sa zaistilo 519 580 kusov cigariet značiek Marlboro Gold, L&M a Compliment Blue bez platnej slovenskej kontrolnej známky, dodávkové motorové vozidlo a mobilné telefóny. **Celková škoda na spotrebnej dani z tabakových výrobkov predstavuje 84 515,87 eur.** Po vykonaní prehliadok a zaistení dôkazov bolo vznesené obvinenie



z prečinu porušenia predpisov o štátnych technických opatreniach na označenie tovaru. V prípade dokázania viny hrozí páchatelovi trest odňatia slobody na 1 až 5 rokov.

Podvodníkov prezradili pravopisné chyby, colníci v Nitre zaistili tisíce cigariet

Ozbrojení príslušníci Colného úradu Nitra si vytypovali ku kontrole subjekt zaoberajúci sa obchodovaním s elektronickými cigaretami. Vzhľadom na polohu skladových priestorov v odľahlej časti nemenovaného mesta sa rozhodli vykonať aj kontrolu skladových priestorov a uskladneného tovaru. Ozbrojení príslušníci Colného úradu Nitra v rámci svojich operatívnych činností vykonali miestne zisťovanie u právnickej osoby zaberajúcej sa dovozom a predajom elektronických cigariet. Pri kontrole skladových priestorov nadobudli podozrenie, že uskladnené výrobky porušujú práva duševného vlastníctva držiteľa rozhodnutia ochrannej známky ELFBAR – Miracle (ShenZhen) Technology Co., Ltd., Rm1606, China Resources Qianhai Center T5, No5035 Menghai Ave., Nanshan Str., Qianhai, Shenzhen, Guangdong, Čína. Pri kontrole takýchto výrobkov je dôležité, aby ozbrojení príslušníci odborne zdatní a dokázali na základe detailov určiť, či ide skutočne o falzifikáty porušujúce práva majiteľa ochrannej známky. V tomto prípade vzbudili podozrenie pravopisné chyby v opise výrobku. Pri kúpe elektronických cigariet je potrebné poznať aj predpisy EÚ, ktoré zakazujú predávať produkty s viac ako 600 potiahnutiami e-cigarety. Na základe týchto poznatkov bolo zaistených celkom **6 849 ks elektronických cigariet zn. ELFBAR, pričom ich uvedenie do voľného predaja by predstavovalo pre majiteľa ochrannej známky škodu v celkovej hodnote 47 943 eur.** O osude zaisteného tovaru teraz rozhodne držiteľ ochrannej



známky. Ten má možnosť vyjadriť sa do 10 pracovných dní, či chce vo veci konať a akým spôsobom. Možnosti sú dve – buď dohodou, kedy sa tovar zlikviduje, alebo môže držiteľ ochrannej známky dať podnet na súd. Ten následne rozhodne, či ide o falzifikáty a ako sa má ďalej postupovať.

Úspešná akcia KÚ FS – škoda na spotrebnej dani z tabaku je takmer 114 tisíc eur

Viac ako 626 tisíc kusov cigariet, takmer 152 kg spracovaného tabaku, obalové materiály známych značiek a hotovosť vo výške 31 400 eur. To sú výsledky akcie Kriminálneho úradu Finančnej správy (KÚ FS) s názvom „Rubikon,“ realizovanej v Nitre. Na základe indícií o nelegálnej činnosti v oblasti obchodu s cigaretami vykonal

príslušníci KÚ FS domové prehliadky a prehliadky ďalších priestorov a pozemkov. V rámci akcie zadržali príslušníci KÚ FS jedno motorové vozidlo a 31 331 spotrebiteľských balení cigariet bez kontrolnej známky, čo predstavuje 626 620 kusov cigariet. Okrem cigariet bol zaistený aj spracovaný tabak v množstve 151,7 kg, finančná hotovosť vo výške 31 400 eur, obalové materiály obchodných značiek „MARCO POLO“ a „Holandská tabaková zmes“, ako aj mobilný telefón a notebook. **Predbežne vyčíslená škoda na spotrebnej dani z tabaku predstavuje sumu takmer 114 tisíc eur (113 823,11 eur).** V rámci akcie bola zadržaná jedna osoba, voči ktorej bolo vznesené obvinenie za prečin porušovania predpisov o štátnych technických opatreniach na označovanie tovaru. V prípade dokázania viny hrozí páchatelovi trest odňatia slobody na jeden až päť rokov.

Zdroj: FS SR 2024



Učíme vás chrániť duševné vlastníctvo

Akadémia duševného vlastníctva ÚPV SR

poskytuje bezplatné vzdelávanie o ochrane inovácií pre členov podnikateľských združení a asociácií, ponúka prednášky a workshopy pre školy a podnikateľov.



ÚRAD
PRIEMYSELNÉHO VLASTNÍCTVA
SLOVENSKEJ REPUBLIKY



AKADÉMIA
DUŠEVNÉHO
VLASTNÍCTVA



Komplexné vzdelávacie aktivity pre:

školy a akademickú obec

základné školy
stredné školy
centrá voľného času
a univerzity
organizácie zamerané
na vzdelávanie
centrá a kancelárie
transferu technológií

podnikateľské subjekty

malé a stredné podniky,
startupy
kultúrne a inovačné
centrá, záujmové
združenia,
priemyselné komory
technologické parky,
technologické centrá,
podnikateľské
inkubátory

odbornú verejnosť

advokáti
patentoví zástupcovia
vedecko-výskumní
pracovníci v podnikoch
zamestnanci
zodpovední za tvorbu
stratégie ochrany
duševného vlastníctva
a stratégie podnikania

kontakt: akademia@indprop.gov.sk



+421 904 432 615



www.upv.sk

Z rozhodnutí ÚPV SR

**Rozhodnutie predsedu úradu zn. POZ 1991-2022/II-11-2024 z 5. 4. 2024
(právoplatnosť 8. 4. 2024)**

Decision of the President of the Office, Nr. POZ 1991-2022/II-11-2024, 5. 4. 2024

ABSTRAKT

Prihláška slovnej ochrannej známky bola prihlasovateľom podaná pre tovary a služby v triedach 5, 7, 32, 35 a 39 medzinárodného triedenia tovarov a služieb. Prvostupňovým rozhodnutím bola prihláška ochrannej známky zamietnutá pre všetky nárokované tovary a služby z dôvodu, že prihlásené označenie je vo vzťahu k nim opisným označením bez rozlišovacej spôsobilosti. Prvostupňový orgán konštatoval, že prihlásené označenie relevantnej spotrebiteľskej verejnosti poskytuje len informáciu o druhu, zameraní, účele a charaktere tovarov a služieb, t. j. že ide o automatizované zariadenie na prípravu a vydávanie proteínových výrobkov, resp. o produkty obsahujúce proteíny a služby spájané s prevádzkou a prenájmom automatov pripravujúcich proteínové produkty. Odvolací orgán posúdenie naplnenia uplatnených zápisných výluk uskutočnené prvostupňovým orgánom označil za správne, podaný rozklad zamietol a prvostupňové rozhodnutie potvrdil. Po preskúmaní prvostupňového rozhodnutia konštatoval, že prihlásené označenie, ktoré je tvorené výlučne slovným prvkom „PROTEINOMAT“ napísaným štandardným typom písma, bude spotrebiteľ vnímať vo význame automatizovaného zariadenia určeného na prípravu a vydávanie proteínových výrobkov, resp. produktov obsahujúcich proteíny, a spotrebiteľ takto označené tovary a služby prihlasovateľa nedokáže odlišiť od rovnakých tovarov a služieb iných subjektov.

ABSTRACT

The applicant sought to register the word mark for goods and services in classes 5, 7, 32, 35 and 39. The Trademark and Design Department refused the application for all the goods and services applied for because it is non-distinctive and descriptive. The Trademark and Design Department found that it only provides the relevant consumer public with information or the type, focus, purpose and features of the goods and services, that it is an automated device for the preparation and dispensing of protein products, or products containing proteins and services connected with the operation and rental of machines preparing protein products. The Appeal Body agreed with the findings of the Trademark and Design Department, dismissed the appeal and confirmed the decision. The Appeal Body finds that the sign applied for, which consists exclusively of the word „PROTEINOMAT“ written in a standard typeface, will be perceived by the consumer as meaning an automated device intended for the preparation and dispensing of protein products, or products containing proteins.

Kľúčové slová

Označenie bez rozlišovacej spôsobilosti podľa § 5 ods. 1 písm. b) zákona č. 506/2009 Z. z. o ochranných známkach v znení neskorších predpisov – označenie opisné podľa § 5 ods. 1 písm. c) zákona č. 506/2009 Z. z. o ochranných známkach v znení neskorších predpisov – slovné označenie

Key words

Non-distinctive – Article 5(1)(b) Act No 506/2009 Coll. on Trade Marks – Descriptive – Article 5(1)(c) Act No 506/2009 Coll. on Trade Marks – Word mark

Prihlásené označenie

(POZ 1991-2022)

PROTEINOMAT

Prihlásené označenie (POZ 1991-2022)

trieda 5 – výživové doplnky; proteínové výživové doplnky
trieda 7 – predajné automaty
trieda 32 – srvátkové nápoje; izotonické nápoje; proteínové nápoje pre športovcov; nealkoholické nápoje
trieda 35 – prenájom predajných automatov
trieda 39 – prenájom predajných automatov

Prihláška slovnej ochrannej známky bola prihlasovateľom podaná 12. októbra 2022 pre tovary a služby v triedach 5, 7, 32, 35 a 39 medzinárodného triedenia tovarov a služieb. Prvostupňovým rozhodnutím bola v zmysle § 28 ods. 4 v nadväznosti na § 5 ods. 1 písm. b) a c) zákona č. 506/2009 Z. z. o ochranných známkach v znení neskorších predpisov (ďalej zákon o ochranných známkach) zamietnutá pre všetky nárokované tovary a služby. Podľa prvostupňového orgánu prihlásené označenie je vo vzťahu k nárokoványm tovarom a službám opisným označením bez rozlišovacej spôsobilosti, pretože relevantnej spotrebiteľskej

verejnosti, ktorú tvorí jednak odborná verejnosť v oblasti predaja a služieb zameraných na šport, zdravie, zdravú výživu a zdravý životný štýl či regeneráciu organizmu, ako aj široká spotrebiteľská verejnosť, poskytuje len informáciu o druhu, zameraní, účele a charaktere tovarov a služieb t. j. že ide o automatizované zariadenie na prípravu a vydávanie proteínových výrobkov, resp. produkty obsahujúce proteíny a služby spájané s prevádzkou a prenájmom automatov pripravujúcich proteínové produkty. Uvedené vyplynulo z významu slovných prvkov tvoriacich prihlásené označenie, ktoré vzniklo spojením výrazu „proteino-“, odvodeného od podstatného mena „proteín“, a koncovky „-mat“. Prvostupňový orgán konštatoval, že relevantná spotrebiteľská verejnosť bude prihlásené označenie vnímať vo význame automatizovaného zariadenia na prípravu a vydávanie proteínových výrobkov, resp. produktov obsahujúcich proteíny.

Pokiaľ ide o možnosť prekonania zápisnej nespôsobilosti prihláseného označenia v zmysle § 5 ods. 2 zákona o ochranných známkach, prvostupňový orgán dospel k záveru, že prihlasovateľ predloženými dôkaznými materiálmi nepreukázal nadobudnutie rozlišovacej spôsobilosti, a teda neprekonal namietané zápisné výluky.

Prihlasovateľ v podanom rozklade nesúhlasil s prvostupňovým orgánom konštatovanou zápisnou nespôsobilosťou prihláseného označenia, predovšetkým s posúdením vnútornej rozlišovacej spôsobilosti prihláseného označenia. Zároveň napadol aj prvostupňovým orgánom vykonané posúdenie nadobudnutia rozlišovacej spôsobilosti prihláseného označenia v zmysle § 5 ods. 2 zákona o ochranných známkach, pričom v rámci rozkladu predložil nové dôkazné materiály, ktorými doplnil dôkazy predložené v rámci prvostupňového konania.

Odvolačný orgán, ktorý na základe podaného rozkladu preskúmal prvostupňové rozhodnutie, potvrdil, že prihlásené označenie nemá vo vzťahu k nárokovaným tovarom a službám rozlišovaciu spôsobilosť v zmysle § 5 ods. 1 písm. b) zákona o ochranných známkach, keďže predstavuje označenie, na základe ktorého spotrebiteľ nedokáže takto označené tovary a služby prihlasovateľa odlišiť od rovnakých tovarov a služieb iných subjektov. Zároveň konštatoval, že prihlásené označenie vo vzťahu k nárokovaným tovarom a službám napĺňa zápisnú výluku v zmysle § 5 ods. 1 písm. c) zákona o ochranných známkach, keďže ako celok vo vzťahu k nim opisuje ich druh, zameranie, resp. účel. Uvedené vyplynulo zo skutočnosti, že prihlásené označenie je tvorené výlučne slovným prvkom „PROTEINOMAT“ napísaným štandardným typom písma. Hoci prihlásené označenie predstavuje jeden slovný prvok, podľa odvolacieho orgánu bude spotrebiteľom okamžite a bez ďalšieho uvažovania zrejmé, že ide o spojenie dvoch slovných prvkov, a to slovného prvku „proteino-“ a koncovky „-mat“. Prvá časť „proteino-“ je odvodená od slova „proteín“, t. j. od podstatného mena označujúceho vysokomolekulovú

prírodnú látku zloženú z jednotlivých aminokyselín, ktorá je pre život esenciálna, a koncovka „-mat“ predstavuje skrátenú formu výrazu „automat“, ktorá je bežne používaná na označenie zariadení samočinne vykonávajúcich určené úkony (napr. kávomat, bankomat a pod). Na základe uvedeného odvolací orgán uzavrel, že prihlásené označenie ako celok bude spotrebiteľ vnímať vo význame automatizovaného zariadenia určeného na prípravu a vydávanie proteínových výrobkov, resp. produktov obsahujúcich proteíny.

Pokiaľ ide o relevantnú spotrebiteľskú verejnosť, odvolací orgán uviedol, že vzhľadom na zoznam tovarov a služieb, pre ktoré je nárokované prihlásené označenie, v predmetnom prípade ňou bude široká spotrebiteľská verejnosť, ktorú tvoria jednak bežní spotrebiteľia, ako aj odborná verejnosť. Konštatoval, že vo vzťahu k nárokovaným tovarom „predajné automaty“ v triede 7 prihlásené označenie poskytuje relevantnej spotrebiteľskej verejnosti jasnú informáciu, že takto označené tovary predstavujú automatizované zariadenia určené na prípravu a vydávanie proteínových výrobkov. Čo sa týka tovarov nárokových v triedach 5 a 32 medzinárodného triedenia tovarov a služieb, podľa odvolacieho orgánu aj vo vzťahu k nim bude relevantná spotrebiteľská verejnosť prihlásené označenie vnímať ako opisné, poskytujúce jej len informáciu o tom, že takto označené tovary sú určené ako náplne do proteínových automatov, resp. že tieto produkty bude možné zakúpiť v proteínových automatoch. Napokon vo vzťahu k nárokovaným službám v triedach 35 a 39 medzinárodného triedenia tovarov a služieb bude relevantná spotrebiteľská verejnosť prihlásené označenie podľa odvolacieho orgánu vnímať ako informáciu o ich účele a zameraní, teda, že takto označené služby sa týkajú proteínových automatov.

K argumentu prihlasovateľa, že na území Slovenskej republiky vykonáva podnikateľskú činnosť pod obchodným menom PROTEINOMAT SLOVAKIA, s. r. o., teda pod obchodným menom, súčasťou ktorého je prihlásené označenie, odvolací orgán uviedol, že v prípade ochrannej známky a obchodného mena ide o dva samostatné právne inštitúty. Odvolací orgán zdôraznil, že posudzovanie zápisnej spôsobilosti ochrannej známky sa uskutočňuje výlučne podľa zákona o ochranných známkach, pričom zápis obchodného mena do obchodného registra automaticky nesvedčí o zápisnej spôsobilosti rovnakého označenia, resp. označenia tvoreného obchodným menom, ako ochrannej známky. Na doplnenie uviedol, že v prípade ochrannej známky je základnou podmienkou zápisu do registra jej rozlišovacia spôsobilosť, teda je potrebné, aby označenie predstavujúce ochrannú známku bolo originálne do takej miery, že okamžite umožní spotrebiteľovi na trhu identifikovať obchodný pôvod takto označených tovarov a služieb. Na rozdiel od obchodného mena ochranná známka nemôže obsahovať výlučne opisné údaje, pretože takéto údaje môžu používať v obchode aj iné subjekty pre označenie rovnakých tovarov alebo služieb.

Vo vzťahu k tvrdeniu prihlasovateľa, že prihlásené označenie predstavuje modelové označenie proteínového automatu, odvolací orgán uviedol, že uvedená skutočnosť nijakým spôsobom nevyvracia fakt, že prihlásené označenie je vo vzťahu k nárokoványm tovarom a službám opisné a bez rozlišovacej spôsobilosti, teda týmto argumentom nie je možné prekonať konštatované zápisné výluky.

V súvislosti s možnosťou prekonania konštatovanej zápisnej nespôsobilosti prihláseného označenia v zmysle § 5 ods. 2 zákona o ochranných známkach odvolací orgán uviedol, že označenie môže rozlišovaciu spôsobilosť nadobudnúť len intenzívnym a dlhodobým používaním, vďaka ktorému relevantná verejnosť identifikuje tovary alebo služby ním označované ako tovary alebo služby pochádzajúce od konkrétnej osoby, pričom povinnosť označiť a predložiť potrebné dôkazy a uvedenými dôkazmi svoje tvrdenia preukázať spočíva výlučne na osobe prihlasovateľa.

V posudzovanom prípade prihlasovateľ v prvostupňovom konaní predložil produktový leták PROTEINOMAT, printscreen obsahujúci výsledky vyhľadávania kľúčového slova „proteinomat“ vo vyhľadávači Google a printscreen obsahujúci výsledky vyhľadávania kľúčového slova „proteinomat“ na sociálnej sieti Instagram. Spolu s rozkladom prihlasovateľ predložil výsledok vyhľadávania k doméne proteinomat.sk a e-mailové komunikácie z augusta 2021, septembra 2021 a januára 2022.

V tejto súvislosti odvolací orgán poukázal na skutočnosť, že zákon o ochranných známkach vyžaduje preukázanie nadobudnutia rozlišovacej spôsobilosti pred dátumom podania samotnej prihlášky ochrannej známky. V danom prípade bola prihláška ochrannej známky podaná 12. októbra 2022, a preto bolo potrebné, aby predložené dôkazné materiály osvedčovali skutočnosti z obdobia pred týmto dátumom.

Po zhodnotení predložených dôkazných materiálov jednotlivito, ako aj vo vzájomných súvislostiach odvolací orgán konštatoval, že prihlasovateľ síce prihlásené označenie pred podaním prihlášky ochrannej známky používal v súvislosti s proteínovými automatmi (trom subjektom zaslal cenové ponuky), ale takéto zaslanie cenovej ponuky trom subjektom nemožno považovať za taký rozsah používania prihláseného označenia, na základe ktorého by bolo zrejme, že relevantná spotrebiteľská verejnosť, resp. aspoň jej významná časť, bude prihlásené označenie, ktoré samo osebe je označením bez rozlišovacej spôsobilosti, vnímať ako označenie obchodného pôvodu tovarov a služieb, t. j. že len na základe prihláseného označenia dokáže identifikovať obchodný pôvod takto označených tovarov a služieb, a nebude ho vo vzťahu k nim vnímať len ako označenie opisujúce ich druh, zameranie, resp. účel.

Čo sa týka skutočnosti, že prihlasovateľ mal pred podaním prihlášky ochrannej známky vytvorenú webovú stránku www.proteinomat.sk, ako aj profily s názvom „proteinomat“ na sociálnych sieťach Facebook a Instagram, odvolací orgán konštatoval, že z dôkazov o samotnej existencii webovej stránky, ako aj profilov na sociálnych sieťach nie je zrejme, aký bol ich obsah, ako ani to, koľko spotrebiteľov, resp. zákazníkov tieto navštívilo, pričom prihlasovateľ nepredložil žiadne také printscreeny webovej stránky, resp. uvedených profilov na sociálnych sieťach, ktoré by osvedčovali používanie prihláseného označenia v súvislosti s nárokoványmi tovarmi a službami, a taktiež žiadne dôkazy o ich návštevnosti. Vzhľadom na uvedené odvolací orgán zastal názor, že tieto dôkazné materiály nie sú spôsobilé preukázať žiadne skutočnosti v súvislosti s používaním prihláseného označenia a predovšetkým nemajú ani žiadnu výpovednú hodnotu vo vzťahu k rozsahu používania prihláseného označenia. Doplnil, že preukázanie dostatočného rozsahu používania označenia, ktoré samo osebe nemá rozlišovaciu spôsobilosť, je pritom jednou z kľúčových skutočností na to, aby bolo možné konštatovať, že takéto označenie nadobudlo rozlišovaciu spôsobilosť na základe jeho používania, keďže túto je možné nadobudnúť len základe rozsiahleho a intenzívneho používania označenia.

Pokiaľ ide o predložený produktový leták, odvolací orgán uviedol, že tento v dôsledku absencie datovania neosvedčuje používanie prihláseného označenia vo vzťahu k nárokoványm tovarom a službám pred dátumom podania prihlášky ochrannej známky.

S ohľadom na uvedené odvolací orgán dospel k záveru, že z predloženými dôkaznými materiálmi nebolo v konaní preukázané, že prihlásené označenie (opisné, bez rozlišovacej spôsobilosti) nadobudlo pred dňom podania prihlášky ochrannej známky na základe jeho používania rozlišovaciu spôsobilosť v zmysle § 5 ods. 2 zákona o ochranných známkach.

Keďže na základe preskúmania napadnutého rozhodnutia vyplynulo, že posúdenie naplnenia zápisných výluk podľa § 5 ods. 1 písm. b) a c) zákona o ochranných známkach uskutočnené prvostupňovým orgánom bolo správne, odvolací orgán podaný rozklad zamietol a prvostupňové rozhodnutie, ktorým bola prihláška slovnej ochrannej známky „PROTEINOMAT“ zamietnutá, potvrdil.

Rozhodnutie v plnom znení nájdete na <https://www.indprop.gov.sk/rozhodnutia/rozhodnutia.html>

Spracovala JUDr. Zuzana Ďuriančíková

Rozhodnutie predsedu úradu zn. POZ 795-2021/II-34-2024 z 20. 5. 2024 (právoplatnosť 21. 5. 2024)

Decision of the President of the Office, POZ 795-2021/II-34-2024, 20. 5. 2024

ABSTRAKT

Prihlasovateľ podal prihlášku obrazovej ochrannej známky pre tovary a služby v triedach 29, 30, 32, 33 a 43 medzinárodného triedenia tovarov a služieb. Namietateľ si námietky, ktoré sa týkali všetkých prihlásených tovarov a služieb, uplatnil z dôvodu, že v prípade zverejneného označenia a starších obrazových ochranných známok zapísaných pre tovary a služby v triedach 29, 30, 32, 33, 35, 39, 42 a 43 medzinárodného triedenia tovarov a služieb, ktorých je majiteľom, existuje na strane verejnosti pravdepodobnosť ich zámeny. Prvostupňovým rozhodnutím bolo námietkam vyhovené a prihláška ochrannej známky bola zamietnutá. Podľa prvostupňového orgánu existuje pravdepodobnosť zámeny zverejneného označenia s prvou staršou ochrannou známkou vo vzťahu k všetkým nárokovým tovarom a službám, ktoré boli posúdené ako zhodné alebo podobné v rôznej miere s tovarmi a službami prvej staršej ochrannej známky. Vzhľadom na to, že prvostupňový orgán konštatoval naplnenie podmienok uplatneného námietkového dôvodu pre všetky nárokové tovary a služby na základe existencie pravdepodobnosti zámeny zverejneného označenia s prvou staršou ochrannou známkou, neposudzoval už naplnenie podmienok uplatneného námietkového dôvodu vo vzťahu k druhej staršej ochrannej známke, keďže by to nemalo vplyv na výsledok rozhodnutia. Odvolací orgán, ktorý preskúmal napadnuté rozhodnutie v rozsahu podaného rozkladu, dospel k rovnakému záveru ako prvostupňový orgán, že medzi zverejneným označením a prvou staršou ochrannou známkou existuje na strane verejnosti pravdepodobnosť zámeny vo vzťahu k všetkým nárokovým tovarom a službám zverejneného označenia, ktoré boli posúdené ako zhodné alebo podobné s tovarmi a službami prvej staršej ochrannej známky, čím boli splnené podmienky potrebné na úspešné uplatnenie námietok podľa § 7 písm. a) bod 2. zákona č. 506/2009 Z. z. o ochranných známkach v znení neskorších predpisov.

ABSTRACT

The applicant sought to register the figurative mark for goods and services in classes 29, 30, 32, 33 and 43. An opposition was based on two earlier figurative marks registered for goods and services in classes 29, 30, 32, 33 and 43 and filed on the ground that there was a likelihood of confusion by the relevant public. The Opposition Division upheld the opposition and rejected the trade mark application. The Opposition Division found likelihood of confusion between the published sign and the first earlier trademark in relation to all the claimed goods and services that have been assessed as identical or similar to varying degrees to the goods and services of the first earlier trademark. In view of the above, the Opposition Division did not assess the fulfilment of the conditions of the applied objection ground in relation to the second earlier trademark, as it would not have an impact on the outcome of the decision. The Appeal Body, which came to the same conclusion that there was a likelihood of confusion between the marks in relation to all claimed goods and services which were found to be identical or similar, dismissed the appeal and confirmed the decision.

Kľúčové slová

Pravdepodobnosť zámeny podľa § 7 písm. a) bod 2. zákona č. 506/2009 Z. z. o ochranných známkach v znení neskorších predpisov – splnenie kumulatívnych podmienok – vyhovenie námietkam – zamietnutie prihlášky ochrannej známky – zamietnutie rozkladu.

Key words

Likelihood of confusion – Article 7(a)(2) Act No 506/2009 Coll. on Trade Marks – Cumulative conditions has been fulfilled – Opposition upheld – Trade mark application rejected – Appeal dismissed.

Staršie ochranné známky
(OZ č. 254554 a OZ EÚ č. 018356223)

Zverejnené označenie
(POZ 795-2021)

Prvá staršia ochranná známka (OZ č. 254554)

trieda 29 – spracované ovocie; džemy; ovocné rôsoly; ovocná dreň; mliečne výrobky; marmelády,
 trieda 30 – sušienky, keksy; cukrovinky,
 trieda 32 – pivo; nealkoholické ovocné výťažky; nealkoholické nápoje; proteínové nápoje pre športovcov; energetické nápoje; funkčné nápoje,
 trieda 33 – alkoholické výťažky z ovocia; alkoholové extrakty (tinktúry); alkoholické nápoje okrem piva; koktaily,
 trieda 35 – maloobchodné a veľkoobchodné služby s tovarmi uvedenými v triedach 29, 30, 32 a 33 tohto zoznamu; merchandising,
 trieda 39 – sprevádzanie turistov; turistické prehliadky (doprava); doprava, preprava; rezervácie zájazdov; poskytovanie informácií o cestovných trasách; organizovanie turistických plavieb; rezervácie miesteniek na cestovanie; doprava cestujúcich; sprostredkovanie dopravy; informácie o možnostiach dopravy; rezervácie dopravy; vybavovanie cestovných dokladov a víz na cesty do zahraničia,
 trieda 42 – priemyselné dizajnérstvo; navrhovanie obalov, obalové dizajnérstvo; tvorba počítačového softvéru; aktualizovanie počítačového softvéru; grafické dizajnérstvo; poradenstvo v oblasti počítačových programov; poradenstvo v oblasti informačných technológií; poskytovanie počítačových technológií prostredníctvom internetu (cloud computing); poradenstvo v oblasti počítačových technológií; vývoj počítačových platforiem,
 trieda 43 – reštauračné (stravovacie) služby; rýchle občerstvenie (snackbary); ubytovacie kancelárie (hotely, penzióny); prenájom prechodného ubytovania; bary (služby); rezervácie prechodného ubytovania.

Druhá staršia ochranná známka (OZ EÚ č. 018356223)

trieda 30 – fruit, processed; jams; fruit jellies; fruit pulp; milk products; marmalade (spracované ovocie; džemy; ovocné rôsoly; ovocná dreň; mliečne výrobky; marmelády),
 trieda 32 – beer; non-alcoholic fruit extracts; soft drinks; protein-enriched sports beverages; energy drinks; functional beverages (pivo; nealkoholické ovocné výťažky; nealkoholické nápoje; proteínové nápoje pre športovcov; energetické nápoje; funkčné nápoje),
 trieda 33 – fruit extracts, alcoholic; alcoholic extracts; alcoholic beverages (except beer); cocktails [alkoholické výťažky z ovocia; alkoholové extrakty (tinktúry)]; alkoholické nápoje okrem piva; koktaily].

Zverejnené označenie (POZ 795-2021)

trieda 29 – dusené ovocie; džemy; jogurt; kandizované ovocie; kefír (mliečny nápoj); kompóty; koncentráty na báze ovocia na varenie; konzervované ovocie; marmeláda; mliečne koktaily; mliečne výrobky; mrazené ovocie; ovocie konzervované v alkohole; ovocie obalené v cukre; ovocná dreň; ovocná kôra; ovocné konzervy; ovocné lupienky; ovocné šaláty; ovocné želé; občerstvenie (jedlo) na báze ovocia; spracované ovocie,
 trieda 30 – cereálne tyčinky; cereálne tyčinky s vysokým obsahom proteínov; croissanty; cukrárske polevy (na

torty); cukrárske výrobky; cukrovinkové ozdoby na torty; cukrovinky; cukrovinky na zdobenie vianočného stromčeka; čaj; čatní (dochucovadlo); čokoláda; čokoládové ozdoby na torty; čokoládové peny; dezertné peny (cukrárske výrobky); dochucovadlá; torty; dresingy; karamely (bonbóny); karamely (cukrovinky, bonbóny); káva; koláče; ľadové lízanky; ľadový čaj; lievance; makrónky (cukrovinky); marcipán; mäťové bonbóny na osvieženie dychu; med; menšie koláče; minizákusky (tortičky); miso (ochucovadlo); mrazený jogurt (mrazený sladký výrobok); müsli; nápoje na báze čaju; ochucovadlá; omáčky (dochucovadlá); ovocné omáčky (pasírované); ovocné želé (cukrovinky); palacinky; perník; pralinky; prášky na prípravu zmrzlín; produkty určené na konzumáciu v mrazenom stave; príchute na torty iné ako esenciálne oleje; príchute na potraviny iné ako esenciálne oleje; puding; pudingy; šalátové zálievky; zmesi na torty; sorbety (zmrzliny); sušienky; cestá na torty; cesto; vafle; zeleninové a ovocné omáčky k mäsám (dochucovadlá); zlatý sirup; zmrzlina,
 trieda 32 – koktaily na báze piva; limonády; minerálne vody (nápoje); nápoje pre športovcov obohatené o proteíny; nealkoholické aperitívy; nealkoholické esencie na výrobu nápojov; nealkoholické koktaily; nealkoholické nápoje; nealkoholické nápoje na báze medu; nealkoholické nápoje s príchutou čaju; nealkoholické nápoje z ovocných štiav; nealkoholické nápoje zo sušeného ovocia; nealkoholické ovocné nektáre; nealkoholické prípravky na výrobu nápojov; nealkoholické výťažky z ovocia; ovocné šťavy; piva s limonádou; pivo; sirupy na prípravu limonád; sirupy na prípravu nápojov; smoothie (mixované nápoje z čerstvého ovocia alebo zeleniny); sorbety (nápoje),
 trieda 33 – alkoholické nápoje obsahujúce ovocie; alkoholické nápoje s výnimkou piva; alkoholické výťažky z ovocia; alkoholové esencie; destilované nápoje; digestívy (likéry a liehoviny); likéry,
 trieda 43 – bary; bary s ponukou vodnej fajky; bufety; jedálne; kaviarne; reštaurácie; samoobslužné jedálne; samoobslužné reštaurácie; ozdobovanie tort; ozdobovanie potravín.

Proti zápisu zverejneného označenia do registra ochranných známk boli 12. 8. 2021 podané námietky týkajúce sa všetkých prihlásených tovarov a služieb v triedach 29, 30, 32, 33 a 43 medzinárodného triedenia tovarov a služieb. Namietateľ podal námietky podľa § 30 v spojení s § 7 písm. a) bod 2. zákona č. 506/2009 Z. z. o ochranných známkach v znení neskorších predpisov (ďalej zákon o ochranných známkach), pričom ich podanie odôvodnil tým, že je majiteľom staršej obrazovej ochrannej známky č. 254554 (ďalej prvá staršia ochranná známka) zapísanej pre tovary a služby v triedach 29, 30, 32, 33, 35, 39, 42 a 43 medzinárodného triedenia tovarov a služieb a staršej obrazovej ochrannej známky EÚ č. 018356223 (ďalej druhá staršia ochranná známka) zapísanej pre tovary v triedach 29, 32 a 33 medzinárodného triedenia tovarov a služieb. Prvostupňovým rozhodnutím bolo v zmysle § 31 ods. 4 zákona o ochranných známkach námietkam vyhovené a prihláška

ochrannej známky bola zamietnutá. Podľa prvostupňového orgánu existuje medzi zverejneným označením a prvou staršou ochrannou známkou pravdepodobnosť zámery vo vzťahu ku všetkým nárokoványm tovarom a službám, ktoré boli posúdené ako zhodné alebo podobné v rôznej miere s tovarmi a službami prvej staršej ochrannej známky. V rámci porovnania zverejneného označenia s prvou staršou ochrannou známkou z jednotlivých hľadísk prvostupňový orgán konštatoval vyššiu mieru ich podobnosti z vizuálneho hľadiska a z fonetického a sémantického hľadiska ich považoval za zhodné. Doplnil, že v prípade, že spotrebiteľ bude slovný prvok, ktorým sú porovnávané označenia tvorené, považovať za fantazijný (nebude poznať, že slovný prvok „YUZU“ označuje citrusové ovocie a rastliny z čeľade Rutaceae východoázijského pôvodu), sémantické hľadisko sa pri porovnaní podobnosti posudzovaných označení neuplatní. Vzhľadom na uvedené prvostupňový orgán uzavrel, že s ohľadom na skutočnosť, že porovnávané označenia obsahujú zhodný slovný prvok s podobnou grafickou úpravou písmen, pravdepodobnosť zámery zverejneného označenia s prvou staršou ochrannou známkou je na strane relevantnej spotrebiteľskej verejnosti reálna. Zároveň doplnil, že vzhľadom na prítomnosť zhodného slovného prvku „YUZU“ v porovnávaných označeniach nie je možné v predmetnom prípade vylúčiť ani existenciu pravdepodobnosti asociácie medzi nimi, teda spotrebiteľ sa môže domnievať, že takto označené tovary a služby pochádzajú od rovnakého subjektu alebo od ekonomicky prepojených subjektov, prípadne, že medzi prihlasovateľom a namietateľom existuje nejaké prepojenie. Pokiaľ ide o druhú staršiu ochrannú známkou, prvostupňový orgán uviedol, že vzhľadom na konštatovanie naplnenia podmienok uplatneného námietkového dôvodu pre všetky nárokované tovary a služby na základe existencie pravdepodobnosti zámery zverejneného označenia s prvou staršou ochrannou známkou nebolo potrebné posudzovanie naplnenia podmienok uplatneného námietkového dôvodu vo vzťahu k druhej staršej ochrannej známke, keďže by to nemalo vplyv na výsledok rozhodnutia.

Prihlasovateľ v podanom rozklade s posúdením existencie pravdepodobnosti zámery porovnávaných označení vykonaným prvostupňovým orgánom nesúhlasil. Konkrétne spochybnil prvostupňovým orgánom vykonané porovnanie zverejneného označenia a prvej staršej ochrannej známky z vizuálneho hľadiska a zastal názor, že prvostupňový orgán napriek tomu, že v napadnutom rozhodnutí jednoznačne uviedol, že slovo „yuzu“ označuje citrusové ovocie a rastliny z čeľade Rutaceae východoázijského pôvodu, v rámci celkového zhodnotenia pravdepodobnosti zámery tejto skutočnosti neprikladal potrebnú dôležitosť.

Odvolačný orgán vo vzťahu k podmienke zhodnosti a podobnosti kolíznych tovarov a služieb porovnávaných označení uviedol, že prvostupňový orgán pri porovnaní tovarov a služieb zverejneného označenia s tovarmi a službami prvej staršej ochrannej známky zohľadnil všetky rozhodujúce

okolnosti, ktorými sa vyznačuje vzťah medzi nimi, predovšetkým ich povahu, určenie, účel použitia a distribučné kanály, ako aj ich konkurenčný alebo doplňujúci charakter; rovnako ako aj kritérium relevantného spotrebiteľa, ktorému sú takto označené tovary určené (v posudzovanom prípade široká spotrebiteľská verejnosť), pričom dospel k záveru, že nárokované tovary a služby sú zhodné alebo podobné v rôznej miere s tovarmi a službami prvej staršej ochrannej známky. Vzhľadom na skutočnosť, že uvedené závery prvostupňového orgánu neboli prihlasovateľom v podanom rozklade spochybnené, odvolací orgán, ktorý je pri rozhodovaní o rozklade viazaný jeho rozsahom a odôvodnením, tieto závery nepreskúmaval.

Pokiaľ ide o posúdenie ďalšej podmienky uplatneného námietkového dôvodu, t. j. podmienky zhodnosti alebo podobnosti kolíznych označení, ktorého vykonanie bolo v podanom rozklade spochybnené prihlasovateľom, odvolací orgán posúdil podobnosť zverejneného označenia s prvou staršou ochrannou známkou.

Čo sa týka vizuálneho porovnania zverejneného označenia a prvej staršej ochrannej známky, odvolací orgán konštatoval, že tak zverejnené označenie, ako aj prvá staršia ochranná známka sú obrazové označenia pozostávajúce zo slovného prvku „YUZU“, ktorý je v prípade zverejneného označenia napísaný do riadku štylizovaným typom písma čiernej farby a v prípade prvej staršej ochrannej známky je tento slovný prvok rozdelený na dve časti, resp. slabiky „YU“ a „ZU“, ktoré sú umiestnené pod sebou a zarovnané do štvorca. Odvolací orgán uviedol, že nakoľko spotrebiteľ číta zľava doprava a zhora dole, je zrejme, že spotrebiteľ tak v zverejnenom označení, ako aj v prvej staršej ochrannej známke jasne rozpozna slovný prvok „YUZU“. Súčasne poukázal na skutočnosť, že prvá staršia ochranná známka je doplnená o dve vodorovné čiary nad písmenami „U“, čo však nič nemení na tom, že uvedené písmená budú väčšinou spotrebiteľov vnímané ako písmená „U“, pretože čiary nad písmenami „U“ budú spotrebiteľia vnímať ako súčasť grafickej úpravy písma. Podľa odvolacieho orgánu celkový vizuálny dojem, ktorým porovnávané označenia pôsobia na spotrebiteľa, je veľmi podobný, a to aj s prihliadnutím na skutočnosť, že grafická úprava písmen obidvoch porovnávaných označení môže evokovať, že ide o japonské, resp. čínske písmo. S ohľadom na uvedené sa odvolací orgán stotožnil so záverom prvostupňového orgánu, že zverejnené označenie a prvá staršia ochranná známka sú vizuálne podobné vo vyššej miere. Čo sa týka tvrdenia prihlasovateľa, že prvostupňový orgán v rámci posudzovania vizuálneho hľadiska neprihliadol na samotné usporiadanie písmen kolíznych označení, odvolací orgán s uvedeným nesúhlasil, pričom poukázal na str. 6 (predposledný odsek) napadnutého rozhodnutia, z ktorého jasne vyplýva, že uvedené prvostupňový orgán zohľadnil.

Pri fonetickom porovnaní zverejneného označenia a prvej staršej ochrannej známky odvolací orgán v zhode s názorom

prvostupňového orgánu konštatoval, že porovnávané označenia budú zhodne reprodukované ako „juzu“, pričom poukázal na skutočnosť, že záver o fonetickej zhodnosti porovnávaných označení prihlasovateľ v podanom rozklade nespochybnil.

V súvislosti s porovnaním zverejneného označenia a prvej staršej ochrannej známky zo sémantického hľadiska odvolací orgán uviedol, že pri sémantickom vnímaní označení spotrebiteľom je dôležité, či prvky tvoriace porovnávané označenia majú pre neho konkrétny význam. V posudzovanom prípade slovo „yuzu“ pomenúva citrusové ovocie pôvodom z východnej Ázie, pričom odvolací orgán pripustil, že tento význam vzhľadom na zvyšujúcu sa dostupnosť exotických potravín aj pre slovenského spotrebiteľa bude pravdepodobne spotrebiteľskej verejnosti známy. Vzhľadom na skutočnosť, že porovnávané označenia sú tvorené rovnakým slovným prvkom, ktorý bude spotrebiteľ v prípade obidvoch kolíznych označení vnímať v rovnakom význame, odvolací orgán dospel k záveru, že porovnávané označenia sú sémanticky zhodné.

Pokiaľ ide o poukaz prihlasovateľa na rozhodnutie Úradu Európskej únie pre duševné vlastníctvo (ďalej EUIPO) vo veci B 1 706 376 zo 6. októbra 2011, Taste of Asia YUZU/YUZU, v ktorom sa konštatuje, že slovo „YUZU“ nemá v jazykoch Európskej únie žiaden konceptuálny význam, odvolací orgán v prvom rade uviedol, že rozhodnutiami EUIPO ani ich odôvodneniami nie je viazaný. Zároveň uviedol, že v predmetnom prípade išlo o prvostupňové rozhodnutie, od vydania ktorého uplynulo už viac ako 10 rokov. Zastal názor, že s ohľadom na zvyšujúcu sa popularitu cudzokrajných jedál a ingrediencií, vrátane ázijských, v priebehu uvedeného obdobia došlo k zmene informovanosti spotrebiteľskej verejnosti v tomto smere. Obzvlášť spotrebiteľ zaujímavý sa o ázijské kuchyne, napr. japonskú, sa s týmto označením môže stretnúť, a preto tento slovný prvok nebude považovať za prvok bez konkrétneho významu.

Odvolací orgán za relevantnú spotrebiteľskú verejnosť kolíznych tovarov a služieb (t. j. tovarov a služieb, ktoré boli posúdené ako zhodné alebo podobné), s ohľadom na ich charakter, považoval širokú spotrebiteľskú verejnosť, u ktorej možno predpokladať nižší až priemerný stupeň pozornosti. Na doplnenie uviedol, že prihlasovateľ posúdenie prvostupňového orgánu týkajúce sa relevantného spotrebiteľa a miery jeho pozornosti, ktorú bude venovať dotknutým tovarom a službám, v podanom rozklade nenašiel.

V rámci celkového zhodnotenia pravdepodobnosti zámery odvolací orgán konštatoval, že popri okolnostiach, akými sú miera podobnosti kolíznych tovarov a služieb, miera podobnosti označení či stupeň pozornosti spotrebiteľa, je potrebné zobrať do úvahy aj rozlišovaciu spôsobilosť prvej staršej ochrannej známky, ako aj rozlišovaciu spôsobilosť prvkov zverejneného označenia. Vo všeobecnosti totiž

platí, že prvkom s nízkou rozlišovacou spôsobilosťou alebo bez rozlišovacej spôsobilosti spotrebiteľa venujú nižšiu pozornosť ako dištinktívnym prvkom, prostredníctvom ktorých dokážu identifikovať obchodný pôvod tovarov alebo služieb.

V posudzovanom prípade slovný prvok „YUZU“, z ktorého pozostáva prvá staršia ochranná známka a ktorým je tvorené aj zverejnené označenie, predstavuje označenie exotického citrusového ovocia, a teda vo vzťahu k všetkým kolíznym tovarom (súhrnne označeným ako spracované ovocie, mliečne výrobky; obilninové výrobky, cukrovinky, čokoláda a výrobky z nej, med, dochucovadlá a príchute, alkoholické a nealkoholické nápoje), bude tento prvok spotrebiteľskou verejnosťou vnímaný ako prvok bez rozlišovacej spôsobilosti, ktorý poukazuje na ich obsah a zloženie. Vo vzťahu ku kolíznym službám v triede 43, t. j. vo vzťahu k reštauračným a stravovacím službám, odvolací orgán slovný prvok „YUZU“ označil za prvok s priemernou rozlišovacou spôsobilosťou, pretože vo vzťahu k nim neopisuje ani nenaznačuje žiadnu z vlastností predmetných služieb.

Odvolací orgán v nadväznosti na uvedené poukázal na skutočnosť, že ak sa porovnávané označenia zhodujú v prvku, ktorý nemá rozlišovaciu spôsobilosť, pri posúdení pravdepodobnosti zámery je potrebné sa zamerať na vplyv nezhodujúcich sa prvkov na celkový dojem označení. Zohľadní sa podobnosť/rozdielnosť a rozlišovacia spôsobilosť nezhodujúcich sa prvkov, pričom samotná zhoda v prvkoch, ktoré nemajú rozlišovaciu spôsobilosť, nevedie k pravdepodobnosti zámery. Ak porovnávané označenia obsahujú aj iné obrazové a/alebo slovné prvky, ktoré sú podobné, pravdepodobnosť zámery bude existovať, ak celkový dojem označení je veľmi podobný alebo zhodný.

Pokiaľ ide o celkové zhodnotenie pravdepodobnosti zámery, odvolací orgán konštatoval, že v predmetnom prípade boli zverejnené označenie a prvá staršia ochranná známka posúdené ako vizuálne podobné a zhodné z fonetického a sémantického hľadiska. Zároveň nárokové tovary a služby boli posúdené ako zhodné alebo podobné s tovarmi a službami prvej staršej ochrannej známky. Podobnosť, resp. zhoda zverejneného označenia a prvej staršej ochrannej známky z jednotlivých hľadísk bola založená na prítomnosti slovného prvku „YUZU“ v obidvoch porovnávaných označeniach a zároveň na podobnej grafickej úprave. Zverejnené označenie a prvá staršia ochranná známka pritom okrem uvedeného slovného prvku neobsahujú žiadne ďalšie prvky (obrazové prvky – čiary nad písmenami „U“, budú spotrebiteľa vnímať ako súčasť grafickej úpravy písma). Hoci spoločný slovný prvok porovnávaných označení vo vzťahu ku kolíznym tovarom predstavuje prvok bez rozlišovacej spôsobilosti, celkový dojem z porovnávaných označení je veľmi podobný. Podľa odvolacieho orgánu grafická úprava použitá v porovnávaných označeniach nie je natoľko odlišná, aby spotrebiteľ dokázal porovnávané označenia pri ich použití na zhodných a podobných

tovaroch navzájom od seba odlišiť, a to obzvlášť v prípade, keď nebude mať možnosť porovnať označenia vedľa seba. V prípade kolíznych služieb, vo vzťahu ku ktorým má spoločný slovný prvok porovnávaných označení „YUZU“ priemernú rozlišovaciu spôsobilosť, je pravdepodobnosť zámény podľa odvolacieho orgánu ešte vyššia, pretože v tomto prípade aj sémantické hľadisko zohráva dôležitú úlohu, pričom z tohto hľadiska sú zverejnené označenie a prvá staršia ochranná známka zhodné. Doplnil, že pokiaľ budú spotrebiteľia vnímať zverejnené označenie, ako aj prvú staršiu ochrannú známku tak, že tieto označujú totožný predmet – exotické citrusové ovocie yuzu, ktorého uvedenie v označeniach predstavuje vo vzťahu ku kolíznym službám fantazijný prvok, významným spôsobom to ovplyvní celkový dojem z porovnávaných označení, a to tak, že porovnávané označenia budú pre spotrebiteľov vysoko podobné. Odvolací orgán zároveň uviedol, že v preskúmanom prípade hrozí na strane spotrebiteľskej verejnosti riziko tak priamej zámény posudzovaných označení, ako aj riziko ich asociácie, pokiaľ by si ich spotrebiteľská verejnosť priamo nezamenila (uvedené riziko môže nastať vo vzťahu k službám, kde asociácia môže byť založená na

použití rovnakého slovného prvku, ktorý má vo vzťahu k službám fantazijný charakter).

Keďže na základe preskúmania napadnutého rozhodnutia v rozsahu podaného rozkladu odvolací orgán dospel k rovnakému záveru ako prvostupňový orgán, že medzi zverejneným označením a prvou staršou ochrannou známkou existuje pravdepodobnosť zámény, a to vo vzťahu k všetkým tovarom a službám zverejneného označenia, ktoré boli posúdené ako zhodné alebo podobné s tovarmi a službami prvej staršej ochrannej známky, čím boli splnené podmienky potrebné na úspešné uplatnenie námietok podľa § 7 písm. a) bod 2. zákona o ochranných známkach, podaný rozklad zamietol a prvostupňové rozhodnutie, ktorým bolo námietkam vyhovené a prihláška ochrannej známky bola zamietnutá, potvrdil.

Rozhodnutie v plnom znení nájdete na <https://www.indprop.gov.sk/rozhodnutia/rozhodnutia.html>

Spracovala JUDr. Zuzana Ďuriančíková

Rozhodnutie OZ 254157/I-7-2023 z 9. 3. 2023

Decision OZ 254157/I-7-2023, 9. 3. 2023

ABSTRAKT

Návrh na vyhlásenie obrazovej ochrannej známky č. 254157 za neplatnú bol zamietnutý. Návrh bol uplatnený podľa § 35 ods. 3 v nadväznosti na § 7 písm. j) zákona č. 506/2009 Z. z. o ochranných známkach v znení neskorších predpisov z dôvodu, že navrhovateľ je osobou dotknutou na svojich právach prihláškou, ktorá nebola podaná v dobrej viere.

ABSTRACT

The application for a declaration of invalidity of the trade mark No. 254157 was rejected. The proposal was filed according to Article 35 (3) in connection in Article 7 (j) of Act No. 506/2009 Coll. on Trade Marks as amended based on the ground that the contested trademark application was filed in a bad faith.

Kľúčové slová

návrh na vyhlásenie ochrannej známky za neplatnú; vedomosť o používaní zhodného označenia; absencia nečestného úmyslu prihlasovateľa a zlej viery

Key words

Invalidity proceeding; knowledge of the use of an identical sign, no dishonest intention on the part of the applicant; no bad faith

Napadnutá ochranná známka (OZ 253486)



Návrh na vyhlásenie obrazovej ochrannej známky č. 254157



(ďalej aj napadnutá ochranná známka) za neplatnú bol uplatnený podľa § 35 ods. 3 v nadväznosti na § 7 písm. j) zákona č. 506/2009 Z. z. o ochranných známkach v znení neskorších predpisov (ďalej zákon o ochranných známkach) z dôvodu, že navrhovateľ je osobou dotknutou na svojich právach prihláškou, ktorá nebola podaná v dobrej viere.

Navrhovateľ v ňom uviedol, že začiatkom roka 2020, t. j. pred podaním prihlášky napadnutej ochrannej známky,

v súčinnosti s Ministerstvom pôdohospodárstva a rozvoja vidieka SR (ďalej MPRV SR) začal ponúkať jahňacie mäso označené etiketou „Zlaté jahňa“ od slovenských chovateľov slovenským spotrebiteľom. Poukázal na to, že etiketa „Zlaté jahňa“ v grafickej podobe zhodnej s napadnutou ochrannou známkou vznikla už pol roka pred podaním prihlášky napadnutej ochrannej známky (24. 8. 2020) a navrhovateľ sa podieľal na jej tvorbe. Cieľom vytvorenia etikety bolo zvýšenie podielu predaja jahňacieho mäsa slovenských chovateľov slovenským spotrebiteľom ako forma pomoci slovenským chovateľom a producentom jahňaciny v súvislosti so šíriacou sa pandémiou COVID-19. Navrhovateľ konanie majiteľa napadnutej ochrannej známky (ďalej majiteľ), ako organizácie združujúcej chovateľov oviec a kôz, prítomného pri procese tvorby predmetnej etikety, ktorý si dal túto etiketu zapísať ako ochrannú známku pre seba, považoval za konanie v nie dobrej viere.

Navrhovateľ v návrhu tvrdil, že si nebol vedomý skutočnosti, že by mu v budúcnosti bolo znemožnené používať etiketu „Zlaté jahňa“, prípadne, že by mal za jej používanie majiteľovi uhrádzať poplatky, predpokladal, že bude voľne dostupná pre všetkých členov majiteľa. Majiteľ tak svojím konaním znemožnil používanie napadnutej ochrannej známky vlastným členom, t. j. aj navrhovateľovi.

Majiteľ vo svojom vyjadrení k návrhu poukázal na to, že na základe špecifikácie stanovenej Štátnou veterinárnou a potravinovou správou SR (ďalej ŠVPS SR) už od roku 2014 udeľuje certifikát „Zlatá ovca“/„Zlatá koza“, ktorý pri splnení podmienok špecifikácie oprávňuje chovateľov používať obrazové označenia „Zlatá ovca“/„Zlatá koza“. Etiketa „Zlaté jahňa 100 % slovenské“ bola navrhnutá a vytvorená majiteľom na označovanie jahňaciny vyprodukovanej a predávanej na Slovensku ako výsledok dohody medzi majiteľom a MPRV SR a graficky odvodená od certifikátu.

Za rozhodujúce skutočnosti pre zistenie, či prihlasovateľ konal pri podaní prihlášky napadnutej ochrannej známky v zlej viere, je nutné považovať jednak objektívnu známosť (vedomosť) určitej skutočnosti a jednak subjektívny úmysel (zámer), pričom nie je nutné, aby osoba, ktorej konanie je posudzované, považovala svoj úmysel alebo konanie za zlé. Obidve zložky podmieňujúce existenciu zlej viery majiteľa, resp. prihlasovateľa, t. j. vedomosť a úmysel, musia byť prítomné súčasne, a ak čo i len jedna z nich abscentuje, nemožno hovoriť o podaní prihlášky ochrannej známky v zlej viere.

Úrad po zhodnotení predložených dôkazov zistil, že navrhovateľ je producentom jahňacieho mäsa, ktorý v roku 2020 spolupracoval na projekte realizovanom a propagovanom aj prostredníctvom loga „Zlaté jahňa 100 % slovenské“ v podobe:



Ďalej z dôkazov vyplynulo, že na predmetnom projekte v súčinnosti s MPRV SR spolupracoval i majiteľ, ktorý od roku 2014 v spolupráci so ŠVPS SR certifikoval produkty z ovčieho a kozieho mlieka a mäsa v rámci projektu s názvom

„Zlatá ovca“/„Zlatá koza“. Grafika označenia „Zlaté jahňa 100 % slovenské“, ktoré je predmetom napadnutej ochrannej známky, vychádzala z grafiky označenia „Zlatá ovca“, ktoré bolo vytvorené pre majiteľa a ktoré používal od roku 2014.

Z dôkazov vyplynulo, že navrhovateľ a majiteľ v období od apríla 2020 spolupracovali na spoločnom projekte s MPRV SR, ktorý bol propagovaný označením „Zlaté jahňa 100 % slovenské“, ktoré je zhodné s napadnutou ochrannou známkou. Podľa zistených okolností prípadu majiteľ vedel o používaní označenia „Zlaté jahňa 100 % slovenské“ na produktoch navrhovateľa, ktorý ním označoval jahňacie mäso, a to s ohľadom na ich spoluprácu na rovnakom projekte. Súčasne navrhovateľ bol oboznámený s tým, že logo „Zlaté jahňa 100 % slovenské“ graficky vychádza z loga majiteľa „Zlatá ovca“, práva ku ktorému patria majiteľovi.

Vzhľadom na uvedené bolo konštatované, že majiteľ si podal prihlášku na označenie, ktoré bolo inšpirované jeho starším označením a ktoré predtým dlhodobo používal. V čase podania prihlášky napadnutej ochrannej známky si bol vedomý používania označenia „Zlaté jahňa“ navrhovateľom, išlo totiž o používanie označenia s jeho súhlasom.

Zistené skutočnosti nepreukázali, že majiteľ pri podaní prihlášky napadnutej ochrannej známky mal iný zámer, ako chrániť si svoje investície a práva duševného vlastníctva. Majiteľ a navrhovateľ boli vo vzájomnom postavení kooperujúcich subjektov a navrhovateľ začal označenie „Zlaté jahňa 100 % slovenské“ používať len v priamej nadväznosti na existenciu majiteľa, keďže predmetné označenie vzniklo zmenou staršieho označenia majiteľa. Navrhovateľ používaním tohto označenia v rámci projektu nezískal práva k tomuto označeniu. Hoci predpokladal, že etiketa „Zlaté jahňa 100 % slovenské“ bude voľne dostupná pre všetkých členov majiteľa, takáto skutočnosť z predložených dôkazov nevyplývala.

Skutočnosť, že majiteľ si za uvedených okolností podal prihlášku na označenie, pri zrode ktorého stál a ktoré evidentne vychádzalo z jeho staršieho označenia, nevedlo k záveru, že jeho konanie možno vnímať ako konanie so zlým úmyslom, s cieľom niekoho poškodiť. Z predložených dôkazov nevyplývalo, že by majiteľ podaním prihlášky napadnutej ochrannej známky sledoval nečestné ciele, resp. že by na strane majiteľa vznikla nespravodlivá výhoda, ani že by zápisom prihláseného označenia ako ochrannej známky majiteľ takúto nespravodlivú výhodu získal.

Berúc do úvahy všetky uvedené skutočnosti bolo konštatované, že navrhovateľ neunesol dôkazné bremeno a nepreukázal, že majiteľ pri podaní prihlášky napadnutej ochrannej známky vedome konal v rozpore s uznávanými princípmi čestného a etického konania s cieľom získať neoprávnenú výhodu alebo s cieľom spôsobiť navrhovateľovi nespravodlivú ujmu.

Návrh na vyhlásenie ochrannej známky č. 254157 za neplatnú bol zamietnutý.

Rozhodnutie v plnom znení nájdete na <https://www.indprop.gov.sk/rozhodnutia/rozhodnutia.html>

Spracovala Ing. Janka Boháľová



Tlač a informácie

Súdny dvor Európskej únie

TLAČOVÉ KOMUNIKÉ č. 71/24

Luxemburg 24. apríla 2024

Rozsudok Všeobecného súdu vo veci T-5157/23

Kneipp/EUIPO – Patou (Joyful by nature)

Ochranné známky EÚ: Všeobecný súd potvrdil, že dobré meno ochrannej známky sa vo všeobecnosti získava a stráca postupne.

V novembri 2019 podala nemecká spoločnosť Kneipp GmbH (Kneipp), ktorá vyrába kozmetické výrobky, Úradu Európskej únie pre duševné vlastníctvo (EUIPO) prihlášku slovného označenia „Joyful by nature“ ako ochrannú známku EÚ. Predmetná ochranná známka sa týkala najmä kozmetických výrobkov, voňavých sviečok a marketingových služieb. V júli 2020 podala spoločnosť Maison Jean Patou námietku proti zápisu tejto ochrannej známky s tvrdením, že existuje pravdepodobnosť zámenny a porušenia dobrého mena viacerých jej starších práv vrátane ochrannej známky Európskej únie so slovným označením „JOY“ zapísanej v roku 2016. EUIPO námietku čiastočne uznal a konštatoval, že ochranná známka „JOY“ má v podstatnej časti Európskej únie dobré meno, z ktorého by majiteľ spornej ochrannej známky mohol neprimerane ťažiť, vzhľadom na podobnosť oboch ochranných známok.

Spoločnosť Kneipp podala proti rozhodnutiu EUIPO žalobu na Všeobecný súd Európskej únie. Súd túto žalobu zamietol.

Súd konštatoval, že ochranná známka JOY má dobré meno pre parfumsy v podstatnej časti územia Európskej únie, najmä vo Francúzsku. Táto ochranná známka získala v minulosti vysoké renomé, ktoré aj za predpokladu, že sa v priebehu rokov mohlo znížiť, v čase podania prihlášky prihlasovanej ochrannej známky stále existovalo; takže určité „pretrvávajúce renomé“ mohlo zostať až do súčasnosti. Súd sa vyjadril tiež k dôkaznému bremenu dobrého mena a pripomína, že dokument vyhotovený určitý čas pred dátumom podania alebo po dátume podania prihlášky spornej ochrannej známky môže obsahovať relevantný dôkaz, pričom je potrebné zohľadniť, že dobré meno ochrannej známky sa vo všeobecnosti nadobúda postupne. Uvádza, že rovnaké úvahy sa vzťahujú aj na stratu dobrého mena, ktoré sa tiež spravidla stráca postupne. Keďže neexistujú žiadne konkrétne dôkazy o tom, že dobré meno, ktoré staršia ochranná známka postupne získavala počas mnohých rokov, sa v poslednom skúmanom roku náhle stratilo, dobré meno ochrannej známky JOY je považované za relevantné.

Súd tiež potvrdzuje, že staršia ochranná známka má rozlišovaciu spôsobilosť, je podobná prihlásenej ochrannej známke, takže v tejto súvislosti nemožno vylúčiť existenciu asociácie medzi oboma ochrannými známkami. Za týchto okolností existuje riziko, že majiteľ prihlasovanej ochrannej známky by mohol nekalým spôsobom ťažiť z dobrého mena staršej ochrannej známky.

POZNÁMKA: Ochranné známky a vzory EÚ sú platné na celom území Európskej únie. Ochranné známky EÚ koexistujú s národnými ochrannými známkami. Dizajny EÚ koexistujú s národnými dizajnmi. Žiadosti o zápis ochranných známok a dizajnov EÚ sa podávajú EUIPO. Proti jeho rozhodnutiam možno podať žalobu Všeobecnému súdu.

POZNÁMKA: Žaloba o neplatnosť smeruje k zrušeniu aktov inštitúcií Európskej únie, ktoré sú v rozpore s právom EÚ. Členské štáty, európske inštitúcie a jednotlivci môžu za určitých podmienok podať žalobu o neplatnosť Súdnemu dvoru alebo Všeobecnému súdu. Ak je žaloba odôvodnená, akt bude zrušený. Dotknutá inštitúcia musí odstrániť právne vákuum vzniknuté zrušením aktu.

POZNÁMKA: Proti rozhodnutiu Všeobecného súdu možno podať odvolanie Súdnemu dvoru, ktoré sa obmedzuje len na právne otázky, a to do dvoch mesiacov a desiatich dní od oznámenia rozhodnutia. V odvolacom konaní sa nebude pokračovať, pokiaľ Súdny dvor najprv nerozhodne o jeho umožnení. V súlade s tým musí byť k odvolaniu pripojená žiadosť o povolenie konania o odvolaní, v ktorej sa uvedie otázka (otázky), ktorá (ktoré) je (sú) v odvolaní nastolená (nastolené) a ktorá (ktoré) je (sú) významná (významné) vo vzťahu k jednotnosti, konzistentnosti a vývoju práva EÚ.

Neoficiálny dokument pre médiá, ktorý nie je pre Všeobecný súd záväzný.

Preložené zamestnancami úradu.

Úplné znenie rozsudku v anglickej verzii sa nachádza na internetovej stránke CURIA.



Tlač a informácie

Súdny dvor Európskej únie

TLAČOVÉ KOMUNIKÉ č. 67/24

Luxemburg 17. apríla 2024

Rozsudok Všeobecného súdu vo veci T-255/23

Escobar / EUIPO (Pablo Escobar)

Názov „Pablo Escobar“ nemôže byť registrovaný ako ochranná známka EÚ.

Verejnosť by si tento názov, resp. meno spájala s obchodovaním s drogami a drogovým terorizmom.

Spoločnosť Escobar, Inc., so sídlom v Portoriku (Spojené štáty americké), podala 30. septembra 2021 Úradu Európskej únie pre duševné vlastníctvo (EUIPO) prihlášku na zápis slovného označenia „Pablo Escobar“ ako ochrannej známky EÚ pre širokú škálu tovarov a služieb.

Kolumbijský občan Pablo Escobar, ktorý sa narodil 1. decembra 1949 a zomrel 2. decembra 1993, je považovaný za drogového teroristu. Bol zakladateľom a jediným vodcom kartelu Medellín v Kolumbii.

EUIPO zamietol žiadosť o zápis tejto ochrannej známky z dôvodu, že ochranná známka je v rozpore s verejným poriadkom a dobrými mravmi. Úrad sa opiera o španielsku verejnú mienku, ktorá je najviac oboznámená s Pablom Escobarom kvôli historickým a kultúrnym väzbám medzi Španielskom a Kolumbiou.

Spoločnosť Escobar, Inc., podala proti tomuto rozhodnutiu žalobu Všeobecnému súdu Európskej únie, ktorý potvrdil zamietnutie zápisu ochrannej známky Pablo Escobar.

Súd uznal, že EUIPO mohol vo svojom posúdení vychádzať z verejnej mienky Španielov, ktorá zdieľa základné a univerzálne hodnoty, na ktorých je Únia postavená (ľudská dôstojnosť, sloboda, rovnosť, solidarita, princípy demokracie, právneho štátu, právo na život a fyzickú integritu). Súd ďalej uviedol, že EUIPO rozhodol správne, pretože verejnosť by si mohla názov Pablo Escobar spájať s obchodovaním s drogami, drogovým terorizmom, zločinmi a utrpením, ktoré z nich vyplývajú, a nie s jeho možnými dobrými skutkami v prospech chudobných v Kolumbii¹. Ochranná známka by preto mohla byť vnímaná ako odporujúca základným morálnym hodnotám a normám prevládajúcim v španielskej spoločnosti.

Súd dodal, že základné právo Pabla Escobara na prezumpciu nevinoty nebolo porušené, pretože aj keď nebol nikdy trestne odsúdený², španielska verejnosť ho vníma ako symbol organizovaného zločinu, zodpovedného za mnohé trestné činy.

POZNÁMKA: Ochranné známky a vzory EÚ sú platné na celom území Európskej únie. Ochranné známky EÚ koexistujú s národnými ochrannými známkami. Dizajny EÚ koexistujú s národnými dizajnmi. Žiadosti o zápis ochranných znáмок a dizajnov EÚ sa podávajú EUIPO. Proti jeho rozhodnutiam možno podať žalobu Všeobecnému súdu.

POZNÁMKA: Žaloba o neplatnosť smeruje k zrušeniu aktov inštitúcií Európskej únie, ktoré sú v rozpore s právom EÚ. Členské štáty, európske inštitúcie a jednotlivci môžu za určitých podmienok podať žalobu o neplatnosť Súdnemu dvoru alebo Všeobecnému súdu. Ak je žaloba odôvodnená, akt bude zrušený. Dotknutá inštitúcia musí odstrániť právne vákuum vzniknuté zrušením aktu.

POZNÁMKA: Proti rozhodnutiu Všeobecného súdu možno podať odvolanie Súdnemu dvoru, ktoré sa obmedzuje len na právne otázky, a to do dvoch mesiacov a desiatich dní od oznámenia rozhodnutia. V odvolacom konaní sa nebude pokračovať, pokiaľ Súdny dvor najprv nerozhodne o jeho umožnení. V súlade s tým musí byť k odvolaniu pripojená žiadosť o povolenie konania o odvolaní, v ktorej sa uvedie otázka (otázky), ktorá (ktoré) je (sú) v odvolaní nastolená (nastolené) a ktorá (ktoré) je (sú) významná (významné) vo vzťahu k jednotnosti, konzistentnosti a vývoju práva EÚ.

Neoficiálny dokument pre médiá, ktorý nie je pre Všeobecný súd záväzný.

Preložené zamestnancami úradu.

Úplné znenie rozsudku v anglickej verzii sa nachádza na internetovej stránke CURIA.

¹ Podľa Escobar Inc. si tým vyslúžil prezývku „Robin Hood Kolumbie.“

² Zastrelili ho bezpečnostné zložky.



Tlač a informácie

Súdny dvor Európskej únie

TLAČOVÉ KOMUNIKÉ č. 43/24

Luxemburg 6. marca 2024

Rozsudok Všeobecného súdu vo veci T-647/22

Puma/EUIPO – Handelsmaatschappij J. Van Hilst (obuv)

Predčasné zverejnenie dizajnu obuvi Puma umelkyňou Rihannou viedlo k zrušeniu platnosti zapísaného dizajnu Spoločenstva.

Všeobecný súd potvrdil rozhodnutie Úradu Európskej únie pre duševné vlastníctvo (EUIPO).

Rozhodnutím EUIPO z 11. augusta 2022 získala spoločnosť Handelsmaatschappij J. Van Hilst (ďalej HJVH) vyhlásenie o neplatnosti dizajnu Spoločenstva pre športovú obuv, ktorý bol zapísaný pre spoločnosť Puma v auguste 2016. Na podporu svojho rozhodnutia EUIPO uviedol, že Robyn Rihanna Fenty (známa ako Rihanna) nosila topánky s dizajnom, ktorý mal rovnaké črty ako zapísaný dizajn, 12 mesiacov pred podaním prihlášky. Za týchto okolností sa EUIPO domnieval, že zverejnenie dizajnu pred podaním prihlášky odôvodňuje výmaz zapísaného dizajnu, resp. zrušenie platnosti zapísaného dizajnu.

Všeobecný súd zamietol žalobu podanú spoločnosťou Puma proti tomuto rozhodnutiu.

Na podporu svojho návrhu o vyhlásenie neplatnosti spoločnosť HJVH okrem iného predložila obrázky z účtu „badgalriri“ na Instagrame, ktoré boli datované v polovici decembra 2014 a ktoré sa týkali Rihanninho vymenovania za novú kreatívnu riaditeľku spoločnosti Puma. Na týchto snímkach mala Rihanna obuté biele tenisky s čiernou hrubou podrážkou a predmetné obrázky boli reprodukované vo viacerých článkoch a online časopisoch.

Všeobecný súd sa priklonil k úsudku EUIPO, podľa ktorého sú tieto obrázky postačujúce na preukázanie zverejnenia skoršieho dizajnu. V tejto súvislosti konštatoval, že všetky podstatné znaky staršieho dizajnu boli rozpoznateľné voľným okom alebo pomocou zväčšenia obrázkov prevzatých z instagramového účtu „badgalriri“ zverejnených v decembri 2014.

V tejto súvislosti súd odmietol argument spoločnosti Puma, že v decembri 2014 sa o topánky Rihanny nikto nezaujímal, a preto nikto nerozpoznal predmetný dizajn. V decembri 2014 bola Rihanna celosvetovo uznávanou popovou hviezdou, čo znamená, že jej fanúšikovia a kru-

hy špecializované na módu mali v tom čase osobitný záujem o topánky, ktoré mala na sebe v deň podpisu zmluvy, na základe ktorej sa táto popová hviezda stala kreatívnu riaditeľkou spoločnosti Puma.

Vzhľadom na všetky uvedené skutočnosti podľa Všeobecného súdu mal EUIPO právo konštatovať, že skorší dizajn bol v decembri 2014 zverejnený takým spôsobom, ktorý neskôr umožnil vyhlásenie zapísaného dizajnu za neplatný.

POZNÁMKA: Ochranné známky a vzory EÚ sú platné na celom území Európskej únie. Ochranné známky EÚ koexistujú s národnými ochrannými známkami. Dizajny EÚ koexistujú s národnými dizajnmi. Žiadosti o zápis ochranných znáмок a dizajnov EÚ sa podávajú EUIPO. Proti jeho rozhodnutiam možno podať žalobu Všeobecnému súdu.

POZNÁMKA: Žaloba o neplatnosť smeruje k zrušeniu aktov inštitúcií Európskej únie, ktoré sú v rozpore s právom EÚ. Členské štáty, európske inštitúcie a jednotlivci môžu za určitých podmienok podať žalobu o neplatnosť Súdnemu dvoru alebo Všeobecnému súdu. Ak je žaloba odôvodnená, akt bude zrušený. Dotknutá inštitúcia musí odstrániť právne vákuum vzniknuté zrušením aktu.

POZNÁMKA: Proti rozhodnutiu Všeobecného súdu možno podať odvolanie Súdnemu dvoru, ktoré sa obmedzuje len na právne otázky, a to do dvoch mesiacov a desiatich dní od oznámenia rozhodnutia. V odvolacom konaní sa nebude pokračovať, pokiaľ Súdny dvor najprv nerozhodne o jeho umožnení. V súlade s tým musí byť k odvolaniu pripojená žiadosť o povolenie konania o odvolaní, v ktorej sa uvedie otázka (otázky), ktorá (ktoré) je (sú) v odvolaní nastolená (nastolené) a ktorá (ktoré) je (sú) významná (významné) vo vzťahu k jednotnosti, konzistentnosti a vývoju práva EÚ.

Neoficiálny dokument pre médiá, ktorý nie je pre Všeobecný súd záväzný.

Preložené zamestnancami úradu.

Úplné znenie rozsudku v anglickej verzii sa nachádza na internetovej stránke CURIA.



Tlač a informácie

Súdny dvor Európskej únie

TLAČOVÉ KOMUNIKÉ č. 14/24

Luxemburg 24. januára 2024

Rozsudok Všeobecného súdu vo veci T-562/22

Noah Clothing/EUIPO – Noah (NOAH)

Všeobecný súd potvrdil, že obrazové označenie NOAH môže zostať zapísané ako ochranná známka EÚ pre „polokošeľe“ a „svetre“.

V roku 2008 si pán Yannick Noah, bývalý francúzsky tenista, zaregistroval v Úrade Európskej únie pre duševné vlastníctvo (EUIPO) ako ochrannú známku EÚ obrazové označenie:



Zápis sa okrem iného vzťahoval na tovar vyrobený z kože a imitácií kože, odevy vrátane polokošeľí a svetrov, ako aj na hry a hračky.

V roku 2019 spoločnosť Noah Clothing LLC so sídlom v New Yorku (Spojené štáty americké), ktorá predáva oblečenie, podala EUIPO žiadosť o zrušenie tejto ochrannej známky z dôvodu, že nebola skutočne používaná v Európskej únii nepretržite počas obdobia piatich rokov pre všetok predmetný tovar.

V júli 2022 EUIPO zrušil predmetnú ochrannú známku pre všetky dotknuté tovary s výnimkou „polokošeľí“ a „svetrov“.

Spoločnosť Noah Clothing LLC žiadala, aby Všeobecný súd Európskej únie zrušil rozhodnutie EUIPO v rozsahu, v akom nezrušil spornú ochrannú známku aj pre „polokošeľe“ a „svetre“.

Všeobecný súd túto žiadosť zamietol.

Súd konštatuje, že hoci majiteľ spornej ochrannej známky používal ochrannú známku v mierne odlišnej podobe od jej zapísanej formy (obsahovala prvé písmeno krstného mena pána Yannicka Noaha, konkrétne veľké písmeno „Y“ nasledované bodkou), nemalo to vplyv na jej pôvodnú rozlišovaciu spôsobilosť. Podoba tejto ochrannej známky, ako sa používa v obchodnom styku, je v podstate ekvivalentná jej zapísanej podobe.

Súd tiež konštatuje skutočnosť, že sa sporná ochranná známka používala v súvislosti s predajom „svetrových viest“, t. j. tovarov, na ktoré sa výslovne nevzťahuje jej zápis, neovplyvňuje relevantnosť tohto použitia na preukázanie skutočného použitia. Tieto odevy, podobne ako svetre, sú rovnako určené na zakrytie hornej časti tela, a preto ich možno tiež kvalifikovať ako „svetre“, na ktoré sa vzťahuje tento zápis.

Napokon Všeobecný súd potvrdzuje, že vlastníik predmetnej známky ju skutočne použil pre „polokošeľe“ a „svetre“, pričom zohľadňuje najmä relatívne stály predaj počas relevantného obdobia a marketingovú stratégiu pozostávajúcu z limitovanej edície odevov.

POZNÁMKA: Ochranné známky a vzory EÚ sú platné na celom území Európskej únie. Ochranné známky existujú súčasne s národnými ochrannými značkami. Dizajny EÚ koexistujú s národnými dizajnmi. Žiadosti o zápis ochranných známok a dizajnov EÚ sa podávajú EUIPO. Proti jeho rozhodnutiam možno podať žalobu na Všeobecný súd.

POZNÁMKA: Žaloba o neplatnosť smeruje k zrušeniu aktov inštitúcií Európskej únie, ktoré sú v rozpore s právom EÚ. Členské štáty, európske inštitúcie a jednotlivci môžu za určitých podmienok podať žalobu o neplatnosť na Súdny dvor alebo Všeobecný súd. AK je žaloba opodstatnená, akt sa zruší. Dotknutá inštitúcia musí vyplniť prípadné právne vákuum vzniknuté zrušením aktu.

POZNÁMKA: Proti rozhodnutiu Všeobecného súdu možno podať odvolanie na Súdny dvor, ktoré sa obmedzuje len na právne otázky, a to do dvoch mesiacov a desiatich dní od oznámenia rozhodnutia. V odvolacom konaní sa nebude pokračovať, pokiaľ Súdny dvor najprv nerozhodne o jeho umožnení. V súlade s tým musí byť k odvolaniu pripojená žiadosť o povolenie konania o odvolaní, v ktorej sa uvedie otázka (otázky), ktorá (ktoré) je (sú) v odvolaní nastolená (nastolené) a ktorá (ktoré) je (sú) významná (významné) vo vzťahu k jednotnosti, konzistentnosti a vývoju práva EÚ.

Neoficiálny dokument pre potreby médií, ktorý nie je pre Všeobecný súd záväzný.

Preložené zamestnancami úradu.

Úplné znenie rozsudku v anglickej verzii sa nachádza na internetovej stránke CURIA.

Z rozhodnutí centra ADR (doménové spory)

<cws.sk>

Rozhodnutie 37/2022 z 24. mája 2022

SUMMARY

The Complainant requested that a domain name „cws.sk“ is transferred from its current Domain name holder to itself on the basis of an alleged infringement of the trade marks “CWS”. The Complainant filed its Complain with the approval provided by the the owner of Protected Sign . The Domain name holder had registered the domain in his own name at the time he was an executive director of the Complainant; while after being revoked from the office of the executive director, the Domain name holder provided the given domain name to a competitor of the Complainant. The expert concluded that the trade marks “CWS” are identical with the domain name „cws.sk“ At the same time the expert concluded that the Complainant did not prove that the trade marks “CWS” are well-known, as a result of which the expert had to assess whether the likelihood of confusion exists in this case. The expert concluded that the likelihood of confusion exists in this case. Moreover, the Complainant proved the Domain name holder's lack of good faith with respect to registration and using of the domain name. The ADR expert thus concluded that all necessary conditions required by the Rules of ADR were met and therefore ordered the transfer of the domain to the Complainant.

Kľúčové slová

zhodnosť označení; pravdepodobnosť zámery; súhlas majiteľa chráneného označenia, ochranná známka; dobré meno; nedostatok dobrej viery; neexistencia práva alebo legitímneho záujmu; účel a rozsah ADR; chránené označenie

Keywords

identity of signs, likelihood of confusion; the proprietor's consent; trade mark; reputation; lack of good faith; non-use, redirection, blocking of a domain; absence of a right or legitimate interest; protected sign

Doména: <cws.sk>

Číslo a dátum rozhodnutia: 37/2022, 24. 5. 2022

Rozhodoval expert centra ADR¹: JUDr. Ján Lazur, LL.M.

Citácia v iných rozhodnutiach: Doteraz necitované v iných rozhodnutiach

Citácia v literatúre: Doteraz necitované v literatúre

Odkaz na celé znenie rozhodnutia:

https://adr.eisionline.org/wp-content/uploads/2022/06/CWS_Rozhodnutie_na-zverejnenie.pdf

Vybrané právne vety

„Ešte predtým, než expert prejde k samotnému posudzovaniu splnenia uvedených atribútov, je potrebné vyjadriť sa k tvrdeniu držiteľa, ktorý vyjadril svoj názor, že s ohľadom na existenciu tvrdeného sporu o platnosť distribútorskej

zmluvy nemá byť možné v zmysle § 16 ods. 2 Rokovacieho poriadku ADR ďalej riešiť tento spor o doménu <cws.sk> prostredníctvom ADR, nakoľko má, podľa držiteľa, ísť minimálne o zložitú a významnú predbežnú otázku, ktorú je možné vysporiadať výlučne mimosúdnou dohodou zmluvných strán distribútorskej zmluvy alebo v zmysle § 3 CSP pred všeobecným súdom Slovenskej republiky. Expert sa podrobne oboznámil so znením distribútorskej zmluvy, ktorá mala byť uzatvorená medzi sťažovateľom a spoločnosťou CWS Slovensko, s. r. o., pričom konštatuje, že existencia tejto distribútorskej zmluvy nemá žiaden vplyv na rozhodnutie v tomto konaní ADR. Uvedené konštatovanie platí bez ohľadu na to, či platnosť alebo trvanie tejto zmluvy bolo spochybnené ktoroukoľvek stranou alebo nie. Osobitne je potrebné zdôrazniť, že držiteľ ani nie je zmluvnou stranou tejto zmluvy a samotný obsah tejto zmluvy neobsahuje žiadne ustanovenia, ktoré by akýmkoľvek spôsobom preukazovali existenciu práva alebo legitímneho záujmu na strane držiteľa, resp. používanie domény v dobrej viere. Expert sa v tejto súvislosti stotožnil aj s tvrdením sťažovateľa vo vzťahu k čl. 2.3, podľa ktorého je spoločnosť CWS Slovensko, s. r. o., ako distribútor „oprávnený

¹ Arbitrážne centrum pre alternatívne riešenie doménových sporov (centrum ADR) predstavuje zložku European Information Society Institute (EISI), ktorá s účinnosťou od 1. 9. 2017 zastrešuje a koordinuje činnosť expertov rozhodujúcich spory v doméne .sk podľa pravidiel ADR a rokovacieho poriadku. Užitočné odkazy: <https://adr.eisionline.org/sk/zakladne-dokumenty-adr/>, <https://adr.eisionline.org/sk/zoznam-expertov/>, <https://adr.eisionline.org/sk/faq-2/>.

nakladať s predmetom duševného vlastníctva dodávateľa (ochranné známky, priemyselné vzory a pod.) v rozsahu podľa predmetu tejto zmluvy a pokynov dodávateľa, pričom sťažovateľ uviedol, že ako dodávateľ žiadne pokyny spoločnosti CWS Slovensko, s. r. o., k užívaniu predmetnej domény nedal. Expert súhlasí s tým, že sťažovateľ nebol a nie je oprávnený povoliť užívanie chráneného označenia tretej osobe, neuzavrel s nositeľom práv k chránenému označeniu licenčnú ani inú obdobnú zmluvu, ktorá by ho na to oprávňovala, a chránené označenie používa iba ako člen skupiny CWS.“ (bod 60)

„Pravidlá ADR v čl. 3.4 obsahujú demonštratívny výpočet situácií, kedy expert môže predpokladať, že u držiteľa existuje nedostatok dobrej viery. Jednou z týchto situácií je skutočnosť, že doména bola registrovaná zo strany držiteľa bez predchádzajúcej dohody so sťažovateľom alebo v rozpore s takouto dohodou predovšetkým na účely predaja, prevodu, prenájmu alebo iného obdobného úkonu voči sťažovateľovi alebo jeho konkurentovi za protihodnotu, ktorá zjavne presahuje výšku odôvodnených nákladov na jej registráciu a udržiavanie. Na základe všetkých informácií a dôkazov predložených zo strany sťažovateľa je možné konštatovať, že držiteľ si registroval doménu vo svojom vlastnom mene, a to bez predchádzajúcej dohody so sťažovateľom alebo majiteľom práv k chránenému označeniu. Následne v čase, keď držiteľ prestal pôsobiť ako štatutárny orgán sťažovateľa, informoval držiteľ sťažovateľa, že doménu <cws.sk> poskytol k užívaniu spoločnosti CWS Slovensko, s. r. o., pričom následne bol sťažovateľ nútený uzavrieť zmluvu, ktorá mu umožnila aspoň naďalej užívať e-mailové adresy svojich zamestnancov, to však za cenu nájomného 1 000 eur mesačne. Okrem toho bol sťažovateľ povinný zaplatiť aj jednorazovú náhradu vo výške 5 000 eur plus DPH vo výške 1 000 eur za užívanie predmetných e-mailových adries pred uzatvorením danej zmluvy, a to od 1. 2. 2021 do účinnosti zmluvy. Aj napriek tomu, že z obsahu tejto zmluvy sa javí, že nájomné i jednorazový poplatok mali byť vyplácané spoločnosti CWS Slovensko, s. r. o., a nie priamo držiteľovi domény, z pohľadu ustanovenia čl. 3.1.3, písm. b) má expert za ustálené, že aj takáto forma konania, kde je úhrada za používanie domény uhrádzaná tretej osobe, s ktorou je držiteľ domény v určitom zmluvnom vzťahu, odôvodňuje konštatovanie, že doména nebola zaregistrovaná, získaná a používaná zo strany držiteľa v dobrej viere. Akýkoľvek iný záver by v podstate ponúkal možnosť jednoducho obísť demonštratívny príklad nepoužívania domény v dobrej viere obsiahnutý v čl. 3.4.1 Pravidiel ADR tak, že držiteľ by doménu najprv prenechal do užívania tretiemu subjektu, ktorý by následne požadoval neprimerane vysoké úhrady od sťažovateľa. Taktiež je možné poukázať aj na to, že bolo preukázané, že priamy konkurent sťažovateľa spustil na webovej stránke umiestnenej na doméne <cws.sk> e-shop, ktorým priamo konkuroval aktivitám sťažovateľa, pričom je nepochybné, že práve znenie domény www.cws.sk malo napomôcť priťahovaniu používateľov na e-shop prevádzkovaný spoločnosťou CWS Slovensko, s. r. o. Uvedené konanie spoločnosti CWS Slovensko, s. r. o., by nebolo možné, ak by držiteľ neumožnil spoločnosti CWS Slovensko, s. r. o., prístup k doméne <cws.sk>.“ (bod 89)

Zhrnutie a význam rozhodnutia

Sťažovateľ požiadal o prevod domény <cws.sk> z jej držiteľa na seba z dôvodu tvrdeného zásahu do práv k ochranným známkam „CWS“ (vrátane slovnej známky). Sťažovateľ podal svoj návrh so súhlasom majiteľa chráneného označenia. Držiteľ si predmetnú doménu registroval v čase, keď bol konateľom sťažovateľa, pričom potom, čo bol držiteľ odvolaný z funkcie konateľa sťažovateľa, poskytol predmetnú doménu k užívaniu konkurentovi sťažovateľa. Expert konštatoval zhodnosť ochrannej známky „CWS“ s doménou <cws.sk>. Expert zároveň konštatoval, že sťažovateľ nepreukázal existenciu dobrého mena chráneného označenia, v dôsledku čoho bolo nevyhnutné posudzovať podmienku existencie pravdepodobnosti zámery. Expert dospel k záveru, že je daná pravdepodobnosť zámery medzi doménou držiteľa a chráneným označením. Držiteľ nepreukázal svoj legitímny záujem alebo právo k doméne. Sťažovateľ zároveň preukázal nedostatok dobrej viery držiteľa pri registrovaní a používaní domény. Konštatujúc splnenie všetkých nutných podmienok stanovených v Pravidlách ADR expert vyhovel návrhu a nariadil prevod domény <cws.sk> na sťažovateľa.

Vo všeobecnosti platí, že riešenie doménových sporov podľa Pravidiel ADR má svoje limity, ako vyplýva aj z bodu 4.1.4 písm. a) Pravidiel ADR. Za pomyselnou hranicou ADR sú prípady, keď nemožno v danom čase riešiť prostredníctvom alternatívneho riešenia sporu, najmä z dôvodu komplexnosti sporu (napr. vzhľadom na náročné dokazovanie spojené s vykonaním viacerých dôkazov, kde je principiálne nutné aj ústne pojednávanie) alebo zložitosti, alebo významnosti predbežnej otázky, ktorú je nutné posúdiť (napr. zložitie posúdenie otázky platnosti chráneného označenia). K takýmto komplexným sporom by spravidla patrili aj spory medzi spoločnosťou a jej odvolaným štatutárom (konateľom), nemusí to tak byť vždy a posúdenie v tomto smere patrí výlučne expertovi, ktorý rozhoduje doménový spor. V spore o doménu <cws.sk> expert, na základe predložených tvrdení a dôkazov, vyhodnotil situáciu tak, že nie je potrebné predbežne posúdiť platnosť distribútorskej zmluvy a môže pristúpiť k riešeniu sporu podľa Pravidiel ADR.

Vo vzťahu k posúdeniu nedostatku dobrej viery držiteľa možno z rozhodnutia vo veci domény <cws.sk> urobiť nasledujúce zovšeobecňujúce závery:

- I. Konanie držiteľa smerujúce k tomu, resp. spočívajúce v tom, že z používania domény vyťaží držiteľ pre seba – priamo alebo prostredníctvom tretej osoby – neprimeraný finančný prospech, a to na úkor sťažovateľa, spravidla indikuje nedostatok dobrej viery držiteľa pri používaní domény.
- II. Konanie držiteľa smerujúce k tomu, resp. spočívajúce v tom, že používanie domény držiteľ umožní priamemu konkurentovi sťažovateľa, spravidla indikuje nedostatok dobrej viery držiteľa pri používaní domény.



Správy z ÚPV SR

Rokovanie krajín V4 v rozšírenom formáte

V Bratislave sa 10. až 11. apríla 2024 uskutočnilo pravidelné rokovanie zástupcov národných úradov priemyselného vlastníctva krajín Vyšehradskej skupiny (V4) vrátane Chorvátska, Rakúska, Rumunska a Slovinska. Rokovanie krajín V4 v rozšírenom formáte organizoval Úrad priemyselného vlastníctva SR.



Delegácie sa vzájomne informovali o aktivitách svojich úradov, dosiahnutých výsledkoch za predchádzajúci rok a aktuálnych trendoch vývoja. Rokovania sa dotkli aj obsahu a priorit pripravovaného strategického programu Európskeho úradu pre duševné vlastníctvo do roku 2030 a nedávno prijatého strategického programu Európskeho patentového úradu do roku 2028.

Zúčastnené krajiny tiež zdieľali praktické skúsenosti z overenej prax vo vzdelávaní a budovaní verejného povedomia o duševnom vlastníctve.

Rokovanie krajín V4 v rozšírenom formáte zdôraznilo význam spolupráce a výmeny skúseností medzi krajinami V4 a ich partnermi v oblasti duševného vlastníctva, čo podporuje neustále zlepšovanie praxí a politík na národnej aj medzinárodnej úrovni. Uznesenia a odporúčania prijaté počas tohto stretnutia určujú ďalšie kroky pre účastnícke krajiny, aby efektívnejšie reagovali na súčasné výzvy.

Foto: archív ÚPV SR

Návšteva srbskej delegácie v ÚPV SR

Slovenská republika v máji 2024, konkrétne od 13. do 17. mája, privítala srbskú delegáciu v rámci spolupráce zameranej na zdieľanie slovenských skúseností v oblasti označení pôvodu a zemepisných označení výrobkov. Zamestnanci Úradu priemyselného vlastníctva SR sa podielili o svoje odborné skúsenosti z praxe, ktoré by mohli byť pre srbskú delegáciu prínosné, aj v kontexte negociačných rokovaní Srbska s Európskou úniou týkajúcich sa kapitoly 7 – právo duševného vlastníctva a tiež kapitoly 11 – poľnohospodárstvo a rozvoj vidieka.



Návštevu srbskej delegácie, organizovanú v spolupráci so Slovenskou agentúrou pre medzinárodnú a rozvojovú spoluprácu, tvorili predstavitelia srbského úradu duševného vlastníctva a ministerstva pôdohospodárstva vrátane predsedu výrobného družstva Petrovská klobása.

Program návštevy bol rozmanitý a okrem návštevy nášho úradu zahŕňal stretnutia v rôznych lokalitách Slovenska, kde delegácia mohla v praxi vidieť, ako sa na Slovensku uplatňujú metódy certifikácie označenia pôvodu a zemepisného označenia. V Trenčíne delegácia navštívila destilovňu OLD HEROLD, kde sa vyrába Trenčianska borovička „JUNIPERUS“/Trenčianska borovička „JUNIPERIES“ – TRENČÍN DISTILLERY, a v Liptovskom Mikuláši sa delegácia zúčastnila na rokovaní s predstaviteľmi OZ Liptovské droby. Posledný deň strávili v Bardejove na včelej farme Medar, kde mali možnosť dozvedieť sa viac o produkcii miestneho medu.

Pre Úrad priemyselného vlastníctva SR bola návšteva srbskej delegácie dobrou príležitosťou odprezentovať úrad a jeho aktivity. Napokon, Úrad priemyselného vlastníctva SR a Slovenská agentúra pre medzinárodnú rozvojovú spoluprácu obdržali poďakovania za organizáciu podujatia, ktoré bolo prínosom pre srbskú delegáciu, čo naznačuje úspech a dôležitosť zdieľania odborných skúseností na medzinárodnej rovine.

Foto: ÚPV SR

Prvé bilaterálne stretnutie vedenia ÚPV SR smerovalo do Českej republiky

Predseda a podpredseda Úradu priemyselného vlastníctva Slovenskej republiky (ÚPV SR) navštívili 24. júna 2024 Úrad priemyselného vlastníctva Českej republiky (ÚPV ČR). V súlade so slovenskou tradíciou bola prvá zahraničná cesta nového vedenia ÚPV SR nasmerovaná k našim susedom do Českej republiky.

Slovenskú delegáciu srdečne privítal dlhoročný predseda ÚPV ČR Mgr. Ing. Jozef Kratochvíl, PhD., spolu s vedúcou kancelárie úradu PhDr. Janou Engelovou Pavkovou. Po úvodnej prehliadke budovy úradu nasledovalo podpísanie memoranda o vzájomnej spolupráci medzi ÚPV SR a ÚPV ČR.

Stretnutie pokračovalo dvojstrannými rokovaniaми, ktoré sa zameriavali na prehĺbenie spolupráce medzi oboma úradmi, predovšetkým v kontexte medzinárodných organizácií ako WIPO, EPO a EUIPO. Obe strany si vymenili poznatky a skúsenosti zo spolupráce s týmito organizáciami.

Zdroj: ÚPV SR

Účasť ÚPV SR na 65. Valnom zhromaždení Svetovej organizácie duševného vlastníctva

Predseda ÚPV SR P. Gregorčok sa spolu s ďalšími kolegami z úradu zúčastnili 65. Valného zhromaždenia WIPO, ktoré sa konalo v mesiaci júl v Ženeve. Na podujatí bol prítomný aj podpredseda vlády SR P. Kmec, ktorý vystúpil s prejavom vo všeobecnej rozprave Valného zhromaždenia WIPO a rokoval s generálnym riaditeľom WIPO Darenom Tangom. Podpredseda vlády SR Peter Kmec pri tejto príležitosti vyzdvihol význam duševného vlastníctva pre SR. Zasadnutia valného zhromaždenia sa zúčastnil aj Dušan Matuly, stály zástupca pri OSN a iných medzinárodných organizáciách v Ženeve, a generálny riaditeľ kancelárie podpredsedu vlády Peter Baláž.



Podpredseda vlády SR Peter Kmec informoval o procese tvorby národnej legislatívy pre oblasť inovácií. Zároveň uviedol, že stratégie SR majú pomôcť SR s transformáciou na modernú znalostnú ekonomiku a dôležitú úlohu zohráva prepojenie vedy a výskumu s výrobou, ale aj vzdelávanie, kde musí byť dôležitým predmetom duševné vlastníctvo. Ďalej ocenil úzku spoluprácu SR s WIPO a poukázal na účasť generálneho riaditeľa Darena Tanga na podujatí na Slovensku – Tatra Summit 2023, ktorého ústrednou témou bola komercializácia a kolateralizácia duševného vlastníctva.

V druhý deň konania valného zhromaždenia generálny riaditeľ WIPO spolu s podpredsedom vlády SR a predsedom ÚPV SR tiež slávnostne otvorili výstavu SR s názvom Označenia pôvodu a zemepisné označenia výrobkov Slovenska, kde sa predstavili slovenské regionálne špeciality a produkty, ľudová umelecká tvorba a slovenský folklór v podaní folklórneho súboru Kamzík.



Úrad priemyselného vlastníctva SR zohral kľúčovú úlohu v príprave a realizácii slovenskej výstavy a podporil snahu o propagáciu označení pôvodu a zemepisných označení slovenských výrobkov, aj s podporou Stálej misie SR pri OSN a slovenských výrobcov označení pôvodu a zemepisných označení výrobkov. Na podujatí sa zdôraznilo, že označenia pôvodu výrobkov a zemepisného označenia výrobkov sú hodnoty, ktoré posilňujú identitu a hospodárstvo našej krajiny, a preto by podpora a ochrana týchto označení mala byť i naďalej v záujme Slovenskej republiky.



Na národnej aj európskej úrovni má Slovenská republika aktuálne chránených 49 výrobkov (údaj k júlu 2024), pričom medzi nimi sú také významné produkty, ako sú Bardejovský med/Med z Bardejova, vína Karpatská perla či Skalický rubín, z keramiky je to Modranská majolika, ďalej cukrovina Skalický trdelník, syr Klenovecký syrec, Detvianska výšivka, zemiakové jaternice Liptovské droby, Trenčianska borovička „JUNIPERUS“/Trenčianska borovička „JUNIPERIES“ – TRENČÍN DISTILLERY, minerálna voda SULINKA a mnohé ďalšie. Tieto výrobky nesú v sebe nielen kvalitu, ale aj históriu a kultúrnu identitu našej krajiny.



Účasť ÚPV SR na 65. Valnom zhromaždení WIPO zdôraznila dôležitosť medzinárodnej spolupráce v oblasti ochrany duševného vlastníctva a prispela k zvýšeniu priemyselno-právneho povedomia týkajúceho sa označení pôvodu výrobkov a zemepisných označení výrobkov zo Slovenska.

Foto: archív WIPO a archív ÚPV SR

Slovensko pristúpilo k Ženevskému aktu Lisabonskej dohody

Podpredseda vlády SR Peter Kmec odovzdal 9. júla 2024 do rúk generálneho riaditeľa Svetovej organizácie duševného vlastníctva Darena Tanga listinu o pristúpení k Ženevskému aktu Lisabonskej dohody o označení pôvodu a zemepisom označení (ďalej Ženevský akt).



S pristúpením Slovenska Ženevský akt v súčasnosti poskytuje ochranu dvadsiatim trom zmluvným stranám, čo pokrýva 58 krajín.

Ženevský akt Lisabonskej dohody o označení pôvodu a zemepisných označení bol prijatý v Ženeve 20. mája 2015. Dohovor predstavuje revidované znenie ustanovení Lisabonskej dohody o ochrane označení pôvodu a ich medzinárodného zápisu z 31. októbra 1958 revidovanej v Štokholme 14. júla 1967. Slovenská republika je zmluvnou stranou Lisabonskej dohody o ochrane označení pôvodu od roku 1993 ako nástupnícky štát ČSFR, pričom ČSFR bola zmluvnou stranou tejto dohody od roku 1961.

Pre členské štáty EÚ, ktoré sú zmluvnými stranami Lisabonskej dohody o označení pôvodu a zemepisných označení, má prístup k dohovoru zásadný význam z dôvodu zachovania medzinárodných zápisov a kontinuity ochrany existujúcich práv v systéme Lisabonskej dohody o ochrane označení pôvodu a ich medzinárodného zápisu. Prístup zabezpečí naplnenie požiadaviek ustanovených článkom 11 nariadenia Európskeho parlamentu a Rady (EÚ) 2019/1753 z 23. októbra 2019 o činnosti Únie po jej pristúpení k Ženevskému aktu Lisabonskej dohody o označení pôvodu a zemepisných označení pre zachovanie ochrany práv udelených podľa Lisabonskej dohody.

V prípade SR ide o tieto označenia pôvodu zapísané v medzinárodnom registri na základe Lisabonskej dohody – Slovenský oštiepok, TOKAJSKÉ VÍNO zo slovenskej oblasti, Trenčianska borovička „JUNIPERUS“/Trenčianska borovička „JUNIPERIES“ – TRENČÍN DISTILLERY, Karpatská perla.

Ženevský akt nadobúda účinnosť pre Slovenskú republiku 9. októbra 2024.

Foto: archív WIPO

Podujatie Ochrana značky v regiónoch

Úrad priemyselného vlastníctva Slovenskej republiky podporuje ochranu značky, ako aj ochranu inovácií, ale aj tradičných výrobkov slovenských podnikateľov a výrobcov. Je pre nás dôležité, aby aj tradície v regiónoch boli chránené, rozvíjali sa a ostali zachované pre ďalšie generácie. Zároveň chceme podporiť podnikateľov z regiónov pri ochrane ich výrobkov a služieb.

Na podujatí s názvom Ochrana značky v regiónoch sme 25. júla 2024 privítali viac ako 80 účastníkov z radov lokálnych podnikateľov, koordinátorov cestovného ruchu a remeselníkov. V rámci workshopu sme hosťom odpredzentovali význam ochranných známk, zemepisných označení a regionálnych značiek.



So svojim dobrým príbehom o ochrane výrobkov zeme-pisným označením sa na podujatí v rámci panelovej diskusie predstavili zástupcovia výrobcov Liptovskej bryndze, Detsvianskej výšivky, Brhlovských buchiet a Kyjatických hračiek. Zamestnanci ÚPV SR poskytli účastníkom podujatia aj individuálne informácie o možnostiach ochrany ich značky, loga, výrobku či inovácií.

Ďakujeme všetkým za účasť a veríme, že podujatie inšpirovalo hostí k ochrane myšlienok, nápadov a tradičných výrobkov zo slovenských regiónov.

Foto: archív ÚPV SR



Správy z WIPO

Správa o svetovom duševnom vlastníctve 2024

Začiatkom mája tohto roka Svetová organizácia duševného vlastníctva (WIPO) publikovala Správu o svetovom duševnom vlastníctve 2024. V správe sa skúmal prenik ľudských inovácií, ekonomickej diverzifikácie a priemyselnej politiky.



Zo správy vyplýva, že kľúčom k udržateľnému rastu štátov je snaha zamerať sa na rozvoj miestnych inovačných schopností a potenciálu.

Vo všeobecnosti platí, že za posledné roky sú v oblasti vedy, technológií a výrobných kapacít vedúcimi ekonomikami práve štáty, ako sú USA, Francúzsko, Nemecko, Japonsko, Južná Kórea, Čína a India.

Výsledkom správy, ktorá vychádzala zo 40 miliónov patentových prihlášok, z viac ako 70 miliónov vedeckých prác a z hospodárskej činnosti v hodnote viac ako 300 biliónov dolárov, je skutočnosť, že niektoré štáty pri zvyšovaní hospodárskej diverzifikácie v oblasti technológií, vedy a exportu dosiahli pokrok. Napríklad za posledné dve desaťročia Čína poskočila v rámci technologickej špecializácie zo 16 % na 94 % a India zas zvýšila oblasti vedeckej špecializácie zo 42 % na 68 %.

Cieľom WIPO je, aby čoraz viac krajín urobilo podobný pokrok. Vo svete, kde mnohé ekonomiky vidia budúcnosť v inováciách, technológiách a kreativite, je nevyhnutné, aby sa diverzifikácia a schopnosť pokroku podporovala a stala sa realitou. Aj z tohto hľadiska sa v správe uvádza potreba oživenia priemyselnej politiky v mnohých rozvojových a najmenej rozvinutých krajinách s cieľom vytvoriť širokú

a neustále sa rozširujúcu ekonomickú štruktúrálnu základňu, ktorá zabezpečí a podporí inovácie, kreativitu a technológie potrebné na dosiahnutie tohto cieľa.

Zaujímavosťou je, že správu dopĺňajú tri prípadové štúdie naprieč odvetvami poľnohospodárskej technológie (prípady Brazília, techniky motocyklov (prípady Japonska, Talianska a Indie) a videohier (prípady Japonska, USA, Poľska a Fínska).

Poľnohospodársky sektor prechádza veľkou technologickou transformáciou, čo dokazuje 239 % nárast patentovo chránených poľnohospodárskych vynálezov za posledné desaťročie. Nové vedecké objavy v genetickom inžinierstve a robotické či digitálne technológie zvyšujú inovačnú sofistikovanosť jednej z najstarších ekonomických činností na celom svete.

Videoherný priemysel je živnou pôdou pre nové podniky, keďže približne 45 % vývojárov hier tvoria novozaložené spoločnosti. Toto dynamické prostredie podporuje hospodársku súťaž a inovácie, čím prispieva k rýchlemu rastu odvetvia.

Prípadová štúdia motocyklov poskytuje dôkazy o strategickej implementácii priemyselných politík. Zdokumentovaný vývoj motocyklového priemyslu je kľúčovým príkladom ľudskej inovácie a ekonomickej diverzifikácie (prípady Indie a Talianska), ktorú môžu ekonómovia a tvorcovia politík využiť na podporu udržateľného a dlhodobého rastu na celom svete.

Viac informácií a relevantných dát sa nachádza priamo v štúdiu na internetovej stránke [WIPO](#).

Zdroj: WIPO

Členské štáty WIPO schválili nový medzinárodný právny nástroj o duševnom vlastníctve týkajúci sa genetických zdrojov

Členské štáty Svetovej organizácie duševného vlastníctva (WIPO) schválili nový medzinárodný právny nástroj týkajúci sa duševného vlastníctva, genetických zdrojov a poznatkov pôvodného obyvateľstva súvisiacich s genetickými zdrojmi (ďalej nástroj týkajúci sa genetických zdrojov).

Po viac ako dvadsaťročnom úsilí a diplomatických rokovaní bol vytvorený právny rámec, ktorý zabezpečuje, že patentoví prihlasovatelia musia zverejniť informácie o použití genetických zdrojov a tradičných znalostí v ich technických riešeniach, ako aj identifikovať ich pôvod.

Čo sú to genetické zdroje a súvisiace poznatky pôvodného obyvateľstva?

Genetické zdroje obsahujú napríklad liečivé rastliny, poľnohospodárske plodiny a plemená zvierat. Zatiaľ čo samotné genetické zdroje nemožno priamo chrániť ako duševné vlastníctvo, vynálezy vyvinuté pomocou nich áno, najčastejšie prostredníctvom patentu.

Niektoré genetické zdroje sú tiež spojené s poznatkami pôvodného obyvateľstva prostredníctvom ich využívania a ochrany pôvodnými obyvateľmi, ako aj miestnymi komunitami, často v priebehu generácií. Tieto poznatky sa niekedy využívajú vo vedeckom výskume a samy osebe môžu prispieť k vývoju chráneného vynálezu.

Nástroj týkajúci sa genetických zdrojov vznikol v kontexte globálne rastúceho záujmu o biodiverzitu a tradičné znalosti, ktoré často tvoria základ pre nové vynálezy v oblasti farmácie, poľnohospodárstva a biotechnológie. V tomto kontexte je nutné zdôrazniť, že nástroj týkajúci sa genetických zdrojov tiež po prvýkrát zahŕňa ochranu práv pôvodného obyvateľstva (domorodých národov a miestnych komunít), čím sa uznáva ich prínos k inováciám a tradičným znalostiam.

Generálny riaditeľ WIPO Daren Tang označil schválenie nového medzinárodného právneho nástroja za prelomové, demonštrujúc, že systém duševného vlastníctva má byť inkluzívny a spravodlivý. Nástroj sa zameriava na vyváženú ochranu inovácií s rešpektovaním práv tradičných komunít a zabezpečením spravodlivého prístupu k výhodám, ktoré vyplývajú z využívania genetických zdrojov a tradičných znalostí.



Medzinárodný právny nástroj týkajúci sa genetických zdrojov vstúpi do platnosti po ratifikácii najmenej 15 krajinami.

Viac informácií je dostupných na webovej stránke [WIPO](#).

Zdroj: WIPO

Generálny riaditeľ WIPO vyzdvihol na globálnej scéne slovenskú podnikateľku z Detvy

Na pôde Svetovej organizácie duševného vlastníctva (WIPO) v Ženeve sa 9. až 17. júla 2024 konali výročné stretnutia s približne 1 400 delegátmi a ministrami členských štátov. Valné zhromaždenie WIPO otvoril generálny riaditeľ Daren Tang, ktorý v príhovore zdôraznil dôležitosť podpory inovácií a kreativity na celom svete a pochopenia globálneho stavu duševného vlastníctva a vyzdvihol úspešné príklady spolupráce medzi krajinami a organizáciami, ktoré vedú k efektívnejšiemu využívaniu duševného vlastníctva a jeho ochrane.

WIPO sa zaviazalo naďalej posilňovať rozvoj duševného vlastníctva, podporovať podnikateľov a inovatívne myšlienky po celom svete prostredníctvom rôznych programov a iniciatív. Generálny tajomník v prejave spomenul aj úspech slovenskej podnikateľky **Sone Stančíkovej z Detvy**, ktorá vďaka programu WIPO, zameraného na ženy podnikateľky v stredoeurópskych a pobaltských štátoch, zaregistrovala svoje motívy a vzory tradičných ľudových odevov a umenia ako chránené dizajny. Znalosti o branding, marketingu produktov a o tom, ako využívať duševné vlastníctvo na ochranu dizajnov, jej otvorili nové príležitosti.

„Podpora kreativity a inovácií je kľúčová pre budúcnosť našej spoločnosti. Príbehy ako ten z Detvy ukazujú, aký význam môže mať ochrana duševného vlastníctva pre malé a stredné podniky,“ uviedol Tang. Zdôraznil, že podobné príbehy inšpirujú a podporujú ďalšie inovatívne nápady, ktoré obohacujú naše životy. „Aby duševné vlastníctvo menilo životy a sprevádzalo ľudí na ich cestách, musíme urobiť to, čo je nehmotné hmotným, to, čo je technické zrozumiteľným a to, čo je abstraktné pôsobivým.“

V otváracom príhovore Tang zdôraznil, že v súčasnosti aktivita v oblasti duševného vlastníctva rastie aj napriek ekonomickej neistote. V roku 2022 bolo podaných viac ako 23 miliónov prihlášok duševného vlastníctva, pričom rastúcu aktivitu možno pozorovať aj v oblasti autorských práv. Za posledných 15 rokov investície do nehmotných aktív rástli trikrát rýchlejšie ako do hmotných aktív – minulý rok dosiahli takmer 7 biliónov dolárov. Tento posun v tvorbe hodnôt od hmotných k nehmotným aktívam naznačuje, že duševné vlastníctvo sa stáva kľúčovým portfóliom pre rast a rozvoj podnikov a štátov a nemožno ho vnímať len ako právnu oblasť.

Zdroj: WIPO

V rebríčku 100 najlepších vedecko-technologických klastrov Globálneho inovačného indexu 2024 dominuje najmä Ázia a severná Amerika

WIPO zverejnil rebríček 100 najlepších vedeckých a technologických klastrov¹ v rámci Globálneho inovačného indexu (GII) 2024, ktorý každoročne hodnotí krajiny a ekonomiky po celom svete.

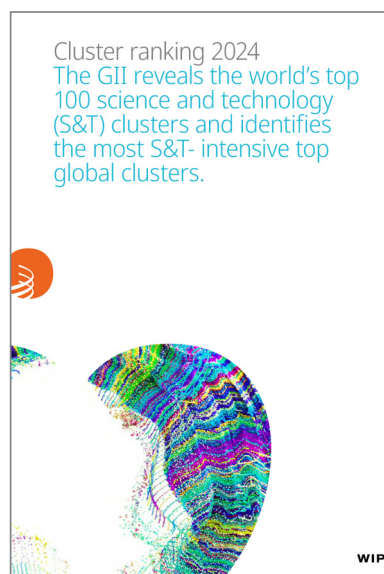

Vydanie rebríčka najlepších vedecko-technologických klastrov pred oficiálnym spustením GII 2024, naplánovaným na 26. septembra 2024, identifikuje, že medzi desiatimi najlepšími klastrami dominuje sedem z Ázie a tri z USA.

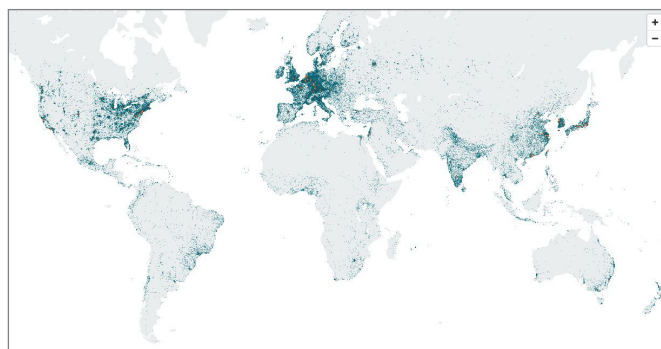

Obr.: 100 najlepších vedecko-technologických klastrov

1 Vedecké a technologické klastre v rámci Globálneho inovačného indexu (GII) predstavujú kľúčový prvok, ktorý sleduje najnovšie trendy v globálnych inováciách. Tieto klastre identifikujú geografické oblasti s najvyššou koncentráciou popredných vedeckých a technologických aktivít na svete. Vznikajú prostredníctvom analýzy patentových prihlášok a publikovaných vedeckých článkov, ktoré dokumentujú oblasti s najvyššou hustotou vynálezcov a vedeckých autorov po celom svete.

Tab.: 10 najlepších vedecko-technologických klastrov GII 2024

P. č.	Klaster	Ekonomika
1.	Tokio-Yokohama	Japonsko
1.	Shenzhen-Hong Kong-Guangzhou	Čína/Hongkong
3.	Peking	Čína
4.	Soul	Kórejská republika
5.	Shanghai-Suzhou	Čína
6.	San Jose	USA
7.	Osaka-Kobe-Kyoto	Japonsko
8.	Boston-Cambridge, Massachusetts	USA
9.	Nanjing	Čína
10.	San Diego	USA

Na čele rebríčka sa umiestnil klaster Tokio-Yokohama, nasledovaný klastrami Shenzhen-Hong Kong-Guangzhou a Peking. Ďalšie pozície obsadili Soul, Shanghai-Suzhou, San Jose, Osaka-Kobe-Kyoto, Boston-Cambridge Massachusetts, Nanjing a San Diego. Z hľadiska počtu vedecko-technologických klastrov vedie Čína (26), USA má 20 klastrov, Nemecko 8, India a Kórejská republika majú po 4 klas-

V porovnaní s minulým rokom sa poradie prvých desiatich vedecko-technologických klastrov zmenilo len minimálne. Výskum WIPO však ukazuje, že krajiny so strednými príjmami zaznamenali väčší nárast v oblasti vedy a techniky než krajiny s vysokými príjmami. Medzi krajinami s výraznejším rastom v oblasti vedy a techniky vynikajú čínske mestá Hefei s 23 % nárastom a Zhengzhou s 19 % nárastom. Významné zvýšenie zaznamenali aj klastre, ako napríklad egyptská Káhira (11 %), indické Chennai (8 %) a turecký Istanbul (8 %).

Klastre Cambridge v Spojenom kráľovstve a San Jose-San Francisco v USA vykazujú najintenzívnejšiu vedecko-technickú činnosť v pomere k veľkosti populácie, za ktorými nasledujú Eindhoven (Holandsko), Oxford (Spojené kráľovstvo), Boston-Cambridge Massachusetts (USA).

Vzhľadom na to, že vedecké a technologické klastre slúžia ako základ národných inovačných ekosystémov, je povzbudzujúce vidieť, že klastre prosperujú nielen vo vyspelých centrách priemyselných krajín, ale aj v rozvojových ekonomikách, ktoré sa stávajú novými ohniskami inovácií.

Viac informácií je dostupných na webovej stránke [WIPO](#).

Zdroj: WIPO 2024

Správy z EPO

V roku 2023 bol v Európe prijatý rekordný počet patentových prihlášok

Európsky patentový úrad (ďalej EPO) každoročne zverejňuje Patentový index obsahujúci kľúčové trendy a údaje o európskych patentoch za konkrétny rok. Dokument obsahuje informácie o počte prihlášok, udelených patentoch a štatistikách týkajúcich sa pôvodcov z rôznych krajín.

Rok 2023 bol z pohľadu počtu prijatých patentových prihlášok priaznivý. EPO prijal celkovo 199 275 prihlášok, čo je doposiaľ najviac v histórii, a v porovnaní s rokom 2022 bol zaznamenaný 3 % nárast. Zaujímavým ukazovateľom je aj pôvod prihlasovateľov európskych patentových prihlášok. Spojené štáty americké sú na prvom mieste (24,2 % z celkového počtu prihlášok), ďalej nasleduje Japonsko (10,8 %), Čína (10,4 %) a Južná Kórea (6,3 %).

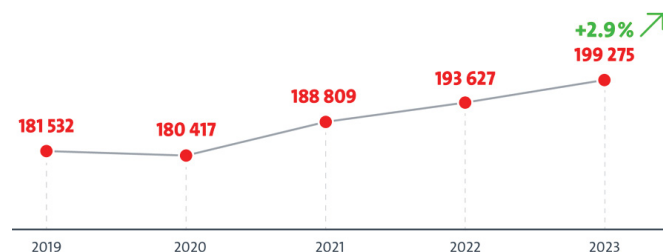

Približne 43 % z celkového počtu prihlášok pochádza od vynálezcov z členských štátov EPO, pričom prvenstvo i naďalej zastáva Nemecko s 24 966 prihláškami. Za Nemeckom nasleduje Francúzsko s viac ako 10 000 prihláškami, Švajčiarsko s 9 410 prihláškami, Holandsko s 7 033 prihláškami, Spojené kráľovstvo s 5 918 prihláškami a Švédsko s 5 139 prihláškami.

Slovensko v roku 2023 podalo 56 patentových prihlášok, čo predstavuje najvyšší počet prihlášok v horizonte posledných desiatich rokov.

Vo všeobecnosti medzi top 5 najväčších prihlasovateľov v roku 2023 patrili spoločnosti Huawei (5 071 patentových prihlášok), Samsung (4 760 patentových prihlášok), LG (3 498 patentových prihlášok), Qualcomm (3 275 prihlášok) a Ericsson (1 969 prihlášok).

V minulom roku sa najviac prihlasovali patenty v oblastiach digitálnej komunikácie (vrátane technológií súvisiacich s mobilnými sieťami), medicínskej technológie a počítačovej techniky. Najväčší nárast v počte patentových prihlášok zaznamenala oblasť elektrických strojov a energií

(+12,2 %), ktorá pokrýva aj vynálezy súvisiace so zelenými technológiami.

Z Patentového indexu 2023 tiež vyplýva, že takmer každá štvrtá patentová prihláška z Európy bola podaná malým a stredným podnikom alebo individuálnym prihlasovateľom. Pozitívnu správou je, že v roku 2023 sa zaznamenal nárast počtu patentových prihlášok podaných európskymi univerzitami a výskumnými organizáciami o 8 %.

Viac informácií je dostupných na webovej stránke [EPO](#).

Zdroj: EPO

Vzostup patentovej aktivity vo vesmírnych inováciách a technológiách

Na jar 2024 zverejnil Európsky patentový úrad (EPO) informácie, ktoré naznačujú významný nárast patentovej aktivity v oblasti systémov vesmírnych pohonov za posledných dvadsať rokov. Tento 9 % nárast reflektuje intenzívnu aktivitu v kozmickom sektore, pričom najvýznamnejší prínos dlhodobo pochádza od lídrov, ako sú USA, Čína, Rusko a mnohé európske štáty.

Inovácie vo vesmíre majú kľúčový význam nielen pre rozširovanie nášho chápania vesmíru, ale aj pre riešenie naliehavých výziev a zlepšovanie života na zemi. Moderné technológie umožňujú efektívnejšie monitorovanie klimatických zmien, zlepšenie globálnej komunikácie a podporu udržateľného hospodárskeho rastu.

Kým štáty a vládne agentúry zohrávajú významnú úlohu vo vesmírnom sektore, súčasná éra sa vyznačuje rastúcou účasťou súkromných subjektov. Táto dynamika urýchľuje rozvoj sektora a zvyšuje potrebu monitorovania nového vývoja.

Nástroj Deep Tech Finder

EPO zareagoval na tieto zmeny zavedením nástroja [Deep Tech Finder](#). Táto bezplatná platforma pomáha vedcom a výskumníkom orientovať sa v patentových dokumentoch, ktoré sa týkajú viac ako 60 technických oblastí v kozmickom sektore. Deep Tech Finder poskytuje prístup k vedeckým informáciám o európskych startupoch, ktorých profily sú prepojené s čakajúcimi alebo udelenými európskymi patentmi. Potenciálni partneri a investori môžu taktiež získať informácie o právnom stave patentov a histórii financovania týchto startupov.

Pokrok vo vesmíre priamo podporuje deviaty cieľ udržateľného rozvoja OSN, ktorý sa zameriava na budovanie odolnej infraštruktúry, podporu inkluzívnej a udržateľnej industrializácie a podporu inovácií. Ako svetový líder v poskytovaní technických informácií sa EPO zaviazal zdie-

ľať najpokročilejšie patentové informácie a poznatky, čím podporuje globálny vedecký aj technologický pokrok.

Nárast patentovej aktivity zameranej na vesmírnu oblasť je dôkazom intenzívneho vývoja a inovácií, ktoré transformujú európsky prístup k vesmíru. S nástrojmi ako Deep Tech Finder a záväzkom EPO poskytovať najpokročilejšie informácie, sú k dispozícii silné prostriedky na podporu ďalšieho rozvoja a spolupráce v tomto fascinujúcom sektore.

Nová štúdia EPO

Podrobné informácie o vývoji vo vesmírnom sektore sú dostupné v novej štúdii EPO prehľadu patentov ([Patent Insight](#)) s názvom Systémy vesmírnych pohonov. Štúdia mapuje aktuálne trendy a poskytuje hlboký náhľad do patentovej aktivity a inovácií, ktoré formujú budúcnosť vesmírnych technológií.

Zdroj: EPO

Výročná správa EPO za rok 2023

Európsky patentový úrad zverejnil výročnú správu za rok 2023, v ktorej vyzdvihol nasledujúce oblasti a úspechy:

- **rekordný počet patentových prihlášok:**
 - EPO prijal rekordných 199 275 patentových prihlášok,
 - patentoví pracovníci vykonali celkovo 439 838 patentových úkonov (rešerše/písomné stanoviská, prieskumy a námietky);
- **zlepšenie kvality a efektivity:**
 - EPO sa zamerlal na vytvorenie rozmanitejšieho a inkluzívnejšieho patentového systému,
 - zlepšovanie procesu udeľovania patentov bolo podoprené pokročilými nástrojmi, integráciou umelej inteligencie a prísnymi kontrolami kvality,
 - služby MyEPO boli počas roka vyvíjané, čím sa zjednodušila interakcia používateľov s EPO;
- **prehlbovanie spolupráce a globálny dosah:**
 - spolupráca s členskými štátmi a partnermi na celom svete sa prehĺbila vrátane zlepšenia IT spolupráce – spustilo sa Observatórium pre patenty a technológie a nástroj Deep Tech Finder,
 - po nadobudnutí platnosti validačnej dohody medzi EPO a Gruzínskom v januári 2024 sa možnosť žiadať o patentovú ochranu rozšírila na 45 krajín,
 - Slovinsko sa stalo 17. členským štátom, ktorý podpísal dohodu o rešeršnej spolupráci s EPO,
 - zaznamenal sa aj rastúci počet afrických univerzít, ktoré sa zapojili do iniciatívy Prenos znalostí do Afriky, čo zdôrazňuje globálny dosah a záväzok EPO k inkluzívnej inovácii.

Výročná správa obsahuje mnoho ďalších zaujímavých informácií a je sprevádzaná podrobnými prílohami o kvalite, environmentálnej udržateľnosti, medzinárodnej spolupráci, sociálnych aspektoch, IT, ochrane údajov a Európskej patentovej akadémii.

Viac informácií, ako aj celá výročná správa úradu je dostupná na webovej stránke [EPO](#).

Zdroj: EPO

Európa vedie v inováciách vodohospodárskych technológií



Podľa štúdie s názvom *Inovácie v technológiách súvisiacich s vodou*, ktorú publikoval Európsky patentový úrad, Európa celosvetovo vedie vo vývoji nových technológií v sektore vodného hospodárstva. Európske vynálezy predstavujú až 40 % všetkých vynálezov vo vodohospodárskych technológiách. Za európskymi vynálezmi nasledujú technické riešenia z USA (23 %), Japonska (12 %) a Kórejskej republiky (5 %).

Štúdia analyzujú medzinárodné patentové rodiny zistila, že spoločnosti, výskumníci a vynálezcovia z 39 členských štátov EPO tvorili 40 % všetkých medzinárodných patentových rodín vo vodohospodárskych technológiách v rokoch 1992 až 2021. Z výskumu vyplýva, že najrýchlejšie sa rozvíjajúcou oblasťou v posledných rokoch je efektívna úprava vody, so zameraním na automatizáciu a riadenie čistiacej prevádzky.

Európski vynálezcovia vedú vo všetkých hlavných oblastiach vodohospodárskych technológií vrátane zberu pitnej vody, efektívneho využívania vody, čistenia odpadových vôd a ochrany pred povodňami. Vedúcimi európskymi krajinami sú Nemecko (12 %), Francúzsko (5 %), Spojené kráľovstvo (4 %), Holandsko (3 %) a Taliansko (3 %). Tieto krajiny (aj s podporou vynálezov z ostatných európskych krajín) zohrávajú kľúčovú úlohu v inováciách a vývoji technológií, ktoré pomáhajú riešiť globálne výzvy v oblasti vodného hospodárstva, čím Európa ako celok prispieva k ochrane životného prostredia a k zlepšeniu kvality života po celom svete.

Zdroj: EPO a ÚPV SR



Správy z EUIPO

Nezákonný obchod s falzifikátmi počas pandémie Covid-19

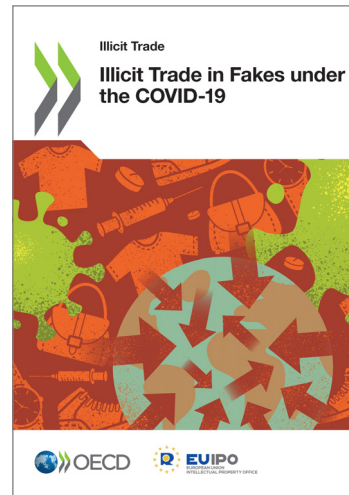

Začiatkom apríla zverejnil Úrad Európskej únie pre duševné vlastníctvo (EUIPO) v spolupráci s Organizáciou pre hospodársku spoluprácu a rozvoj (OECD) novú štúdiu, ktorá sa zaoberá nezákonným obchodom s falzifikátmi počas pandémie Covid-19.

Pandémia Covid-19 výrazne ovplyvnila takmer všetky oblasti ľudskej činnosti, dokonca aj oblasť falšovania a nezákonného obchodu, ktorá sa prelína

so širšími výzvami v oblasti presadzovania práv duševného vlastníctva. Podvodníkom, ktorí sú zainteresovaní v nezákonnom obchode, pandémia otvorila nové možnosti zisku. Rozsiahle obmedzenia v pohybe osôb a tovarov, narušenie dodávateľských reťazcov, uzatváranie podnikov, silný dopyt po liekoch, ochranných pomôckach a testoch alebo obmedzené kapacity orgánov činných v trestnom konaní sú všetko faktory, ktoré formovali prostredie nezákonného obchodu. Počas pandémie došlo k výraznému posilneniu obchodu s falšovaným tovarom.

Štúdia odhaľuje, že počas pandémie sa do popredia dostali najmä sfalšované zdravotnícke pomôcky vrátane respirátorov, rúšok, rukavíc a hygienického oblečenia. Mnohí spotrebiteľia sa pri nákupe týchto výrobkov obrátili na digitálne platformy z dôvodu nedostatku tohto tovaru v tradičných predajniach. Súčasne sa prudko zvýšil dopyt po vitamínoch, najmä po vitamíne C. Táto zmena v správaní spotrebiteľov (preferencia nákupu na internete) ponúkla falšovateľom nové možnosti, ktoré v rámci nezákonného obchodu aj využili. Podľa štúdie EUIPO a OECD prudký nárast podielu falšovaného tovaru (najmä masiek) vzrástol od druhého štvrtroka v roku 2020. V druhej polovici roka 2021 podiel týchto falšovaných výrobkov klesol a vrátil sa na úroveň pred vznikom pandémie.

Organizovaný zločin sa v oblasti falzifikátov nesústredil iba na ochranné zdravotnícke pomôcky, využil prechod spotrebiteľov na nákup na internete a falšované tovary rozšíril na celý rad výrobkov od kozmetiky, hračiek, oblečenia až po potraviny a nápoje. Štúdia uvádza, že podiel colných zásahov týkajúci sa týchto kategórií výrobkov bol počas

pandémie (2020 – 2021) vyšší ako v rokoch 2017 – 2019. Podľa štúdie počas pandémie zaznamenali exponenciálny rast najmä e-shopy, ako napr. Amazon, Alibaba, AliExpress.

Ďalším dôsledkom rozmachu internetového obchodu počas pandémie bolo zaťaženie poštových a kuriérskych služieb a nárast podvodov aj v týchto službách. S rastúcim objemom zásielok bolo deklarovanie a kontrola zásielok čoraz náročnejšie. Pre služby presadzovania práva sa monitorovanie týchto zásielok stalo výzvou vzhľadom na ich obrovský objem. Okrem toho dôsledky pandémie viedli k tomu, že mnohé značky začali uprednostňovať iné formy ako ochranu značky, čím neúmyselne umožnili rozmach falšovateľských aktivít.

Na základe rôznych analýz, zistení a dôsledkov z pandémie sa v záujme komplexného boja proti falšovaniu objavuje konsenzus o potrebe integrovaných stratégií, ktoré by zahŕňali verejný a súkromný sektor. Takéto stratégie by mali zahŕňať nielen orgány činné v trestnom konaní, ale aj subjekty z oblasti financií, internetového obchodu a telekomunikácií.

Okrem toho podľa EUIPO a OECD je potrebné, aby krajiny považovali falšovanie za závažnú hospodársku trestnú činnosť, ktorá si zaslúži náležitú pozornosť. Začlenením falšovania do širších paradigiem hospodárskej kriminality možno dosiahnuť súdržnejší, účinnejší a efektívnejší prístup k jeho znižovaniu. V tejto súvislosti stojí za zmienku Európska multidisciplinárna platforma proti hrozbám trestnej činnosti, súhrn politík EÚ, ktorý predstavuje integrovaný prístup k vnútornej bezpečnosti EÚ. Táto komplexná stratégia zahŕňa spektrum opatrení vrátane kontrol na vonkajších hraniciach, spolupráce medzi policajnými, colnými a justičnými subjektmi, riadenia informácií, inovácií, odbornej prípravy, prevencie a riešenia vonkajšieho rozmeru vnútornej bezpečnosti.

Celá štúdia je dostupná na webovej stránke [EUIPO](#).

Zdroj: EUIPO

Príručka EUIPO – podpora majiteľov práv duševného vlastníctva v boji proti kriminalite v oblasti duševného vlastníctva

EUIPO zverejnil v apríli 2024 novú príručku o prípadoch trestných činov týkajúcich sa duševného vlastníctva s názvom *Príručka pre majiteľov práv duševného vlastníctva o postupe konania v prípadoch trestných činov proti duševnému vlastníctvu*. Ide kvázi o sprievodcu, ktorý majiteľom duševného vlastníctva, ktorí sa stali obeťami trestnej činnosti v oblasti duševného vlastníctva, pomáha s tým, ako pripraviť a predložiť trestné oznámenia orgánom činným v trestnom konaní na trestné činy porušujúce práva duševného vlastníctva.

Príručka je postavená na rozsiahlom zbere údajov, teoretikom výskume a na päťdesiatich rozhovoroch s odborníkmi v tejto oblasti. Cieľom tejto príručky je uľahčiť majiteľom duševného vlastníctva to, ako poskytovať dôležité informácie vyšetrovacím orgánom a tiež poskytovať rady v prípade troch najbežnejších trestných činov v oblasti duševného vlastníctva – pri falšovaní, autorskom pirátstve a krádeži obchodného tajomstva.



Samotná príručka obsahuje aj prílohy, v rámci ktorých poskytuje prehľad odpovedí na najčastejšie kladené otázky týkajúce sa trestných činov v oblasti duševného vlastníctva. Verejnosť sa tak môže dozvedieť, či je porušovanie práv duševného vlastníctva trestným činom; ako majiteľ duševného vlastníctva určí, či je oprávnený podať trestné oznámenie na konkrétne porušenie práv duševného vlastníctva; kde takéto podozrenie z trestného činu nahlásiť; aké informácie môže majiteľ duševného vlastníctva zhromaždiť v rámci svojho vlastného predbežného vyšetrovania; aké informácie má potom zahrnúť do trestného oznámenia pre orgány činné v trestnom konaní a pod.

Vzhľadom na to, že duševné vlastníctvo zohráva v dnešnej dobe čoraz významnejšiu úlohu v rôznych sférach a odvetviach, je nevyhnutné hovoriť viac o ochrane hodnoty duševného vlastníctva a edukovať majiteľov práv duševného vlastníctva aj o situáciách, čo robiť v prípade, ak ich práva duševného vlastníctva sú nezákonne porušované. Dôležitosť tejto témy navyše zdôrazňuje tiež fakt, že aj samotná Európska únia zaradila kriminalitu v oblasti duševného vlastníctva v roku 2021 medzi hlavné priority v boji proti organizovanému zločinu na roky 2022 – 2025.

Celá príručka je dostupná na webovej stránke [EUIPO](#).

Zdroj: EUIPO

Zelené ochranné známky EÚ

Pri príležitosti Svetového dňa duševného vlastníctva 25. apríla 2024 predstavil EUIPO aktualizáciu¹ štúdie s názvom *Zelené ochranné známky EÚ*.² Podľa štúdie podiel prihlášok zelených ochranných znáмок EUTM naďalej rastie s rastúcim záujmom o udržateľnosť.

Z analýzy vyplýva, že v roku 2022 sa 14,5 % všetkých prihlášok, čo predstavuje 19 659 EUTM, týkalo tovarov alebo služieb zameraných na ochranu životného prostredia a udržateľný rozvoj. To predstavuje viditeľný nárast z 13,3 % zaznamenaných prihlášok, ktorý bol evidovaný v roku 2021.

Najväčším pôvodcom prihlášok zelených EUTM je Čína s počtom 3 720. Spomedzi členských štátov Európskej únie eviduje najvyšší počet prihlášok Nemecko s 3 297 zelenými EUTM, čo pre Nemecko predstavuje 2,7 % nárast v porovnaní s rokom 2021.

Pokiaľ ide o podiel zelených ochranných znáмок EUTM na celkovom počte prihlášok ochranných znáмок, vedie Švajčiarsko s 21,6 % podielom.

V rámci EÚ má najvyšší podiel na zelených EUTM Slovinsko s 19,8 % (103 prihlášok), pričom zo všetkých členských štátov Európskej únie Slovinsko zaznamenalo najvyšší nárast v porovnaní s rokom 2021, až +7,8 %. Slovensko za rok 2022 eviduje 48 prihlášok zelených EUTM. Oproti roku 2021 zaznamenalo Slovensko 3,2 % pokles v počte podaných prihlášok zelených EUTM.

Zo štúdie tiež vyplýva, že medzi firmami v Európskej únii sú zelené EUTM na vzostupe, a to aj napriek tomu, že v roku 2022 došlo k miernemu poklesu takýchto prihlášok – z 21 281 prihlášok v roku 2021 na 19 659 prihlášok v roku 2022. V roku 2022 podali firmy z Európskej únie historicky najvyšší počet prihlášok zelených EUTM, a to takmer 12 000, čo predstavuje 14 % podiel zo všetkých EUTM. Hoci toto číslo zaostáva za 15,5 % podielom prihlášok podaných firmami z krajín mimo Európskej únie, najnovšie trendy dokazujú, že tento rozdiel sa v posledných rokoch výrazne znižuje – dlhodobý trend naznačuje výrazný rast zelených EUTM v Európskej únii.

Celá štúdia je dostupná na webovej stránke [EUIPO](#).

Zdroj: EUIPO

Operácia JAD PIRATES I

Začiatkom mája 2024 EUIPO zverejnil štúdiu zameranú na boj proti pašovaniu falšovaného tovaru na vonkajších hraniciach Európskej únie vrátane námorných hraníc. Analytická štúdia vychádza z výsledkov operácie s názvom JAD³ PIRATES I, ktorú koordinovala agentúra Frontex v rámci projektu EMPACT⁴. Napriek jej krátkodobosti (trvala len 11 dní) operácia priniesla pozoruhodné zistenia:

- odhalilo a zaistilo sa viac ako 1 milión falšovaných výrobkov určených na distribúciu a spotrebu v Európe;
- medzi zaistenými falšovanými výrobkami boli elektronické zariadenia, textil, obuv, kozmetické výrobky, tabakové výrobky, hračky, automobilové a náhradné diely, elektrické bicykle a pod.;
- bolo zadržaných viacero nebezpečných alebo potenciálne nebezpečných tovarov – napr. insekticídy, osivo, lieky, herbicídy;
- zaistený bol aj nezákonný tovar, ako napríklad drahé kovy, falošné peniaze a omamné látky;
- okrem falšovaných výrobkov boli zaistené aj mnohé obaly, etikety a neoznačené výrobky, z čoho vyplýva, že tento druh tovarov sa prepravuje oddelene a etikety na výrobky sa lepia až na miestach určenia, čo výrazne komplikuje identifikovanie pôvodu daných tovarov.



1 V septembri 2021 predložil Úrad Európskej únie pre duševné vlastníctvo prvýkrát štúdiu o Zelených ochranných známkach EÚ (z angl. názvu Green EU trade marks) a ich analýzu medzi rokmi 1996 – 2020. V roku 2023 EUIPO predstavil prvú aktualizáciu tejto štúdie, resp. trendov zelených EUTM, v rámci ktorej sa analyzovali údaje do decembra 2021. Aktuálna aktualizácia, ktorú EUIPO predstavil v roku 2024, zhŕňa údaje do decembra 2022.

2 Zelené ochranné známky EÚ (EUTM) sú definované ako prihlášky, ktoré v opisoch tovarov a služieb obsahujú aspoň jeden „zelený“ termín, teda termíny súvisiace s ochranou životného prostredia a udržateľným rozvojom.

3 Názov „JAD“ vychádza z anglického spojenia „a Joint Action Day“ (spoločný akčný deň).

4 T. j. Európska multidisciplinárna platforma proti hrozbám trestného činu (skr. EMPACT).

Zo štúdie vyplýva, že falšovaný tovar pochádzal najmä z Číny a Turecka, pričom balkánska trasa sa stala významným spôsobom dopravy na dovoz falšovaného a pašovaného tovaru na trh EÚ.

Počas tejto operácie bola zlikvidovaná aj ilegálna tovareň na výrobu značkového oblečenia v Taliansku, ktorá zamestnávala nelegálnych migrantov. Pracovníkom boli zhabané doklady totožnosti páchatelmi trestnej činnosti, čo je charakteristické pri vykorisťovaní nelegálnych migrantov. Nelegálna migrácia je jedným z fenoménov, ktorý sa tiež podarilo identifikovať na hranici medzi Bulharskom a Tureckom. Počas týchto jedenástich dní bolo hlásených 143 nelegálnych prekročení hraníc cez balkánsku trasu.

Zo štúdie vyplýva, že operácia JAD PIRATES I poskytla obraz (okrem nelegálnej migrácii) aj o širokej škále tovarov, ktoré sa do Európskej únie dostávajú cez vonkajšie hranice. Tiež poskytla obraz o činnosti zločineckých organizácií, ktoré sa rýchlo prispôbujú dopytu spotrebiteľov a zároveň sú schopné zvyšovať kvalitu falšovaného tovaru tak, aby bol pre kupujúcich čoraz viac atraktívnejším a od originálnych produktov ťažšie rozlíšiteľným.

EUIPO naďalej apeluje na potrebu zvýšenej informovanosti o možných rizikách pre bezpečnosť, zdravie a ochranu práva priemyselného vlastníctva v súvislosti s podporou kúpy a predaja falšovaného tovaru.

Viac informácií je dostupných na webovej stránke [EUIPO](#).

Zdroj: EUIPO

Kampaň Hraj fér: milióny Európanov kupujú falšované športové vybavenie a sledujú nelegálne športové vysielanie

V roku 2024 sa európsky kontinent stal centrom športových podujatí, ako sú majstrovstvá Európy vo futbale, Tour de France a olympijské a paraolympijské hry v Paríži. Pri tejto príležitosti Európsky úrad pre duševné vlastníctvo spustil kampaň Play Fair – Hraj fér, ktorá sa zameriava na negatívne účinky falšovania a pirátstva v športovom odvetví a fanúšikov vyzýva, aby športové podujatia sledovali v oficiálnom vysielaní a kupovali si autorizovaný tovar.

- Podľa EUIPO až 12 % občanov EÚ sleduje športové podujatia z nelegálnych zdrojov, pričom mladí ľudia vo veku 15 až 24 rokov tvoria veľkú časť podporovateľov nelegálneho streamovania.

Nelegálne online streamovanie generuje nelegálne príjmy vo výške jednej miliardy eur ročne.

- Až 10 % mladých ľudí vo veku 15 až 24 rokov vedome nakupuje falšované športové vybavenie. Falzifikáty v športovom vybavení spôsobujú výrobcovi straty vo výške 850 miliónov eur ročne, čo zodpovedá 11 % z celkového predaja v tomto sektore. Najvyššie finančné straty, ktoré dosahujú stovky miliónov eur, zaznamenáva Francúzsko, Rakúsko a Holandsko, ale i Rumunsko, Litva a Maďarsko.
- Z monitorovacích aktivít⁵ EUIPO vyplýva, že mnoho Európanov stále nevníma, že falzifikáty majú vážne ekonomické a sociálne dôsledky vrátane straty pracovných miest a poškodenia značiek.

Prostredníctvom tradičnej mediálnej kampane, ale aj kampaňou na sociálnych sieťach sa EUIPO s podporou ďalších partnerov a európskych krajín usiluje zdôrazniť význam ochrany duševného vlastníctva, ale aj poukázať na negatívne dôsledky podpory falšovaných tovarov a podpory pirátstva.



Výkonný riaditeľ EUIPO João Negrão uviedol: „Je dôležité hrať fér, či už ide o hráčov na ihrisku, alebo divákov doma. Práva duševného vlastníctva, ktoré stoja za týmito podujatiami, chránia a umocňujú naše zážitky ako fanúšikov, podporujú športovcov a inšpirujú budúcich majstrov Európy a sveta. Sledovaním oficiálnych prenosov a kupovaním licencovaných produktov zabezpečujeme, aby naše milované športy prekvitali aj pre ďalšie generácie.“

Všetky súvisiace materiály s kampaňou Hraj fér sú dostupné na webovej stránke [EUIPO](#).

Zdroj: EUIPO Spring Campaign Press Release

⁵ Výraz v sebe zahŕňa číselné údaje, vyjadrenia a závery, ktoré vychádzajú z publikácií EUIPO (Porušovanie autorských práv online v EÚ 2023; Obchod s falšovaným tovarom, ktorý predstavuje riziko pre zdravie, bezpečnosť a životné prostredie; Hospodársky vplyv falšovania v odvetviach odevov, kozmetiky a hračiek v EÚ a i.). Publikácie sú dostupné na webovej stránke [Monitorovacieho strediska EUIPO](#).

Mediácia pri sporoch o zrušení ochrannej známky EÚ

Mediačné centrum EUIPO poskytuje mediačnú službu alternatívneho riešenia sporov všetkým stranám zapojeným do sporov týkajúcich sa duševného vlastníctva, ktoré sú predmetom konania pred EUIPO.

Mediácia umožňuje stranám dosiahnuť priateľské urovanie ich sporu pred EUIPO s pomocou mediátora. Úlohou mediátora je viesť proces a pomáhať stranám dosiahnuť dobrovoľné a vzájomne uspokojivé riešenie sporu. Mediátor je neutrálny a nestranný a nemá právomoc rozhodnúť prípad. Úlohou mediátora nie je poskytovať právne poradenstvo, navrhovať riešenia, zastupovať ktorúkoľvek stranu alebo rozhodovať o podstate veci. Vyrovnanie je konsenzuálne a strany sa musia dohodnúť na jeho podmienkach.

Od 1. júla 2024 môžu strany zapojené do konania o zrušení ochrannej známky EÚ kedykoľvek po podaní žiadosti o zrušenie požiadať o využitie mediácie pri riešení sporu.

Mediačná služba je bezplatná, dobrovoľná, dostupná prostredníctvom online platformy. Viac informácií o mediácii, jej výhodách a o tom, ako o ňu požiadať je dostupných na internetovej stránke [Mediačného centra EUIPO](#).

Mediácia v prípade neplatnosti dizajnov a námietok proti ochrannej známke EÚ sa zavedie v roku 2025.

Zdroj: ÚPV SR a EUIPO

Úrad Európskej únie pre duševné vlastníctvo zverejnil kľúčovú štúdiu o legislatívnych opatreniach v oblasti trestného práva v boji proti zločinom duševného vlastníctva

Úrad Európskej únie pre duševné vlastníctvo (EUIPO) publikoval rozsiahlu štúdiu, ktorá poukazuje na významné rozdiely v legislatívnych opatreniach týkajúcich sa trestného práva medzi členskými štátmi EÚ v súvislosti s vážnymi a organizovanými zločinmi proti duševnému vlastníctvu. Táto štúdia, ktorá je súčasťou prebiehajúcich iniciatív EÚ v rámci Európskej multidisciplinárnej platformy proti kriminálnym hrozbám, zdôrazňuje potrebu posilniť právne rámce na boj proti čoraz sofistikovanejším zločinom v oblasti duševného vlastníctva, ako sú falšovanie ochranných známok, pirátstvo autorských práv, krádež obchodného tajomstva, hacking a pranie špinavých peňazí.

Keďže zločiny proti duševnému vlastníctvu naďalej ohrozujú inovácie a hospodársky rast, štúdia vyzýva na neodkladné prehodnotenie a sprísnenie trestných sankcií v členských štátoch EÚ. Zvlášť dôležité sú zistenia o nejednotnosti v maximálnych trestoch odňatia slobody za tieto zločiny v rámci EÚ, čo môže ohroziť účinné presadzovanie práva a odstrašovanie páchatelov.

Kľúčové zistenia štúdie EUIPO

1. Nerovnomernosť trestov v rámci EÚ

Maximálne tresty za zločiny proti duševnému vlastníctvu sa medzi členskými štátmi značne líšia. Zatiaľ čo niektoré krajiny poskytujú za tieto zločiny tresty odňatia slobody na viac ako 10 rokov, iné majú maximálne tresty pod hranicou štyroch rokov, čo je považované za hranicu pre vážne trestné činy. Napríklad za falšovanie ochranných známok 9 z 27 členských štátov EÚ počíta s maximálnou sankciou pod štyri roky odňatia slobody.

Graf 1: Falšovanie ochranných známok – maximálny trest v EÚ

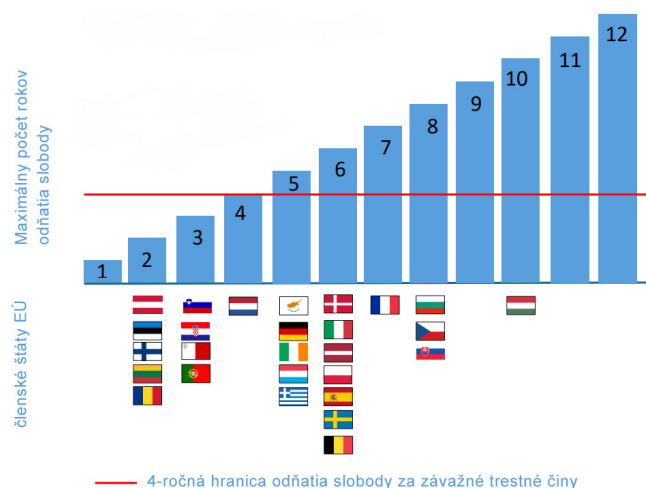

2. Nedostatočná kriminalizácia krádeže obchodného tajomstva

Kým väčšina členských štátov EÚ (25 z 27) trestne stíha krádež obchodného tajomstva, dve krajiny vôbec nezabezpečujú trestnoprávnu zodpovednosť za tento zločin.

Graf 2: Krádež obchodného tajomstva – maximálny trest v EÚ

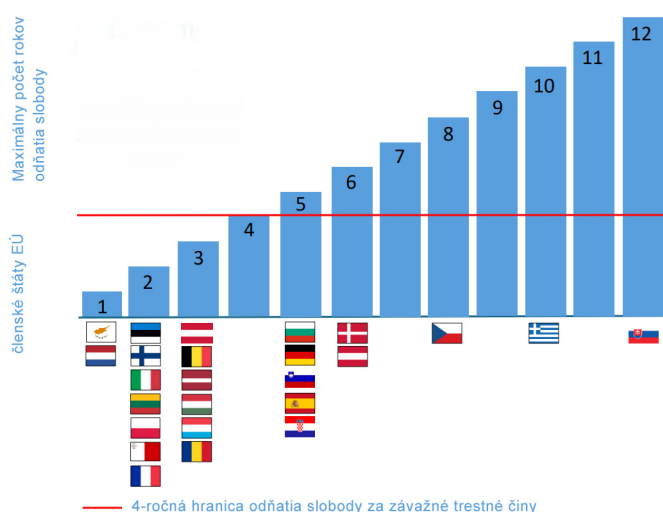

Slovenská republika má v porovnaní s ostatnými členskými štátmi EÚ stanovený najvyšší možný trest odňatia slobody za krádež obchodného tajomstva, ktorý môže dosiahnuť až 12 rokov. Pri krádeži obchodného tajomstva až 15 z 27 štátov EÚ počíta s maximálnou sankciou pod štyri roky odňatia slobody.

3. Pirátstvo autorských práv

Všetky členské štáty EÚ kriminalizujú pirátstvo autorských práv, ale maximálne tresty sa opäť líšia, čo môže viesť k rôznemu stupňu odstrašovania a presadzovania práva v rámci Únie.

Graf 3: Pirátstvo v oblasti autorských práv – maximálny trest v EÚ

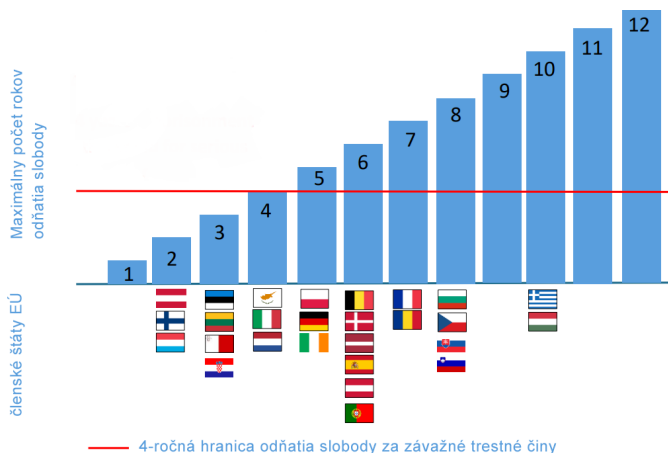

4. Podvody a hacking

Trestné činy súvisiace s podvodmi a neoprávneným prístupom do počítačových systémov sú kriminalizované vo všetkých členských štátoch, ale podobne ako pri ostatných zločinoch sa maximálne tresty značne líšia.

5. Pranie špinavých peňazí

Pranie špinavých peňazí je v súvislosti so zločinnými duševného vlastníctva stíhané vo všetkých členských štátoch, ale tresty sa líšia, pričom niektoré krajiny poskytujú maximálne tresty až do výšky 20 rokov odňatia slobody. Slovensko a Luxembursko majú v porovnaní s ostatnými členskými štátmi EÚ stanovený najvyšší možný trest odňatia slobody za pranie špinavých peňazí, ktorý môže dosiahnuť až 20 rokov. Žiadna krajina neuvádza trest pod štyri roky za tento typ trestného činu.

Zistenia EUIPO majú za cieľ informovať o budúcich legislatívnych zmenách a podporiť odporúčania Európskej komisie na posilnenie presadzovania práv duševného vlastníctva. Štúdia je kľúčovým zdrojom pre tvorcov politik, právnych odborníkov a orgány činné v trestnom konaní, ktoré sa snažia čeliť vyvíjajúcim sa hrozbám spojeným so zločinnými v oblasti duševného vlastníctva.

Graf 4: Pranie špinavých peňazí – maximálny trest v EÚ

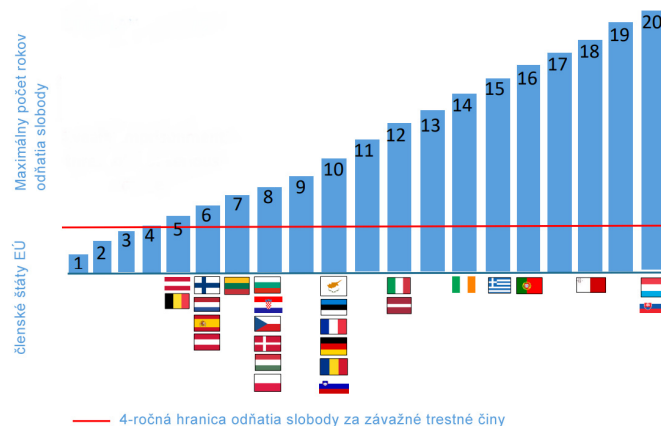

Ako ukazuje uvedený graf, ktorý sumarizuje priemerný maximálny trest odňatia slobody v 27 členských štátoch EÚ za falšovanie ochranných známkok, pirátstvo v oblasti autorských práv, krádeže obchodného tajomstva, podvody a pranie špinavých peňazí a priemerné maximálne tresty sa medzi týmito trestnými činmi výrazne líšia, čo odráža rôznu závažnosť, ktorú im jednotlivé právne systémy pripisujú.

Graf 5: Porovnanie priemerných maximálnych trestov odňatia slobody za analyzované trestné činy

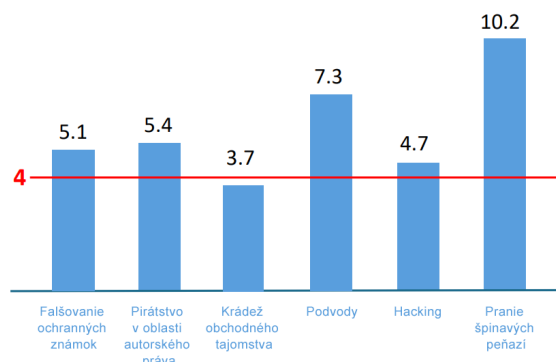

Štúdia vyzýva na dodržanie opatrení v boji proti falšovaniu a na posilnenie presadzovania práv duševného vlastníctva.

Viac informácií a prístup k celej správe nájdete na webovej stránke EUIPO.

Zdroj: EUIPO



Správy z EÚ

Za prvý rok jednotnej patentovej ochrany bolo zaregistrovaných viac ako 27 tisíc európskych patentov s jednotným účinkom

Od júna 2023 existuje v Európe možnosť patentovej ochrany technických riešení aj cez európsky patent s jednotným účinkom.

Európskym patentom s jednotným účinkom, ako to vyplýva už z jeho názvu, je európsky patent udelený Európskym patentovým úradom (EPO) podľa pravidiel a postupov ustanovených Európskym patentovým dohovorom, ktorého jednotný účinok je zaregistrovaný v registri pre jednotnú ochranu vedenom EPO. Európsky patent s jednotným účinkom poskytuje jednotnú ochranu a má rovnaký účinok vo všetkých štátoch zapojených do systému jednotnej patentovej ochrany.

V roku 2023 EPO zaregistroval viac ako 27 000 patentov s jednotným účinkom. Podľa Európskej komisie to znamená, že v priemere takmer každý štvrtý (23 %) udelený európsky patent platí vo všetkých zúčastnených členských štátoch. Najviac takýchto patentov je udelených pre medicínsku techniku (31 %), stavebné inžinierstvo (6 %) a dopravu (5 %).

Na Jednotnom patentovom súde (JPS) bolo doteraz začatých asi 350 prípadov.

Jednotný patentový súd je spoločným súdom členských štátov EÚ, ktoré sú zmluvnou stranou Dohody o JPS. Dohoda o JPS je medzinárodnou zmluvou uzatvorenou výhradne medzi členskými štátmi EÚ bez účasti EÚ a tretích štátov.

V súčasnosti sa Dohody o JPS zúčastňuje 17 členských štátov EÚ, čo predstavuje približne tri štvrtiny HDP EÚ. Systém je otvorený aj pre ostatné členské štáty – čoskoro sa Rumunsko stane 18. zúčastneným členom.

Podľa Európskej komisie jednotný patentový systém uľahčuje spoločnostiam ochranu ich inovácií a poskytuje jednotné kontaktné miesto na získanie a presadzovanie patentov v Európe. Spoločnostiam to umožňuje ušetriť náklady, ako aj znížiť administratívnu záťaž. Vytvorenie jednotného patentového súdu tiež znižuje záťaž a náklady na spory a zároveň poskytuje zvýšenú právnu istotu.

Do budúcnosti si Európska komisia stanovila cieľ posilniť systém vytvorením jednotného dodatkového ochranného osvedčenia, ktoré umožní jednotným spôsobom rozšíriť jednotné patentové práva na špecifické autorizované farmaceutické výrobky a prostriedky na ochranu rastlín.

Zdroj: Európska komisia a archív ÚPV SR

Zvýšená podpora umelej inteligencie v EÚ

Európska komisia posilňuje svoju podporu začínajúcim európskym podnikom, malým a stredným podnikom, ktoré sa snažia vyvinúť dôveryhodnú umelú inteligenciu (známu pod anglickou skratkou AI – artificial intelligence), zlučujúcu sa s hodnotami a pravidlami EÚ.

Nový plán AI zahŕňa široké spektrum opatrení na podporu inovácií vrátane prístupu k superpočítačom, zriadenia Úradu pre umelú inteligenciu a podpory vytvárania európskych konzorcií pre digitálnu infraštruktúru.

Úrad pre umelú inteligenciu bude koordinovať politiku AI na európskej úrovni a dohliadať na implementáciu nového zákona o umelej inteligencii, ktorý bol schválený v decembri 2023.

Komisia spolu s niekoľkými členskými štátmi zriaďuje aj dva európske projekty pre digitálnu infraštruktúru – *projekt Aliancia pre jazykové technológie* a *projekt CitiVERSE*:

1. Cieľom projektu *Aliancia pre jazykové technológie* je zachovať európsku jazykovú rozmanitosť a kultúrne bohatstvo a zároveň vyvinúť spoločnú európsku infraštruktúru v jazykových technológiách so zámerom riešiť dostupnosť informácií o umelej inteligencii v európskych jazykoch.
2. Projekt *CitiVERSE* má za cieľ použiť najmodernejšie nástroje AI na vývoj a zlepšenie miestnych komunít, čo môže pomôcť mestám simulovať a optimalizovať procesy od riadenia dopravy až po odpadové hospodárstvo.

Oba projekty sú súčasťou širšej snahy EÚ podporovať technologické inovácie a digitálnu transformáciu v rámci členských štátov. Cieľom týchto iniciatív je zvýšiť konkurencieschopnosť EÚ a posilniť dôveru v umelú inteligenciu v súlade s európskymi hodnotami.

Zdroj: Európska komisia

IP Helpdesk ako súčasť digitálnej brány

Európska komisia zaviedla novú službu, ktorá zjednodušuje prístup k informáciám o duševnom vlastníctve pre občanov a podniky v Európskej únii – **IP Helpdesk**.

IP Helpdesk je bezplatná podpora určená európskym malým a stredným podnikom (MSP) v oblasti správy, ochrany a presadzovania práv duševného vlastníctva v šiestich rôznych regiónoch – Čína, Európa, India, Latinská Amerika, juhovýchodná Ázia a Afrika. IP Helpdesk tiež podporuje MSP z Európskej únie a výskumných pracovníkov, ktorí sa zúčastňujú projektov financovaných Európskou úniou s cieľom chrániť a presadzovať ich práva duševného vlastníctva.

IP Helpdesk je v súčasnosti súčasťou portálu **Your Europe** (oficiálny zdroj informácií a pomoci pre Európanov s cieľom pomôcť pochopiť ich práva v EÚ a brániť ich), čo umožňuje jednoduché vyhľadanie pomoci a informácií týkajúcich sa ochrany duševného vlastníctva. Tento krok má za cieľ zvýšiť konkurencieschopnosť európskych firiem tým, že im pomôže chrániť ich obchodné značky, nápady a pod.

Viac informácií je dostupných na webovej stránke **Európskej komisie**.

Zdroj: Európska komisia

Nové publikácie

- ARIYARATHNA, Lasantha. Streaming and Copyright Law: An End-user Perspective (Routledge Research in Intellectual Property) Paperback – 27. 2024. ISBN 978-1032260907.
- AUSTIN, Martin. Licensing, Selling and Finance in the Pharmaceutical and Healthcare Industries: The Commercialization of Intellectual Property. 2024. ISBN 978-1032837376.
- BEJČEK, Josef – KOTÁSEK, Josef – ONDREJOVÁ, Dana. Obchodní právo. Obecná část. Soutěžní právo. 2. vyd. 2024. ISBN 978-80-7400-941-9.
- BLAKELY, Megan Rae. Technology, Intellectual Property Law and Culture: The Tangification of Intangible Cultural Heritage. 2024. ISBN 978-0367439750.
- BRAUN, Veit. At the End of Property: Patents, Plants and the Crisis of Propertization. 2024. ISBN 978-1529233667.
- BURG, Benjamin D. et al. A Manual for Intellectual Property Management: Patent Law. 2024. ISBN 978-9814261791.
- COLEMAN, Louis and PHILLIPS, Charles. Mastering Intellectual Property: A Comprehensive Guide to Understanding Trademarks, Copyrights, Patents, And Trade Secrets Like A Pro In Minutes. ... examples and explanations, Band 11). 2024. ISBN 979-8329681727.
- ĎURICOVÁ, I. a kol. Umenie podnikat'. 2024. ISBN 9788097481100.
- FEDOR, Adrián. Judikatúra vo veciach práv duševného vlastníctva. 2024. ISBN 978-8057106609.
- GOLDEN, John M. et al. Principles of Patent Law: Cases and Materials. 2024. ISBN 978-1685615307.
- GOOLD, Patrick R. A Critical Introduction to Intellectual Property Law: Texts, Cases and Materials. 2024. ISBN 978-1009182270.
- GRAMBLIČKOVÁ, Barbora – MAZÚR, Ján – BARKOČI, Stanislav. Právo startupových spoločností: správa, financovanie a duševné vlastníctvo. 2023. ISBN 978-80-8232-032-2.
- JANKOWSKA, Marlena. Intellectual Property Rights, Copynorm and the Fashion Industry: A Comparative Analysis (English Edition). 2023. ISBN 1032452269.
- Kolektív autorov. Pravní aspekty umělé inteligence: Výzvy a příležitosti. 2024. ISBN 978-80-7676-878-9.
- LAMBERT, Jane. Enforcing Intellectual Property Rights: A Concise Guide for Businesses, Innovative and Creative Individuals. 2024. ISBN 1032837837.
- LANDERS, Amy. Understanding Patent Law (Understanding Series). 2024. ISBN 978-1531029135.
- MEDVEC, M. a kol. Označenia pôvodu výrobkov a zemepisné označenia výrobkov. 2024. ISBN 9788082320483.
- MEZEI, Pter et al. Harmonizing Intellectual Property Law for a Trans-Atlantic Knowledge Economy. 2024. ISBN 978-9004686205.
- PULLMANOVÁ, Helena. Obchodní právo jako předmět práva průmyslového vlastnictví. 2024. ISBN 9788074009556.
- ROSAS, Robert. Artificial Intelligence (AI) in Patent Practice: No Patent Attorneys Were Harmed in the Making of this AI Revolution. 2024. ISBN 978-1977273734.
- SINGH, Ankit and SRIVASTAVA, Yogendra. Patent Law, Green Technology and Innovation (Routledge Research in Intellectual Property). 2024. ISBN 978-1032333946.
- SOKOL, Michal. Digitalizácia a umelá inteligencia v obchodných spoločnostiach. 2024. ISBN 9788082320506.
- STIM, Richard. Patent, Copyright & Trademark: An Intellectual Property Desk Reference. 2024. ISBN 978-1413331684.
- STYHRE, Alexander. Innovation Management and the Law: An Institutional Approach (Routledge Studies in Management, Organizations and Society). 2024. ISBN 9781032605937.
- UMBRELLA, Steven. Technology Ethics: Responsible Innovation and Design Strategies. 2024. ISBN 978-1509564057.
- VÄYRYNEN, H. Public Innovation and Digital Transformation (Routledge Studies in Innovation, Organizations and Technology). 2024. ISBN 978-1032137971.
- ZELGER, Bernadette. Restrictions of EU Competition Law in the Digital Age: The Meaning of ‚Effects‘ in a Digital Economy (Studies in European Economic Law and Regulation, 25, Band 25). 2024. ISBN 978-3031313417.

Spracovala Mgr. Patrícia Šimková, PhD.

Práve vyšlo

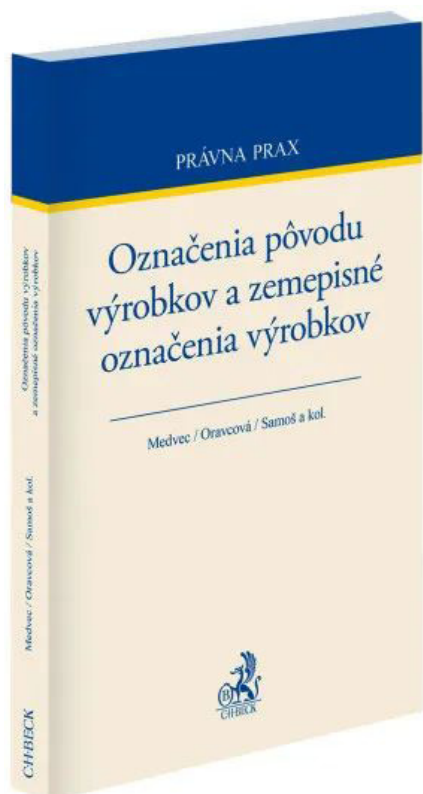

MEDVEC, Matúš. - ORAVCOVÁ, Jana. – SAMOŠ, Marek. a kol. Označenia pôvodu výrobkov a zemepisné označenia výrobkov. Bratislava: Ch. C. Beck, 2024 216 s. ISBN 9788082320483.

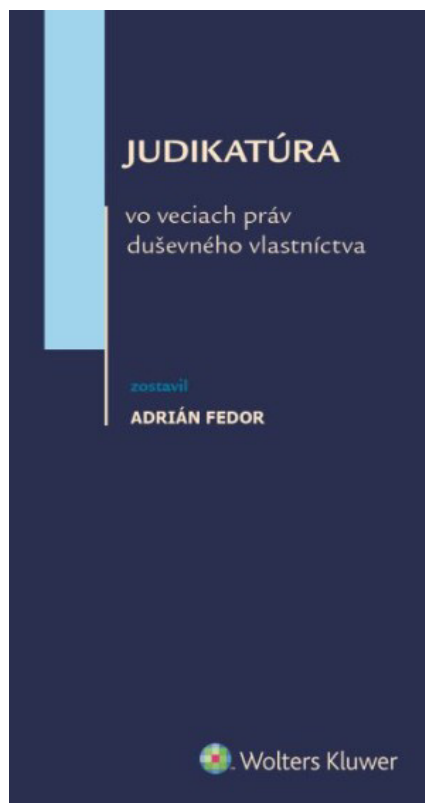

FEDOR, Adrián. Judikatúra vo veciach práv duševného vlastníctva. Bratislava: Wolters Kluwer, 2024. 164 s. ISBN 978-80-571-0660-9.

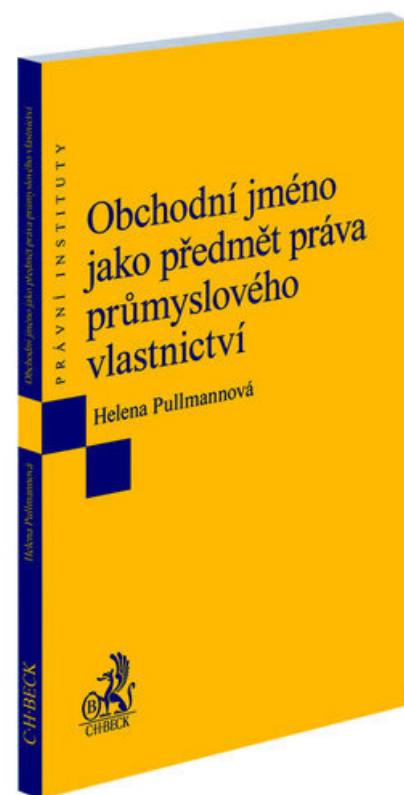

PULLMANOVÁ, Helena. Obchodní právo jako předmět práva průmyslového vlastnictví. Bratislava: Ch. C. Beck, 2024. 160 s. ISBN 9788074009556.

11. - 17. 11. **TÝŽDEŇ**
VEDY A TECHNIKY
2024

11. - 17. NOVEMBER 2024

Recenzia

Právo v marketingu

Winkler, M. a kol.
Vydavateľstvo EKONÓM 2023, 360 s.,
ISBN 978-80-225-5124-3



Autorský kolektív z Obchodní fakulty Ekonomickej univerzity v Bratislave sepsal a pripravil v roce 2023 učebnici Právo v marketingu, ktorá predstavuje významný prínos pre oblasť právneho vzdelávania se zaměřením na marketing. Publikace, vydaná v roce 2023, se komplexně a systematicky věnuje všem klíčovým právním aspektům, s nimiž se mohou setkat profesionálové v marketingu i studenti oboru.

Struktura učebnice je jasne členená do 11 kapitol, ktoré pokrývajú široké spektrum právnych tém, počínajúc

vymezením predmetu a pojmu práva marketingu a navazuje rozborom jednotlivých právnych oblastí, a to právom duševného vlastníctví, ochranou osobnosti, reklamným a mediálnym právom, ochranou osobnosti, právom hospodárskej súťaže, regulácií elektronického obchodu, cenovými predpisy, regulácií distribučných ciest, úpravou obchodných zmlúv v oblasti marketingu a záverom normami na ochranu spotrebiteľa. Zvláštnu pozornosť je venovaná právnym otázkam spojeným s digitálnym marketingom, ochranou osobných údajů, právnym reguláciám reklamy a ochrane spotrebiteľů. Táto témata jsou nejen aktuální, ale i klíčová pro moderní marketingovou praxi, což činí učebnici nepostradatelnou pro ty, kteří se v této oblasti pohybují. Autoři učebnice tak komplexně popisují jak soukromoprávní tak veřejnoprávní regulaci.

Učebnice je postavena na integrovaném a moderním prístupu a propojení právnych vedomostí s konkrétnymi potrebami marketingovej praxe. V učebnici je tak opušteno historické pojetí výuky práva po jednotlivých právnych oborech bez väzby na konkrétnu praxi. Týmto moderním prístupom tak autoři poskytují čtenáři ucelený a aktuální pohled na právo v marketingu, což činí z učebnice cenný zdroj nejen pro akademické účely, ale také pro praktickou aplikaci.

Pozitívne lze taktéž hodnotit zejména logickou strukturu učebnice, která usnadňuje orientaci v textu a umožňuje čtenáři snadno najít relevantní informace. Učebnice se dále vyznačuje vysokou odborností, a autoři dbají na to, aby byl odborný text podán srozumitelně a čtivě, což je výraznou předností této publikace. Kromě teoretických výkladů se učebnice soustředí na aplikaci těchto poznatků v praktických situacích, čímž se stává nepostradatelným nástrojem nejen pro studenty, ale i pro odborníky v oblasti marketingu.

Učebnici lze tak doporučit každému, kdo chce porozumět právním aspektům marketingu a jejich praktickému uplatnění. Jedná se o inspirativní titul, který může být svým moderním pojetím příkladem i pro další odvětví, ve kterých se praxe prolíná s právem.

*Doc. JUDr. Ing. Tomáš Moravec, Ph.D.
Katedra Evropského a podnikového práva,
Vysoká škola ekonomická v Praze*

Z obsahov vybraných časopisov

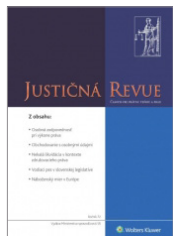

Justičná revue

2/2024

MATEJOVÁ, J. Zjednocovací senát Nejvyššího správního soudu v Československé republice.

BARDAČ, R. Predbežná vykonateľnosť v návratových konaniach

BRIEŠŤANSKÝ, A. Zhromažďovacie právo v kontexte pandémie COVID-19

SVÁK, J. Dozvuk pandémie COVID-19

3/2024

TÓTH, E. Občianskoprávna zodpovednosť poslanca za výroky prednesené pri výkone funkcie v Národnej rade SR alebo v jej orgáne

FUNTA, R. – HORVÁTH, M. Uplatňovanie GDPR ako prostriedok monopolizácie trhu?

MARR, S. – HAMRANOVÁ, D. Problematika „dizajnerských“ drog v kontexte vybraných právnych aspektov

4/2024

BALOG, B. – TRELLOVÁ, L. Kontrola poverenej vlády bez dôvery zo strany súdu

IVANČO, M. Prietahy v odvolacom konaní a nadmerné vyťaženosť odvolacích súdov v civilnom procese – mýty vs. fakty

MAREK, K. K obchodným podmídkám, vykládacím pravidlám a obchodným zvyklostem



Duševní vlastnictví

2/2024

ENGELOVÁ PAVKOVÁ J. Zaměstnanci Úřadu průmyslového vlastnictví

SCHNEIDEROVÁ, E. VPI Visegrádský patentový institut

MAREK, M. Dodatková ochranná osvědčení
SCHNEIDEROVÁ, E. Ochranné známky jsou pořád v kurzu.
Co přinesla novela zákona o ochranných známkách?

VINOPALOVÁ, Ž. Dynamický vývoj v oblasti ochrany označení původu a zeměpisných označení v EU

DVOŘÁKOVÁ, K. Odvolací řízení z pohledu právníka dlouhodobě působícího v rozkladových komisích Úřadu

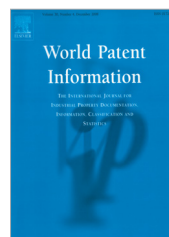

World Patent Information

77/2024

KARATAS, A. R. – KAZAK, H. – AKCAN, A. T. – AKKAS, E. – ARIK, M. A bibliometric mapping analysis of the literature on patent analysis

BRECKWOLDT, J. – GOLZIO, D. The interplay between universities and companies. A case study in the field of 3D Printing

ALKHAZALEH, R. – MYKONIATIS, K. Unveiling predictors influencing patent licensing: Analyzing patent scope in robotics and automation

DAIM, T. – YALCIN, H. MERMOUD, A. – MULDER, V. Exploring cyber technology standards through bibliometrics: Case of National Institute of Standards and Technology

KAWASE, M. Estimating patent value in the United States and Japan

AMANTAE, T. K. – SONG, W. – WANG, J. Intellectual property rights in the agri-food chains: A systematic review and bibliometric analysis

78/2024

STAMATIS, V. – SALAMPASIS, M. – DIAMANTARAS, K. A novel re-ranking architecture for patent search

SCHMITT, V. J. – DENTER, N. M. Modeling an indicator for statutory patent novelty

KAMATERI, E. – SALAMPASIS, M. – PEREZ-MOLINA, E. Will AI solve the patent classification problem?

BUENDIA-ATENCIO, C. – BELLO, S. A. A. – RODRÚGUEZ, A. – VELASQUÉZ, V. P. L. – LOPEZ-PAZOS, S. A. Patent characteristics for leishmaniasis treatment as a basis for freedom-to-operate analysis

DAHOOIE, J. H. – NOURI, I. – MOHAMMADI, M. – YALCIN, H. – DAIM, T. Identifying core IoT technologies using ARM and FCM: A comprehensive data-driven method

PIGOLA, A. – MEIRELLES, F. – COSTA, P. R. – PORTO, G. S. Trust in information security technology: An intellectual property analysis



Transfer technológií bulletin

1/2024

BAČÁROVÁ, R. Aj startupy sa musia pripraviť na digitálnu budúcnosť

HILLAYOVÁ, M. K – BÁLIKOVÁ, K. – ŠÁLKA, J. Neetická veda a príklady neetického správania v procese prenosu vedeckých poznatkov do praxe

KLINKA, T. Ako interne upraviť zakladanie spinoff spoločností v prostredí Slovenskej akadémie vied?

ČOREJOVÁ, A. – KÁČIK, D. – MARINČEK, I. Transfer technológií v oblasti inteligentných dopravných systémov

KARLÍK, M. Školotelka: unikátne vzdelávanie ako výsledok transferu technológií

BEREZOVSKÁ, M. – NOSKOVIČ, J. Právna ochrana nových odrôd rastlín a skúsenosti Prešovskej univerzity v Prešove



ÚRAD
PRIEMYSelnÉHO VLASTNÍCTVA
SLOVENSKEJ REPUBLIKY



Chránime hodnotu
vašich myšlienok.

Časopis Duševné vlastníctvo vydáva:

Úrad priemyselného vlastníctva SR, Švermova 43,
974 04 Banská Bystrica, Slovenská republika
www.upv.sk

Registrované MK SR – EV 5622/18

ISSN 1339-5564

Vychádza 2-krát ročne

Publikované názory autorov príspevkov sa nemusia stotožňovať
s názormi vydavateľa časopisu.

Adresa redakcie:

Úrad priemyselného vlastníctva SR, Duševné vlastníctvo,
Švermova 43, 974 04 Banská Bystrica, Slovenská republika
Tel.: 0908 676 865,
E-mail: casopisDV@indprop.gov.sk
IČO: 30 810 787

Vydané: 28. 10. 2024

Cena jedného čísla v **tlačenej verzii (vychádza 2-krát ročne)** je **4,50 €**,
ročné predplatné **9 €** a poštovné podľa platného cenníka Slovenskej pošty.
Odberateľom bude časopis distribuovaný poštou.

Elektronická verzia časopisu je od roku 2021 voľne dostupná na
<https://www.indprop.gov.sk/?dusevne-vlastnictvo>

Online objednávka:

www.upv.sk/?on-line-objednavka-casopisu-dusevne-vlastnictvo

Informácie o obsahu jednotlivých čísel:

www.upv.sk/?dusevne-vlastnictvo-archiv

Redakčná rada:

Predseda:

Ing. Martin Kráľ – Úrad priemyselného vlastníctva SR

Členovia:

- JUDr. Zuzana Adamová, PhD. – Ústav práva duševného vlastníctva a informačných technológií, Trnavská univerzita v Trnave, Slovenská republika
- doc. JUDr. Renáta Bačárová, PhD., LL.M. – Univerzita Pavla Jozefa Šafárika v Košiciach, Slovenská republika
- JUDr. Richard Bednárík, PhD. – Ústav práva duševného vlastníctva a informačných technológií, Trnavská univerzita v Trnave, Slovenská republika
- JUDr. Michal Černý, Ph.D. – Univerzita Palackého v Olomouci, Česká republika
- prof. JUDr. Branislav Hazucha, LL.D. – Hokkaido univerzita, Japonsko
- Ing. Štefan Holakovský – patentový zástupca, Slovenská republika
- Mgr. Martin Husovec, Ph.D. – London School of Economics and Political Science (LSE), Spojené kráľovstvo
- JUDr. Tomáš Klinka – patentový zástupca a ADR expert v oblasti doménových mien, Slovenská republika
- doc. JUDr. Martin Kubinec, PhD. – Univerzita Mateja Bela v Banskej Bystrici, Slovenská republika
- Dr. h. c. doc. Ing. Peter Mihók, CSc. – Slovenská obchodná a priemyselná komora
- JUDr. Andrea Slezáková, LL.M. (München), PhD. – Ekonomická univerzita v Bratislave, Slovenská republika
- JUDr. Jakub Slovák – Ministerstvo kultúry Slovenskej republiky
- prof. Ing. Ľubomír Šooš, PhD. – Slovenská technická univerzita v Bratislave, Slovenská republika
- prof. JUDr. Ivo Telec, CSc. – Univerzita Palackého v Olomouci, Česká republika
- prof. JUDr. Peter Vojčík, CSc. – Univerzita Pavla Jozefa Šafárika v Košiciach, Slovenská republika
- doc. JUDr. Jozef Vozár, CSc. – Slovenská akadémia vied
- Mgr. Ing. Martin Žovic – patentový zástupca, Slovenská republika

Redakčný kruh:

- Ing. Ingrid Brežňanová
- JUDr. Lucia Kováčiková
- Ing. Lukrécia Marčoková
- JUDr. Lenka Midriaková
- Mgr. Jitka Mikuličová

Výkonný redaktor: Mgr. Patrícia Šimková, PhD.

Jazyková korektúra: Mgr. Monika Halássová

Grafická úprava: Mgr. Janka Zimová

Príspevky sú preberané do príslušných elektronických právnych informačných systémov spoločnosti Wolters Kluwer, s. r. o.

Časopis sa hlási k politike otvoreného prístupu.

Časopis a príspevky sú dostupné na webových stránkach časopisu <https://www.indprop.gov.sk/?dusevne-vlastnictvo> za verejne dostupných licenčných podmienok Creative Commons Attribution – Attribution-NonCommercial-NoDerivatives 4.0 International (dostupné on-line na adrese <https://creativecommons.org/licenses/by-nc-nd/4.0/>)