

OBSAH

Zverejnené prihlášky vynálezov	9
Udelené patenty	53
Zapísané úžitkové vzory	70
Zapísané priemyselné vzory	78
Zverejnené prihlášky ochranných známok	98
Zapísané ochranné známky bez zmeny	152
Zapísané ochranné známky so zmenou	179
Obnovené ochranné známky	182
Medzinárodne zapísané ochranné známky	209
Úradné oznamy	213

INHALT

Veröffentlichung der Patentanmeldungen	9
Erteilte Patente	53
Eintragene Gebrauchsmuster	70
Eintragene Gewerbliche Muster	78
Veröffentliche Markenmeldung	98
Registrierte Warenzeichen mit Änderung	152
Registrierte Warenzeichen ohne Änderung	179
Erheuerte Warenzeichen	182
International Registrierte Warenzeichen	209
Amtliche Mitteilungen	213

CONTENTS

Publication of Invention Applications	9
Patents granted	53
Registered Utility Models	70
Registered Industrial Designs	78
Published Trademark Applications	98
Registered Trademarks without Modification	152
Registered Trademarks with Modification	179
Renewal Trademarks	182
The Internationally Registered Trademarks	209
Official Announcements	213

VESTNÍK

ÚRADU PRIEMYSELNÉHO VLASTNÍCTVA
SLOVENSKEJ REPUBLIKY

Banská Bystrica 8. apríl 1998

4

Dvojpísmenové kódové označenia krajín a medzinárodných organizácií

AD	Andorra	DO	Dominikánska republika	KE	Keňa
AE	Spojené arabské emiráty	DZ	Alžírsko	KG	Kirgizsko
AF	Afganistan			KH	Kambodža
AG	Antigua a Barbuda	EC	Ekvádor	KI	Kiribati
AI	Anguilla	EE	Estónsko	KM	Komory
AL	Albánsko	EG	Egypt	KN	Svätý Krištof a Nevis
AM	Arménsko	EH	Západná Sahara	KP	Kórejská ľudovodemokratická republika
AN	Holandské Antily	EP	Európsky patentový úrad	KR	Kórejská republika
AO	Angola	ER	Eritrea	KW	Kuvajt
AP	Africká regionálna organizácia priemyselného vlastníctva	ES	Španielsko	KY	Kajmanie ostrovy
AQ	Antarktída	ET	Etiópia	KZ	Kazachstan
AR	Argentína	FI	Fínsko		
AS	Americká Samoa	FJ	Fidži	LA	Laos
AT	Rakúsko	FK	Falklandy	LB	Libanon
AU	Austrália	FM	Mikronézia	LC	Svätá Lucia
AW	Aruba	FO	Faerské ostrovy	LI	Lichtenštajnsko
AZ	Azerbajdžan	FR	Francúzsko	LK	Srí Lanka
				LR	Libéria
BA	Bosna a Hercegovina	GA	Gabon	LS	Lesotho
BB	Barbados	GB	Veľká Británia	LT	Litva
BD	Bangladéš	GD	Grenada	LU	Luxembursko
BE	Belgicko	GE	Gruzínsko	LV	Lotyšsko
BF	Burkina	GF	Guayane	LY	Libya
BG	Bulharsko	GH	Ghana		
BH	Bahrain	GI	Gibraltár	MA	Maroko
BI	Burundi	GL	Grónsko	MC	Monako
BJ	Benin	GM	Gambia	MD	Moldavsko
BM	Bermudy	GN	Guinea	MG	Madagaskar
BN	Brunej	GP	Guadeloupe	MH	Marshallove ostrovy
BO	Bolívia	GQ	Rovníková Guinea	MK	Macedónsko
BR	Brazília	GR	Grécko	ML	Mali
BS	Bahamy	GS	Južná Georgia a južné sendvičovské ostrovy	MM	Myanmar (Barma)
BT	Bhutan			MN	Mongolsko
BV	Buветov ostrov	GT	Guatemala	MO	Macao
BW	Botswana	GU	Guam	MP	Severné Mariány
BX	Benelux	GW	Guinea-Bissau	MQ	Martinique
BY	Bielorusko	GY	Guyana	MR	Mauritánia
BZ	Belize			MS	Montserrat
				MT	Malta
CA	Kanada	HK	Hongkong	MU	Maurícius
CC	Kokosové ostrovy	HM	Heardov ostrov a McDonaldov ostrov	MV	Maledivy
CF	Stredoafriická republika			MW	Malawi
CG	Kongo	HN	Honduras	MX	Mexiko
CH	Švajčiarsko	HR	Chorvátsko	MY	Malajzia
CI	Pobrežie Slonoviny	HT	Haiti	MZ	Mozambik
CK	Cookove ostrovy	HU	Maďarsko		
CL	Chile			NA	Namibia
CM	Kamerun	IB	Medzinárodný výbor WIPO	NC	Nová Kaledónia
CN	Čína	ID	Indonézia	NE	Niger
CO	Kolumbia	IE	Írsko	NF	Norfolk
CR	Kostarika	IL	Izrael	NG	Nigéria
CU	Kuba	IN	India	NI	Nikaragua
CV	Kapverdy	IO	Britské indicko-oceánske teritórium	NL	Holandsko
CX	Vianočný ostrov			NO	Nórsko
CY	Cyprus	IQ	Irak	NP	Nepál
CZ	Česká republika	IR	Irán	NR	Nauru
		IS	Island	NU	Niue
DE	Nemecko	IT	Taliansko	NZ	Nový Zéland
DJ	Džibutsko				
DK	Dánsko	JM	Jamajka	OA	Africká organizácia duševného vlastníctva
DM	Dominika	JO	Jordánsko		
		JP	Japonsko		

ON	Omán	TH	Thajsko
PA	Panama	TJ	Tadžikistan
PE	Peru	TK	Tokelau
PF	Francúzska Polynézia	TM	Turkménsko
PG	Papua-Nová Guinea	TN	Tunisko
PH	Filipíny	TO	Tonga
PK	Pakistan	TP	Východný Timor
PL	Poľsko	TR	Turecko
PM	Saint Pierre a Miquelon	TT	Trinidad a Tobago
PN	Pitcairn	TV	Tuvalu
PR	Portoriko	TW	Taiwan
PT	Portugalsko	TZ	Tanzánia
PW	Palau	UA	Ukrajina
PY	Paraguaj	UG	Uganda
QA	Katar	UM	Menšie odľahlé ostrovy USA
RE	Reunion	US	Spojené štáty americké
RO	Rumunsko	UY	Uruguaj
RU	Rusko	UZ	Uzbekistan
RW	Rwanda	VA	Vatikán
SA	Saudská Arábia	VC	Svätý Vincent a Grenadiny
SB	Šalamúnové ostrovy	VE	Venezuela
SC	Seychely	VG	Britské Panenské ostrovy
SD	Sudán	VI	Panenské ostrovy USA
SE	Švédsko	VN	Vietnam
SG	Singapur	VU	Vanuatu
SH	Svätá Helena	WF	Wallis a Futuna
SI	Slovinsko	WO	Medzinárodná organizácia pre duševné vlastníctvo
SJ	Svalbard a Jan Hayen	WS	Samoa
SK	Slovensko	YE	Jemen
SL	Sierra Leone	YT	Mayotte
SM	San Marino	YU	Juhoslávia
SN	Senegal	ZA	Juhoafrická republika
SO	Somálsko	ZM	Zambia
SR	Surinam	ZR	Zair
ST	Svätý Tomáš a Princov ostrov	ZW	Zimbabwe
SV	Salvádor		
SY	Sýria		
SZ	Svazijsko		
TC	Turks a Caicos		
TD	Čad		
TF	Francúzske južné územie		
TG	Togo		

ČASŤ

VYNÁLEZY

Kódy na označovanie jednotlivých druhov dokumentov

Prihlášky vynálezov zverejnené podľa zákona - kód A3 Udelené patenty podľa zákona č. 527/90 Zb. - kód B6
 č.527/90 Zb. v znení zákona NR SR č.90/93 Z.z. v znení zákona NR SR č. 90/93 Z. z.

Číselné kódy na označovanie bibliografických údajov

(11)	číslo patentu	6(51)	medzinárodné patentové triedenie
(21)	číslo prihlášky vynálezu	(54)	názov
(22)	dátum podania prihlášky vynálezu	(57)	anotácia
(31)	číslo prioritnej prihlášky vynálezu	(71)	meno (názov) prihlasovateľa(ov)
(32)	dátum prioritnej prihlášky vynálezu	(72)	meno pôvodcu(ov)
(33)	krajina priority	(73)	meno (názov) majiteľa(ov)
(40)	dátum zverejnenia prihlášky vynálezu	(86)	údaje PCT

**Kódy na označovanie záhlavia oznámení publikovaných vo Vestníku
(Štandard WIPO ST 17)**

BB9A	zverejnené prihlášky vynálezov	MM4A	zánik patentov pre nezaplatenie ročných poplatkov
FA9A	vzdanie sa alebo odvolanie udeľovacieho konania	MM4F	zánik autorských osvedčení pre nezaplatenie ročných poplatkov
FC9A	zamietnutie prihlášok vynálezu	PA4A	zmena autorských osvedčení na patenty
FD9A	zastavenie konania o prihláškach vynálezu	PC9A	zmena dispozičných práv na vynálezy
FG4A	udelené patenty	PD4A	prevod práv a ostatné zmeny majiteľov patentov
MA4A	zánik patentov vzdaním sa	QA9A	ponuka licencií
MA4F	zánik autorských osvedčení vzdaním sa	SB4A	zapísané patenty do registra po odtajení
MC4A	zrušenie patentov	SB4F	zapísané autorské osvedčenia do registra po odtajení
MC4F	zrušenie autorských osvedčení		
MH4A	čiastočné zrušenie patentov		
MH4F	čiastočné zrušenie autorských osvedčení		
MK4A	zánik patentov uplynutím doby platnosti		
MK4F	zánik autorských osvedčení uplynutím doby platnosti		

Opravy. Zmeny. Rôzne.

Opravy v prihláškach vynálezov

HA9A	meno pôvodcov
HB9A	oprava mien
HC9A	zmena mien
HD9A	oprava adries
HE9A	zmena adries
HF9A	oprava dát
HG9A	oprava chýb v triedení
HH9A	oprava alebo zmena všeobecne
HK9A	tlačové chyby v úradných vestníkoch

Opravy v udelených ochranných dokumentoch

patenty	autorské osvedčenia	
TA4A	TA4F	meno pôvodcov
TB4A	TB4F	oprava mien
TC4A	TC4F	zmena mien
TD4A	TD4F	oprava adries
TE4A	TE4F	zmena adries
TF4A	TF4F	oprava dát
TG4A	TG4F	oprava chýb v triedení
TH4A	TH4F	oprava alebo zmena všeobecne
TK4A	TK4F	tlačové chyby v úradných vestníkoch

BB9A Zverejnené prihlášky vynálezov usporiadané podľa čísel

Ďalej uvedené prihlášky vynálezov boli zverejnené dňom uvedeným vo Vestníku Úradu priemyselného vlastníctva Slovenskej republiky podľa zákona č. 527/1990 Zb. o vynálezoch, priemyselných vzoroch a zlepšovacích návrhoch, v znení neskorších zákonov.

4193-87	C 07C 225/20	364-97	C 21B 13/00	1246-97	C 09K 3/16
7689-87	C 22B 5/10	365-97	C 21B 13/00	1263-97	C 21B 13/14
4124-88	C 07C 121/75	413-97	G 01N 27/26	1264-97	C 21B 13/14
4133-88	C 07D 333/32	457-97	C 25C 1/08	1266-97	F 16B 19/04
4902-88	B 02C 2/04	480-97	C 21B 13/14	1271-97	B 67B 7/72
5423-88	C 08L 67/08	481-97	C 21B 13/14	1281-97	A 23G 1/00
8278-88	A 01N 37/38	507-97	C 07D 405/14	1283-97	A 61N 5/06
6899-89	C 07D 207/34	531-97	F 16B 9/00	1287-97	C 07F 5/02
1497-90	B 65F 3/04	623-97	C 25D 11/02	1290-97	A 23L 1/39
1582-90	C 07D 493/08	683-97	C 21B 13/14	1301-97	C 07D 305/14
1683-90	F 16B 2/08	718-97	C 08F 2/00	1324-97	C 22B 7/04
2600-90	A 61K 39/245	732-97	C 21B 13/14	1326-97	E 01H 4/00
3425-90	C 07D 277/82	801-97	A 61K 48/00	1342-97	C 21D 8/10
3629-90	C 07D 405/04	823-97	B 65D 88/18	1343-97	E 04C 2/54
1314-91	C 03C 4/00	835-97	C 07D 241/02	1353-97	A 23L 1/48
1467-91	B 21D 5/12	852-97	B 22D 41/28	1354-97	F 16B 12/10
2986-92	C 07H 17/04	881-97	C 07D 333/38	1356-97	C 01D 17/00
3497-92	F 27B 15/00	899-97	B 60T 8/48	1363-97	B 25H 1/00
273-95	G 05D 7/06	930-97	C 08G 14/06	1368-97	E 01B 9/30
645-95	H 02M 5/16	934-97	E 05D 15/06	1389-97	A 61M 15/00
723-95	H 04B 15/00	954-97	G 01N 33/14	1391-97	B 65D 83/14
981-95	A 23L 1/48	958-97	F 16K 31/60	1431-97	C 07D 307/20
1655-95	H 03B 19/10	972-97	A 61F 13/15	1468-97	B 22D 37/00
580-96	A 63C 9/08	981-97	B 65D 71/00	1487-97	C 07K 14/815
581-96	A 43B 5/00	982-97	C 10M 173/02	1504-97	A 23K 1/00
709-96	E 02D 17/08	998-97	C 07D 327/06	1508-97	C 08J 9/38
918-96	E 02B 3/06	1015-97	A 61K 9/70	1516-97	A 61K 7/42
1018-96	F 17C 7/00	1043-97	A 61K 9/22	1534-97	A 61K 9/22
1246-96	B 41F 5/24	1062-97	C 22B 7/00	1554-97	C 07D 401/12
1247-96	H 02G 3/04	1069-97	B 65D 51/16	1561-97	F 16L 55/16
1275-96	C 08L 27/06	1086-97	A 61K 48/00	1565-97	C 08L 83/04
1387-96	C 08F 4/16	1099-97	C 12N 15/12	1579-97	A 61K 47/48
1402-96	C 07H 17/08	1113-97	C 12Q 1/18	1582-97	B 22D 41/24
1440-96	F 16D 3/84	1149-97	E 01F 9/012	1586-97	E 01C 7/26
1472-96	C 09K 13/06	1154-97	B 28C 7/16	1591-97	C 22C 38/44
1612-96	C 08F 10/00	1177-97	A 61K 45/06	1600-97	A 01N 43/30
63-97	C 21B 3/02	1180-97	C 07K 5/06	1602-97	A 01N 47/02
91-97	C 25C 3/16	1185-97	B 60T 13/72	1612-97	C 07D 471/08
95-97	C 08G 14/06	1188-97	C 22B 7/04	1616-97	B 61H 11/14
229-97	C 23C 2/08	1189-97	C 21C 5/36	1638-97	A 23D 9/00
252-97	B 22D 11/10	1200-97	G 07D 7/00	1639-97	A 23D 7/00
264-97	G 01M 3/28	1203-97	A 62D 3/00	1661-97	C 10G 65/12
279-97	B 30B 9/14	1221-97	B 61G 11/16	1669-97	C 07K 5/06
282-97	C 08F 8/50	1228-97	A 61K 31/565	1683-97	A 61K 38/00
329-97	F 16K 11/00	1229-97	A 23L 1/00	1727-97	B 60T 13/567
		1236-97	E 06B 3/12	1738-97	A 01N 47/12

6 (51) A 01N 37/38, 37/34, 37/18, 37/16,
37/14, 35/02, 31/04

(21) 8278-88

(71) BRITISH TECHNOLOGY GROUP LIMITED,
London, GB;

(72) Greig-Smith Peter William, Bordon, Hampshire,
GB; Wilson Michael Frank, Esher, Surrey, GB;

(54) Vtáčí repelentný prostriedok

(22) 14.12.88

(32) 14.12.87

(31) 8729109

(33) GB

(57) Vtáčí repelentný prostriedok, ktorý ako účinnú látku obsahuje aspoň jednu zlúčeninu vybranú zo súboru zahŕňajúceho a) zlúčeninu všeobecného vzorca (I), kde X^1 a X^5 sú každý navzájom nezávisle zvolený zo súboru zahŕňajúceho atóm vodíka a alkylovú skupinu s 1 až 4 atómami uhlíka, atóm halogénu, a alkylové skupiny s 1 až 4 atómami uhlíka substituované halogénom, X^2 , X^3 a X^4 sú každý navzájom nezávisle zvolený zo súboru zahŕňajúceho atóm vodíka a alkylovú skupinu s 1 až 4 atómami uhlíka, hydroxyskupinu, alkoxy skupinu s 1 až 4 atómami uhlíka a fenoxyskupinu, R^1 a R^2 sú každý navzájom nezávisle zvolený zo súboru zahŕňajúceho atóm vodíka a alkylové skupiny s 1 až 4 atómami uhlíka, R^3 a R^4 znamenajú každý atóm vodíka alebo spoločne tvoria druhú väzbu dvojitej väzby uhlík-uhlík spájajúcu skupinu vzorca $-CR^1R^3-$ a skupinu vzorca $-CR^2R^4-$, a Y znamená karbamoylovú skupinu, ktorá je prípadne substituovaná na atóme dusíka jednou alebo dvoma rovnakými alebo rozdielnymi alkylovými skupinami s 1 až 4 atómami uhlíka, a b) kyselinu 3,5-dimetoxyškoricovú alebo jej ester, alebo soľ.

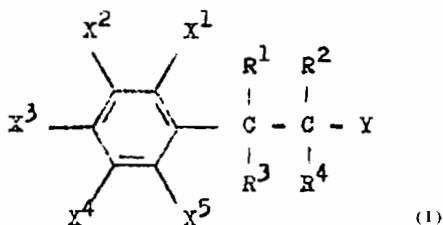

6 (51) A 01N 43/30 // (A 01N 43/30, 43:653)

(21) 1600-97

(71) Bayer Aktiengesellschaft, Leverkusen, DE;

(72) Dutzmann Stefan, Hilden, DE; Stenzel Klaus,
Düsseldorf, DE; Siebert Reinhard, Bergisch
Gladbach, DE; Krämer Wolfgang, Burscheid,
DE;

(54) Fungicídny prostriedok, jeho použitie a spôsob
hubenia húb

(22) 20.05.96

(32) 30.05.95

(31) 195 19 710.0

(33) DE

(86) PCT/EP96/02167, 20.05.96

(57) Kompozície účinných látok, ktoré pozostávajú z 8-t-butyl-2-(N-etyl-N-n-propylamino)-metyl-1,4-dioxaspiro[5,4]dekánu vzorca (I), 1-(4-chlór-fenyl)-4,4-dimetyl-3-(1,2,4-triazol-1-yl-metyl)-pentán-3-olu vzorca (II) a derivátu triazolu vzorca

(III), ktoré sú vhodné na hubenie húb. Ďalej sa opisuje spôsob hubenia húb a použitia týchto kombinácií na hubenie húb.

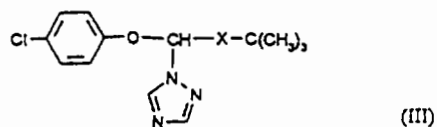
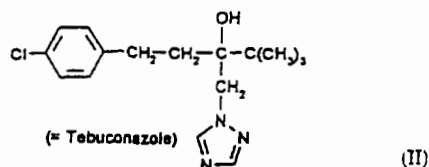
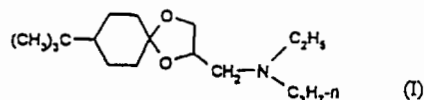

6 (51) A 01N 47/02, 43/56 // (A 01N 47/02, 25:34)
(A 01N 43/56, 25:34)

(21) 1602-97

(71) MERIAL, Lyon, FR;

(72) Jeannin Philippe, Tournefeuille, FR;

(54) Obojky proti bľhám a kliešťom pre mačky a
psy na základe N-fenylpyrazolových derivátov

(22) 26.03.97

(32) 29.03.96, 05.08.96

(31) 96 04206, 692 430

(33) FR, US

(86) PCT/FR97/00540, 26.03.97

(57) Obojok alebo iná vonkajšia pomôcka pre mačky a psov, vyrobená z matrice, do ktorej sa pridáva od 0,1 do 40 % hmotn., výhodne od 1 do 15 % hmotn., prepočítané na hmotnosť matrice, látka, ktorá sa vyznačuje aktivitou proti ektoparazitom, ako sú bľchy a kliešte. Aktívnou látkou je najmenej jedna zlúčenina všeobecného vzorca (I), kde substituenty majú významy uvedené v opise, pričom takýto obojok alebo podobné vonkajšie zariadenie zaisťuje ochranu s účinnosťou dlhou 6 mesiacov proti bľhám a 3 mesiace proti kliešťom.

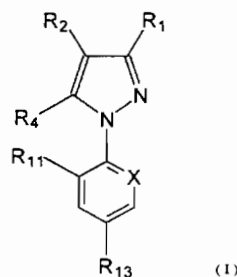

6 (51) A 01N 47/12 // (A 01N 47/12, 43:08)

(21) 1738-97

(71) AgrEvo UK Limited, Saffron Walden, Essex, GB;

(72) Bardsley Richard Andrew, Saffron Walden, Essex, GB;

(54) Fungicídna zmes a spôsob kontroly fytopatogénnych húb

(22) 12.06.96

(32) 24.06.95

(31) 9512937.5

(33) GB

(86) PCT/GB96/01398, 12.06.96

(57) Fungicídna zmes obsahuje propamokarb alebo jeho kyslú adičnú soľ a ofurace. Pomer propamokarb k ofurace je v rozsahu 20 : 1 až 1 : 1 na základe hmotnosti voľnej bázy. Ďalej sa opisuje spôsob kontroly fytopatogénnych húb, pri ktorom sa použije propamokarb alebo jeho kyslá adičná soľ a ofurace na zrná rastlín a iný rastlinný materiál alebo ich habitat.

(54) Jedlý tukový výrobok

(22) 03.05.96

(32) 07.06.95

(31) 95201494.2

(33) EP

(86) PCT/EP96/01911, 03.05.96

(57) Jedlý tukový výrobok zahŕňa tukovú fázu, ktorej tuk (A) má obsah zvyškov trans-mastných kyselín najviac 10 % hmotn., a ktorý zahŕňa interesterifikovaný tuk (B) získaný z tukovej zmesi (C) zahŕňajúci hydrogenovaný rybaci olej s približnou teplotou topenia najmenej 45 °C a kvapalnú olej, a voliteľne iný tuk (D). Interesterifikovaný tuk (B) vhodný na použitie v tomto tukovom výrobku, ktorý má obsah zvyškov trans-mastných kyselín najviac 15 % hmotn., sa získava z tukovej zmesi (C) obsahujúcej 20 až 80 % hmotn. hydrogenovaného rybacieho oleja s približnou teplotou topenia najmenej 45 °C, 80 až 10 % hmotn. kvapalného oleja a voliteľne do 40 % hmotn. tuku bohatého na zvyšky kyseliny laurovej.

6 (51) A 23D 7/00

(21) 1639-97

(71) Unilever NV, AL Rotterdam, NL;

(72) Sassen Cornelis Laurentius, Schiedam, NL; De Jong Jeroen P J, Essex, GB; De Vries Isabel, Vlaardingen, NL; Van Meeteren Johanna Antonia, Vlaardingen, NL;

(54) Jedlá plastická nátiierka a spôsob jej prípravy

(22) 29.05.96

(32) 07.06.95, 01.08.95

(31) 95201493.4, 95202095.6

(33) EP, EP

(86) PCT/EP96/02294, 29.05.96

(57) Jedlá plastická nátiierka pozostáva z kontinuálnej tukovej fázy a voliteľne z vodnej fázy. Tuk tukovej fázy zahŕňa najmenej 5 % hmotnostných trans-nenasýtených zvyškov mastných kyselín, 40 až 90 % hmotn. kvapalného oleja a 60 až 10 % hmotn. štrukturujúceho tuku, ktorým je chemicky nemodifikovaný palmový olej alebo jedna alebo viac frakcií palmového oleja, alebo kombinácií dvoch alebo viacerých z nich, a zahŕňa hydrogenovaný a/alebo interesterifikovaný tuk a/alebo živočíšny tuk tak, že množstvo interesterifikovaného tuku je najmenej 70 % hmotn. zo štrukturujúceho tuku, obsahuje najviac X % hmotn. symetrických POP triglyceridov alebo viac ako X % hmotn. symetrických triglyceridov a obsahuje asymetrické PPO triglyceridy, ako napríklad P20 ≤ 16-4 (POP/PPO), kde P označuje zvyšky kyseliny palmitovej, O označuje zvyšky kyseliny olejovej, P20 označuje sumu POP a PPO triglyceridov, X = 3,5 a má N20 ≥ 4,5.

6 (51) A 23G 1/00

(21) 1281-97

(71) SOCIÉTÉ DES PRODUITS NESTLÉ S.A., Vevey, CH;

(72) Traitler Helmut, Corseaux, CH; Windhab Erich J., Hemishofen, CH; Wolf Bettina, Zuerich, CH;

(54) Spôsob výroby čokolády alebo čokoláde zodpovedajúcej hmoty a ich použitie

(22) 23.09.97

(32) 24.09.96

(31) 96202670.4

(33) EP

(57) Spôsob výroby čokolády alebo čokoláde zodpovedajúcej hmoty, ktorá obsahuje 1 až 40 % hmotn. vody, tak, že sa masa čokolády alebo čokoláde zodpovedajúcej hmoty zavedie do emulzie typu voda v oleji, takže emulzia nie je zničená a nedochádza ani k interakcii medzi kryštálmi cukru a rozptýlenou hydratačnou fázou. Masu možno výhodne vystaviť následnej tepelnej úprave, takže kryštáliky cukru sa rozpustia v mikrokvapôčkach vodnej emulzie, ktorej štruktúra zostáva neporušená.

6 (51) A 23K 1/00, 3/03

(21) 1504-97

(71) NORSK HYDRO ASA, Oslo, NO;

(72) Hjørnevik Leif, Skien, NO; Johnsen Freddy, Rånåsfoss, NO; Ploenes Franz, Tönisvorst, DE;

(54) Prísada do krmiva pre zvieratá a krmivo obsahujúce túto prísadu

(22) 10.05.96

(32) 12.05.95

(31) 951883

(33) NO

(86) PCT/NO96/00114, 10.05.96

(57) Prísada obsahuje 20 až 99 % hmotn. dimravčanu draselného, do 50 % hmotn. di/tetramravčanu sodného, do 25 % hmotn. mravčanu vápenatého, do 4 % hmotn. vysušovača a do 5 % hmotn. vody. Opísané je krmivo pre zvieratá obsahujúce 0,2 až 2,5 % hmotn. uvedenej prísady.

6 (51) A 23D 9/00, 7/00, C 11C 3/10, 3/12

(21) 1638-97

(71) Unilever NV, AL Rotterdam, NL;

(72) Huizinga Hindrik, Maassluis, NL; Livingston Robert Middleton, Essex, GB; Rozendaal Adrianus, Vlaardingen, NL;

6 (51) A 23L 1/00**(21) 1229-97**

(71) SOCIÉTÉ DES PRODUITS NESTLÉ S.A., Vevey, CH;

(72) Niederberger Peter, Epalinges, CH; Baensch Johannes, Le Breuil-en-Auge, FR; Khoo Hazel Geok Neo, Lausanne, CH; Lai Howe Ling, Singapore, SG; Lim Bee Gim, Singapore, SG;

(54) Spôsob prípravy fermentovaného proteínu koji

(22) 11.09.97

(32) 17.09.96

(31) 96114850.9

(33) EP

(57) Fermentovaný proteín koji sa pripravuje z látky, ktorá obsahuje proteín a karbohydrát používaný na výrobu koreniny. Zmes fermentovaného proteínu koji sa hydrolyzuje spolu s kvasinkami pri teplote od 2 °C do 25 °C a hodnote pH od 4,5 do 10 v dĺžke trvania od 6 hodín do 28 dní.

6 (51) A 23L 1/39, A 23D 9/00**(21) 1290-97**

(71) Unilever NV, Rotterdam, NL;

(72) Bot David Simon Maria, Utrecht, NL; Haring Petrus Gerardus M., Vlaardingen, NL; Plancken Arie Johannes, Hendrik Ido Ambacht, NL;

(54) Zmes so spojitou tukovou fázou vhodná na prípravu omáčok a spôsob jej prípravy

(22) 28.03.96

(32) 29.03.95

(31) 95200786.2

(33) EP

(86) PCT/EP96/01392, 28.03.96

(57) Zmes s tukovou spojitou fázou, s konzistenciou na čerpanie alebo naberanie, na prípravu omáčok pridaním vody a zahriatím, obsahuje 5 až 80 hmotn.d tuku, 0,5 až 15 hmotn. d. vo vode dispergovateľných zložiek sušeného mlieka, 1 až 20 hmotn. d. škrobu alebo škrobu podobných látok, do 40 hmotn. d. vody, chuťové a/alebo vonné látky a voliteľne 0,25 až 5 hmotn. d. želatíny alebo podobného hydrokoloidu.

6 (51) A 23L 1/48, A 23C 11/02**(21) 981-95**

(71) Rosipal Štefan, MUDr. RNDr., Poprad, SK;

(72) Rosipal Štefan, MUDr. RNDr., Poprad, SK;

(54) Výživa s nízkym obsahom fenylalanínu najmä pre deti v dojčenskom veku

(22) 07.08.95

(57) Výživa je na báze zmesi hydrolyzáty kazeínu s redukovaným obsahom fenylalanínu, cukrov a tukov. Tuky sú tvorené zmesou živočíšnych a rastlinných tukov, pričom hmotnostný pomer živočíšnych tukov k rastlinným je od 1 : 5 do 5 : 1. Zmes je fortifikovaná vitamínmi, aminokyselinami a minerálnymi látkami.

6 (51) A 23L 1/48**(21) 1353-97**

(71) CPC International Inc., Englewood Cliffs, NJ, US;

(72) Ammedick-Naumann Claudia, Wustenrot, DE; Bezner Klaus, Untergruppenbach-Unterheinriet, DE; Bohrmann Hans, Dr., Talheim, DE; Carl Jurgen, Heilbronn-Neckargartach, DE;

(54) Prísada do omáčky

(22) 03.10.97

(32) 08.10.96

(31) 196 41 416.4

(33) DE

(57) Polotekutý ochucovací prostriedok a/alebo farbivo a potravinové spojivo s obsahom emulzie oleja vo vode, ktorá zahŕňa neželatínovaný škrob a zeleninový prášok, alebo ovocný prášok, ktorý v konečnej delenej forme obsahuje bunkovú stenu a/alebo vlákno, ktoré nie je úplne rozpustné vo vodnej fáze.

6 (51) A 43B 5/00**(21) 581-96**

(71) THE BURTON CORPORATION, Burlington, VT, US;

(72) McDonald Steven C., Portland, OR, US;

(54) Topánka na snoubording

(22) 07.05.96

(32) 08.01.96

(31) 08/585 186

(33) US

(57) Topánka (20) na snoubording má vylepšenú konštrukciu podošvy a zahŕňa zvršok (21), ktorý je spojený s dvojdielnou podošvou. Táto podošva zahŕňa vonkajšiu podošvu (44), vytvorenú z pružného gume podobného materiálu, ktorá je na svojej spodnej strane vybavená vzorkou. S touto vonkajšou podošvou (44) je spojená medzi-podošva (60), vytvorená z ľahkého polotuhého materiálu, ako je etylvinylacetát. Vonkajšia podošva (44) zahŕňa bočnice (50, 52), ktoré obklopujú oblasť špičky topánky a ktoré sú skosené smerom k oblasti päty. Medzipodošva (60) zahŕňa bočnice (70, 72), ktoré v oblasti päty smerujú hore ku zvršku (21) a ktoré sú s bočnicami (50, 52) vonkajšej podošvy (44) spojené vo šve (58). Bočnice (70, 72) medzipodošvy (60) tvoria dostatočnú oporu pätovej oblasti topánky, pričom je udržaná nízka hmotnosť tejto konštrukcie.

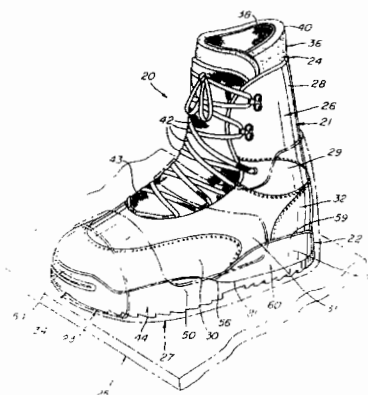

6 (51) A 61F 13/15, F 16H 35/02, B 65G 47/84

- (21) 972-97
 (71) KIMBERLY-CLARK WORLDWIDE INC., Neenah, WI, US;
 (72) Rajala Gregory John, Neenah, WI, US; Niemi Paul Martin, Neenah, WI, US; Oshefsky Daniel James, Menasha, WI, US;
 (54) **Spôsob ukladania samostatných súčastí priečne na pohybujúci sa substrát a zariadenie na vykonávanie tohto spôsobu**
 (22) 19.01.96
 (32) 31.01.95
 (31) 08/381 364
 (33) US
 (86) PCT/US96/00610, 19.01.96
 (57) Opisuje sa spôsob a zariadenie na preberanie samostatných súčastí (32), voliteľne samostatných súčastí (32) v tvare nekonečného pásu, privádzaných zo zdroja v oblasti preberacieho pásma (42) na unášaciu hlavu (46), usporiadanú na otočnom odovzdávacom mechanizme (40), delenie nekonečného pásu, v prípade jeho privádzania ako nosiča samostatných súčastí, na zodpovedajúce samostatné súčasti (32), natáčanie otočného odovzdávacieho mechanizmu (40) okolo prvej osi a zodpovedajúce natáčanie unášacej hlavy (46) okolo druhej osi, usporiadanej radiálne na prvú os, pre uvádzanie samostatných súčastí (32) do polohy na odvádzanie a premiestňovanie uvedených samostatných súčastí (32) v oblasti odovzdávacieho pásma na prijímací substrát. Zariadenie zahŕňa preberací úsek so zdrsnenou povrchovou plochou, ktorý je uložený na unášacej hlave (46) a navzájom pôsobí so štruktúrnou povrchovou plochou samostatných súčastí (32) na účely zaistenia pridržiavania uvedených samostatných súčastí (32) na unášacej hlave (46) počas ich ukladania a voliteľné použitie prisávania samostatných súčastí (32) k unášacej hlave (46), ktoré pomáha ich pridržiavaniu na povrchovej ploche uvedenej unášacej hlavy. Zariadenie obsahuje prostriedky na vytváranie podtlaku cez otočný zberací krúžok.

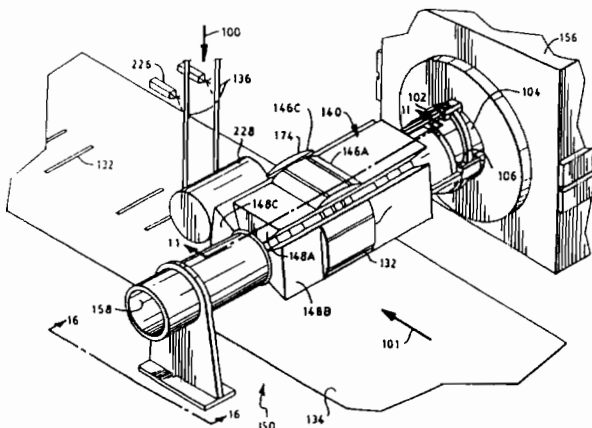

6 (51) A 61K 7/42

- (21) 1516-97
 (71) Lancaster Group GmbH, Ludwigshafen, DE;
 (72) Golz Karin, Monaco, MC; Zastrow Leonhard, Monaco, MC; Stanzl Klaus, White Plains, NY, US; Ferrero Louis, Nice, FR; Gerbron Jacques, Menton, FR;
 (54) **Viacfázový prípravok s ochranným faktorom, spôsob jeho výroby a použitia**
 (22) 07.06.96
 (32) 08.06.95
 (31) 195 21 951.1
 (33) DE
 (86) PCT/DE96/01046, 07.06.96
 (57) Zvláštnym usporiadaním známych ochranných prostriedkov proti svetlu v jednom formulačnom systéme sa dá dosiahnuť zlepšenie vlastností pri ochrane proti svetlu a zabrániť priamemu styku chemických filtrov s kožou. Ochranný prostriedok proti svetlu pozostáva z najmenej dvoch navzájom oddelene existujúcich a v podstate kvapalných fáz, pričom UV-filtre sa nachádzajú v najmenej dvoch oddelených fázach, tieto fázy sa po krátkodobom a šetnom zmiešaní spontánne oddelia, pričom príslušné UV-filtre zostanú vo fáze, ktorá ich pôvodne obsahovala. Viacvrstvom usporiadaním sa ochranný faktor proti svetlu viacnásobne zvýši. Nanášanie na kožu sa môže uskutočniť cez dávkovač, v ktorom kvapalnú fázu existujú oddelene, a zmiešaním fáz pred použitím.

6 (51) A 61K 9/22

- (21) 1043-97
 (71) BASF AKTIENGESELLSCHAFT, Ludwigshafen, DE;
 (72) Grabowski Sven, Ludwigshafen, DE; Breitenbach Jörg, Mannheim, DE; Rosenberg Joerg, Ellersstadt, DE; Sanner Axel, Frankenthal, DE;
 (54) **Pevný prostriedok obsahujúci účinnú látku, spôsob jeho výroby a jeho použitie**
 (22) 01.02.96
 (32) 14.02.95
 (31) 195 04 832.6
 (33) DE
 (86) PCT/EP96/00417, 01.02.96
 (57) Pevný prostriedok obsahujúci účinnú látku je pripravený spoločným vytlačaním taveniny: A) aspoň jednej účinnej látky; B) zmesi obsahujúcej hmotnostne: B1) 10 až 90 % aspoň jedného termoplasticky spracovateľného vo vode rozpustného polyméru a B2) 10 až 90 % nízko substituovanej vo vode nerozpustenej hydroxypropylcelulózy; C) 0 až 50 %, vzťahnuté na hmotnosť prostriedku ako celku, aspoň jednej farmaceutickej pomocnej látky.

6 (51) A 61K 9/22**(21) 1534-97**

(71) LEK. továrna farmaceutických in kemičných izdelkov, d.d., Ljubljana, SI;

(72) Kerč Janez, Ljubljana, SI; Rebič Ljubomira Barbara, Ljubljana, SI; Kofler Bojan, Škofja Loka, SI;

(54) Trojfázová farmaceutická forma s konštantným a riadeným uvoľňovaním amorfnej účinnej zložky na jednorazové denné podávanie

(22) 17.05.96

(32) 19.05.95

(31) P-9500173

(33) SI

(86) PCT/SI96/00012, 17.05.96

(57) Trojfázová farmaceutická forma s konštantným a riadeným uvoľňovaním amorfnej účinnej zložky na jednorazové denné podávanie je hlavne vhodná na amorfne účinné zložky, alebo na účinné zložky vyskytujúce sa v jednej alebo v niekoľkých polymorfných formách, ktoré sú ako kryštály zle rozpustné podľa typu polymorfie, veľkosti častíc a špecifickej veľkosti povrchu. Účinnú zložku je možné použiť v amorfnom stave alebo ľubovoľnom polymorfnom stave, ktorý na amorfný stav prejde počas postupu prípravy predkladanej trojfázovej farmaceutickej formy. Trojfázová farmaceutická forma s konštantným a riadeným uvoľňovaním amorfnej účinnej zložky na jednorazové denné podávanie obsahuje jadro tvorené prvou a druhou fázou a poťah tvorený v tretej fáze. Prvá fáza trojfázovej farmaceutickej formy obsahuje účinnú zložku, vo vode rozpustný polymérny polyvinylpyrolidón a celulózoový éter pôsobiace ako nosiče amorfnej účinnej zložky a súčasne ako inhibítory jej kryštalizácie a povrchovo aktívnu látku zvyšujúcu rozpustnosť účinnej zložky a podporujúcu jej absorpciu z gastrointestinálneho traktu. Druhá fáza obsahuje celulózoový éter a zmes mono-, di- a triglyceridov zaisťujúcich pozvoľné uvoľňovanie a tretia fáza vytvára poťahový film zle rozpustný v prostredí gastrointestinálneho traktu, ktorý v niekoľkých prvých hodinách po použití riadi uvoľňovanie účinnej zložky. Poťahový film je tvorený esterom hydroxypropylmetylcelulózy s ftalanhydridom alebo kopolymérom metakrylovej kyseliny s etylakrylátom. Je opísaný aj spôsob prípravy predkladanej trojfázovej farmaceutickej formy s konštantným a riadeným uvoľňovaním amorfnej účinnej zložky na jednorazové denné perorálne podávanie.

6 (51) A 61K 9/70, 38/48, A 61L 15/38**(21) 1015-97**

(71) LTS LOHMANN THERAPIE-SYSTEME GMBH. Neuwied, DE; Knoll Aktiengesellschaft, Ludwigshafen, DE;

(72) Roreger Michael, Neuwied, DE; Einig Heinz, Neustadt, DE;

(54) Lieková forma na dávkovanie kolagenázy na rany a spôsob jej výroby

(22) 25.01.96

(32) 02.02.95

(31) 195 03 338.8

(33) DE

(86) PCT/EP96/00294, 25.01.96

(57) Lieková forma na dávkovanie kolagenázy na rany je: a) koherentná, plošne prispôsobivá a formovateľná; b) je dimenzovo rovnaká alebo menšia ako ošetrovaná plocha rany; c) obsahuje kolagenázu v definitívnom množstve v homogénne rozdelennej forme; d) je prispôsobená na kontrolovateľné prepúšťanie kolagenázy.

6 (51) A 61K 31/565**(21) 1228-97**

(71) AMERICAN HOME PRODUCTS CORPORATION, Madison, NJ, US;

(72) Negro-Vilar Andres, La Jolla, CA, US; Gast Michael Jay, Phoenixville, PA, US;

(54) Použitie 8,9-dehydroestrónu ako estrogénu s neutrálnym účinkom na hladinu prolaktínu

(22) 11.09.97

(32) 16.09.96

(31) 08/728 676

(33) US

(57) Použitie 8,9-dehydroestrónu alebo farmaceuticky prijateľnej soli jeho 3-síranového esteru na výrobu liečiva na estrogénovú terapiu alebo estrogénovú podporu pri neželateľnom zvýšení hladiny prolaktínu.

6 (51) A 61K 38/00**(21) 1683-97**

(71) BIOMEASURE INCORPORATED, Milford, MA, US;

(72) Shalaby Shalaby W., Anderson, SC, US; Jackson Steven A., Holliston, MA, US; Ignatious Francis, Milford, MA, US; Moreau Jacques-Pierre, Upton, MA, US;

(54) Iónové molekulové konjugáty N-acylovaných derivátov poly(2-amino-2-deoxy-D-glukózy) a polypeptidov

(22) 24.05.96

(32) 06.06.95

(31) 08/468 947

(33) US

(86) PCT/US96/07756, 24.05.96

(57) Kopolymér zahŕňajúci N-acylovaný derivát a kompozícia zahŕňajúca uvedený kopolymér a polypeptid, pričom uvedený polypeptid obsahuje aspoň jeden účinný ionogénny amín, kde aspoň 50 hmotnostných percent uvedeného polypeptidu prítomného v uvedenej kompozícii je iónovo viazaných na uvedený polymér. Syntéza kopolyméru zahŕňa reakciu chitozanu so slabou kyselinou a reakciu voľných aminorov polysacharidu s acylačnými činidlami.

6 (51) A 61K 39/245, 39/42, C 07K 16/08, 16/10

(21) 2600-90

(71) Stachý Alfréd, MUDr., CSc., Prešov, SK; Šipoš Ján, RNDr., Prešov, SK;

(72) Stachý Alfréd, MUDr., CSc., Prešov, SK; Šipoš Ján, RNDr., Prešov, SK;

(54) **Prípravok špecifického hyperimúnneho anticytomegalovírusového imunoglobulínu na intravenóznú aplikáciu a spôsob jeho výroby**

(22) 28.05.90

(57) Podstata navrhovaného spôsobu výroby spočíva v stabilizácii imunoglobulínov oligosacharidmi v dávke 80 až 170 g/l roztoku imunoglobulínov a tepelnej expozícii pri teplote + 4 °C až + 30 °C počas 2 až 30 dní. Takto pripravený prípravok obsahuje 10,0 až 100,0 g/l bielkovín (90 % IgG) a 75 až 200 g/l oligosacharidov vybraných zo skupiny glukóza, maltóza a sacharóza.

6 (51) A 61K 45/06, 31/44, 31/19, 31/54, 9/26, 9/54

(21) 1177-97

(71) ASTRA Aktiebolag, Södertälje, SE;

(72) Depui Helene, Göteborg, SE; Lundberg Per Johan, Mölndal, SE;

(54) **Orálne farmaceutické liekové formy, ktoré zahŕňajú inhibítor protónovej pumpy a NSAID**

(22) 20.12.96

(32) 08.01.96

(31) 9600070-8

(33) SE

(86) PCT/SE96/01735, 20.12.96

(57) Orálna farmaceutická lieková forma obsahuje inhibítor protónovej pumpy citlivý na kyselinu a jeden alebo viacero nesteroidných protizápalových prostriedkov vo forme tuhého prostriedku, kde inhibítor protónovej pumpy je chránený enterickou povrchovou vrstvou. Tuhý prostriedok je vo forme tabliet potiahnutých enterickou povrchovou vrstvou, kapsúl alebo viacložkovej tabletovej liekovej formy. Prednosť sa dáva viacložkovej liekovej forme. Prostriedok je predovšetkým vhodný na liečenie gastrointestinálnych vedľajších účinkov spojených s liečením nesteroidnými protizápalovými prostriedkami - NSAID.

6 (51) A 61K 47/48

(21) 1579-97

(71) NOVARTIS AG, Basel, CH;

(72) Kapa Prasad Koteswara, Parsippany, NJ, US; Kardash Gleb, Rockaway, NJ, US; Kucerovy Andrew, Flanders, NJ, US; Lake Philip, Morris Plains, NJ, US; Mattner Paul Gerard, Piscataway, NJ, US; Petter Russell C., Rockaway, NJ, US; Prashad Mahavir, Hopatcong, NJ, US; Sharma Sushill, Budd Lake, NJ, US;

(54) **Konjugáty, spôsob ich prípravy a farmaceutické prostriedky, ktoré ich obsahujú**

(22) 24.05.96

(32) 25.05.95

(31) 08/449 436

(33) US

(86) PCT/EP96/02256, 24.05.96

(57) Vo vode rozpustné konjugáty polymyxínu B a dextransu alebo ich soli majú protiendotoxínovú aktivitu väčšiu ako nekonjugovaný polymyxín B. Môžu sa pripraviť reakciou polymyxínu B alebo jeho soli s dextransom vo vodnom prostredí pri pH od asi 9,3 do asi 10 a pri teplote od asi 30 °C do asi 35 °C.

6 (51) A 61K 48/00

(21) 801-97

(71) CAMBRIDGE UNIVERSITY TECHNICAL SERVICES LIMITED, Trinity Lane, Cambridge, GB;

(72) Charnock-Jones David Stephen, Cambridge, GB; Smith Stephen Kevin, Cambridge, GB; Sharkey Andrew Mark, Cambridge, GB; Heap Robert Brian, Cambridge, GB;

(54) **Použitie nukleovej kyseliny, kompozícia a spôsob jej výroby**

(22) 21.12.95

(32) 24.12.94, 12.10.95

(31) 9426380.3, 9520879.9

(33) GB, GB

(86) PCT/GB95/03008, 21.12.95

(57) Použitie nukleovej kyseliny na výrobu liečiva na liečenie chorôb spôsobených zmenou jednej alebo viacerých charakteristík niektorých buniek reprodukčného traktu cicavčieho jedinca.

6 (51) A 61K 48/00

(21) 1086-97

(71) INC PHARMACEUTICALS, INC., Costa Mesa, CA, US;

(72) Tam Robert C., Costa Mesa, CA, US;

(54) **Spôsoby a kompozície na reguláciu expresie CD28**

(22) 05.02.96

(32) 09.02.95, 17.09.95

(31) 08/387 041, 08/603 106

(33) US, US

(86) PCT/US96/01507, 05.02.96

(57) Farmaceutické kompozície na liečbu chorôb spôsobených imunitným systémom majú schopnosť redukovat' expresiu antigénu CD28 v požadovaných bunkách, a tým znížiť patogénne efekty na imunitný systém pri ochoreniach spôsobených imunitným systémom. Kompozície obsahujú jeden alebo viac rôznych oligomérov, ktoré sú schopné znížiť expresiu antigénu CD28 interferenciou s procesmi expresie tohto antigénu. Takými oligomérmí môžu byť DNA, RNA, alebo ich analógy a môžu pozostávať zo 14 až 50 fosfotioátových báz. Tieto oligoméry obsahujú aspoň dve sekvencie GGGG oddelené 3 až 5 bázami. Ďalej sa opisujú vektory na intracelulárnu expresiu oligomérov v požadovaných bunkách, farmaceutické kompozície obsahujúce jeden alebo viac rôznych oligomérov. Tieto kompozície môžu byť upravené na rôzne formy podania do tela pacienta, respektíve k bunkám, ktoré sú pripravené na navrátenie do tela. Ďalej sa opisujú spôsoby liečby chorôb spôsobených imunitným systémom.

Tieto spôsoby zahŕňajú moduláciu exprese CD28 pomocou oligomérov a spôsoby liečby autoimunitných ochorení, spôsoby znižovania zápalových reakcií, spôsoby znižovania produkcie vybraných cytokínov, spôsoby inaktivácie T-lymfocytov a spôsoby supresie imunitného systému u pacientov po transplantáciách.

- 6 (51) A 61M 15/00, B 65D 83/14, B 05D 5/08**
(21) 1389-97
 (71) GLAXO WELLCOME INC., Research Triangle Park, NC, US;
 (72) Ashurst Ian C., Park Road, Ware, Hertfordshire, GB; Herman Craig S., Research Triangle Park, NC, US; Li-Bovet Li, Research Triangle Park, NC, US; Riebe Michael T., Research Triangle Park, NC, US;
(54) Merací dávkovací inhalátor
 (22) 10.04.96
 (32) 14.04.95, 05.01.96
 (31) 08/422 370, 08/583 332
 (33) US, US
 (86) PCT/US96/05005, 10.04.96
 (57) Merací dávkovací inhalátor má časť alebo všetky zo svojich vnútorných povrchov potiahnuté jedným alebo viacerými fluorouhľovodíkovými polymérmí, prípadne v kombinácii s jedným alebo viacerými nefluorouhľovodíkovými polymérmí, na podanie inhalačnej liekovej formy zahŕňajúcej salmeterol alebo jeho fyziologicky prijateľnú soľ a fluorouhľovodíkové hnače činidlo, prípadne v kombinácii s jedným alebo viacerými ďalšími farmakologicky aktívnymi činidlami, alebo jedným, alebo viacerými excipientmi.

- 6 (51) A 61N 5/06**
(21) 1283-97
 (71) Laser Bio Therapy. Inc., Dallas, TX, US;
 (72) Bellinger Gary J., Dallas, TX, US;
(54) Spôsob stimulácie biologického tkaniva optickou energiou
 (22) 31.03.95
 (86) PCT/US95/03963, 31.03.95
 (57) Biologické tkanivo živých subjektov sa ožaruje optickou energiou s takou vlnovou dĺžkou a na takej úrovni rozptylu energie, aby množstvo optickej energie absorbované a premenené v tkanive na teplo zostalo v rozsahu ohraničenom minimálnym stupňom absorpcie dostatočným na zvýšenie priemernej teploty ožarovaného tkaniva na úroveň nad bazálnou telesnou teplotou, aby však bolo menšie ako stupeň absorpcie, pri ktorom sa tkanivo mení na kalogénnu substanciu. Podľa tejto metódy dochádza v ožarovanom tkanive k terapeutickému, tepelnému efektu bez toho, aby bolo spôsobené poškodenie tkaniva tepelným prehriatím. Bolo zistené, že spôsob použitia laserového systému s nízkou úrovňou reaktivity od 100 do 800 mW buď v pulznom alebo nepretržitom režime, s optickou energiou produkovanou Nd: YAG laserom pri fundamentálnej vlnovej dĺžke 1 064 nm zmierňuje bolesť mäkkých tkanív, znižuje zápal a podporuje hojenie tkaniva

stimuláciou cirkulácie bez toho, aby bolo živé tkanivo vystavené poškodeniu tepelnými efektmi.

- 6 (51) A 62D 3/00, B 01D 1/00, F 23G 7/00, 7/14, B 02C 17/00, 17/04, 17/18, 23/00, B 09B 3/00, B 09C 1/06**
(21) 1203-97
 (71) ELI Eco Logic Inc., Rockwood, Ontario, CA;
 (72) Hallett Douglas J., Acton, Ontario, CA; Campbell Kelvin R., Kaleden, British Columbia, CA;
(54) Spôsob spracovania organického odpadového materiálu a zariadenie na vykonávanie tohto spôsobu
 (22) 06.03.96
 (32) 06.03.95
 (31) 08/399 224
 (33) US
 (86) PCT/CA96/00146, 06.03.96
 (57) Spôsob zahŕňa mletie materiálu v kontajneri ponorenom čiastočne alebo plávajúcom v kúpeli roztaveného materiálu, aby sa materiál rozbil, a tepelné uvoľnenie relatívne prchavej látky ako odparu z tohto materiálu. Zariadenie (10) sa týka desorpčnej nádoby ponorenej aspoň čiastočne v kúpeli (16) tekutého cínu na prenos tepla z kúpeľa na vnútro nádoby na desorpciu relatívne prchavej látky z tohto materiálu.

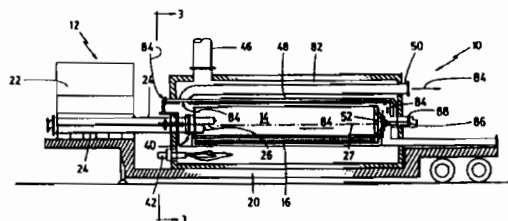

- 6 (51) A 63C 9/08**
(21) 580-96
 (71) THE BURTON CORPORATION, Burlington, VT, US;
 (72) Dodge David J., Williston, VT, US;
(54) Spôsob naklápania a zdvíhania viazania na snoubording a zariadenie na vykonávanie tohto spôsobu
 (22) 07.05.96
 (32) 08.01.96
 (31) 08/585 203
 (33) US
 (57) Zariadenie na naklápanie a zdvíhanie viazania na snoubording má nastaviteľný uhol naklopenia a zdvihnutia. Zariadenie zahŕňa jednak dva disky (8, 9), ktorých vzájomným natáčaním možno nastavovať uhol naklopenia a zdvihnutia viazania, a jednak hlavu (10) slúžiacu na pripojenie týchto diskov (8, 9) ku snoubordu a k viazaniu. Táto hlava (10) zahŕňa spodnú dosku (12) vybavenú otvormi a upravenú na pripevnenie ku snoubordu a ďalej hornú dosku (11), taktiež vybavenú otvormi a upravenú na pripevnenie k viazaniu. Horná doska (11) a spodná doska (12) sú k sebe otočne

pripojené. Zariadenie taktiež umožňuje nastavovať natočenie naklápacieho a zdvíhacieho zariadenia vzhľadom na pozdĺžnu os snoubordu.

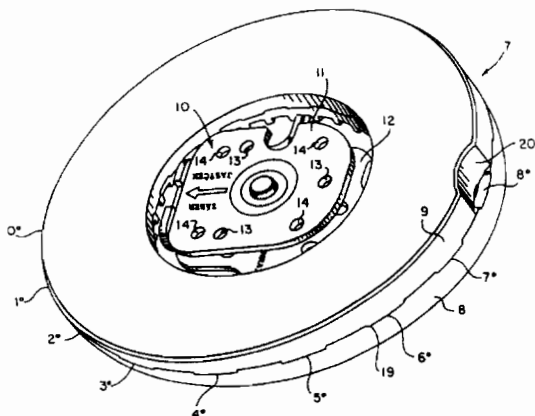

Trieda B

6 (51) B 02C 2/04

(21) 4902-88

(71) YALATA PTY LTD., West Perth, AU;

(72) Finley David Anthony John, Craigie, AU; Carley Peter Michael, Myaree, AU; Stokes James Reginald, Thornlie, AU; Napier Robert Charles, Gosnells, AU;

(54) Krúživý drvič

(22) 06.07.88

(32) 09.07.87

(31) PI 3021

(33) AU

(57) Krúživý drvič obsahuje misu (13) s komorou (15), hrdlo (38) s vnútornou obvodovou stenou (39) nadväzujúce na vstupnú komoru (15), výstupný otvor (27), drviacu hlavicu (17) s horným čelom (33), spodným čelom (35) a s drviacim pracovným povrchom (37), medzi ktorým a vnútornou obvodovou stenou (39) hrdla (38) je vymedzená prstencová štrbina (41), kde sa hrdlo (38) v smere osi (AC) misy (13) rozširuje smerom k výstupnému otvoru (27) alebo nanajvýš jeho prierez v niektorom úseku zostáva nezmenený a súčasne sa drviaca hlavica (17) v smere svojej osi (GB) od horného čela (33) rozširuje smerom k spodnému čelu (35) alebo nanajvýš jej prierez v niektorom úseku zostáva nezmenený, zatiaľ čo drviaca hlavica (17) je uložená v spodnej nosnej sústave (20b) otáčavo okolo pevného bodu otáčania (B), ktorý je priesečníkom osi (GB) drviacej hlavice (17) a osi (AC) misy (13) a je zvolený v blízkosti alebo priamo v rovine spodného čela drviacej hlavice (17) a v hornej nosnej sústave (20b) v polohe, v ktorej os (GB) drviacej hlavice (17) (okolo ktorej je drviaca hlavica (17) otáčavo pohyblivo zoradená) je odklonená od osi (AC) misy (13) o stálu uhlovú odchýlku.

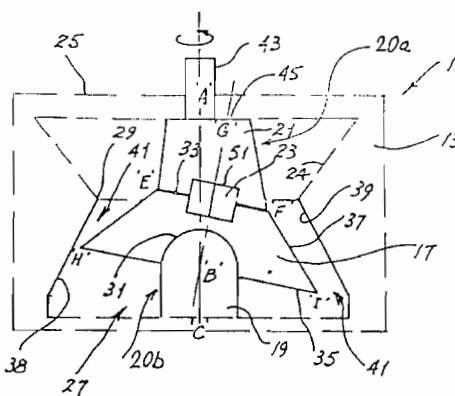

6 (51) B 21D 5/12, 5/14

(21) 1467-91

(71) Slovenská technická univerzita, Strojnícka fakulta, útvár VVČ, Bratislava, SK;

(72) Ružička Kamil, doc. Ing., CSc., Bratislava, SK; Poděbradský Jaroslav, doc. Ing., CSc., Bratislava, SK;

(54) Zakružovací stroj na plech

(22) 20.05.91

(57) Opisuje sa konštrukčné vyhotovenie a uloženie valcov zakružovacích strojov, najmä dvojvalcových, s väčšou dĺžkou, nad 1 800 mm. Valce pozostávajú z nepohyblivej tuhej osi (1), na ktorej sú symetricky usporiadané dve kĺbové ložiská (2, 2'), asymetrických rúrkových váh (3, 3') na koncoch opatrených vnútornými (5, 5') a vonkajšími (4, 4') naklápacími ložiskami vo vzdialenosti (L), pričom na týchto vonkajších (4, 4') a vnútorných (5, 5') ložiskách je symetricky nalisovaná hrubostenná rúra s dĺžkou (A), vytvárajúca plášť (6) valca. Umiestnenie asymetrických váh (3, 3') je definované tým, že vonkajšie (4, 4') naklápacie ložiská sú od kĺbových ložísk (2, 2') umiestnené vo vzdialenosti od 0,524 (L) a vnútorné (5, 5') sú vo vzdialenosti 0,476 (L), pričom vzájomná vzdialenosť vnútorných ložísk (5, 5') je (L) a vzdialenosť vonkajších ložísk (4, 4') od koncov plášte (6) valca je 0,408 (L). Celková pracovná dĺžka valcov je potom daná vzťahom (A) = 3,816 (L).

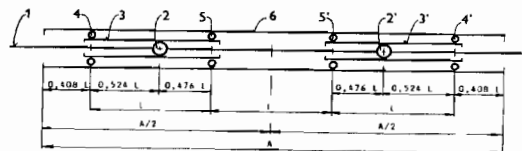

6 (51) B 22D 11/10, B 21B 1/40

(21) 252-97

(71) USINOR SACILOR (Société Anonyme), Puteaux, FR; THYSSEN STAHL AKTIENGESELLSCHAFT, Duisburg, DE;

(72) Delassus Pierre, Locon, FR; Mazodier François, Saint-Etienne, FR; Pelletier Jean-Marie, Bethune, FR; Raisson Gérard, Nevers, FR;

(54) Odlievací valec zariadenia na plynulé odlievanie na jeden alebo medzi dva valce

- (22) 25.02.97
 (32) 29.02.96
 (31) NO.96 02652
 (33) FR
 (57) Odlievací valec pozostáva zo súosovo usporiadaného náboja (2) a plášt'a (3), dvoch prírub (5, 6), v ktorých je uložený a radiálne stredný plášť (3) na náboji (2). Obe príruby (5, 6) sú vybavené časťou (51, 61) v tvare zrezaného kužeľa, ktorá spolupôsobí so zodpovedajúcou plochou (34, 35) v tvare zrezaného kužeľa otvoru vytvoreného v plášti (3). Táto plocha (34, 35) v tvare zrezaného kužeľa je umiestnená v oblasti (A), kde sú zmeny vnútorného priemeru plášt'a (3) v dôsledku deformácií spôsobených teplotnou rozťažnosťou v podstate nulové. Tento valec možno predovšetkým použiť pri plynulom odlievaní tenkých oceľových výrobkov medzi dvoma valcami.

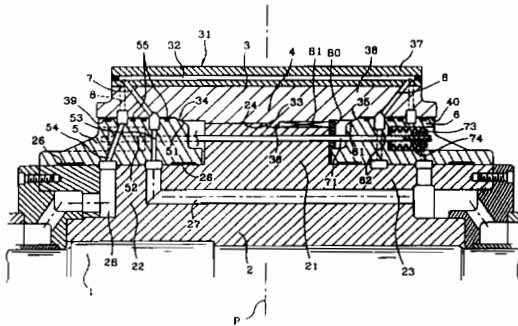
**6 (51) B 22D 37/00, 39/00, F 27D 19/00**

- (21) 1468-97
 (71) INDUSTRIELL INFORMASJONSTEKNOLOGI A/S, Kristiansand, NO;
 (72) Berge Arnulf, Kristiansand, NO;

(54) Spôsob merania množstva kvapalného kovu v lepacej peci

- (22) 19.04.96
 (32) 02.05.95
 (31) 951672
 (33) NO
 (86) PCT/NO96/00090, 19.04.96
 (57) Pri meraní množstva kvapalného kovu obsiahnutého v sklopnej lepacej peci sa vytvára a udržiava vzťažná krivka množstva kovu v lepacej peci ako funkcia uhla sklonu lepacej pece pri vzťažnej hladine kovu pri vypúšťacom otvore lepacej pece. Množstvo kovu obsiahnutého v lepacej peci v určitom uhle sklonu lepacej pece počas procesu liatia sa číta zo vzťažnej krivky po oprave následkom odchýlky skutočnej hladiny kovu zo vzťažnej hladiny kovu.

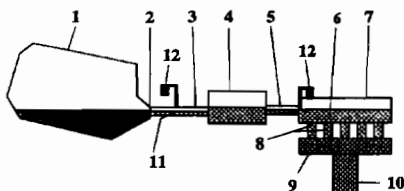
**6 (51) B 22D 41/24**

- (21) 1582-97
 (71) Zimmermann & Jansen GmbH, Düren, DE;
 (72) Flossdorf Kurt, Hürtgenwald, DE; Hannes Heinz Dieter, Düren, DE; Lothmann Josef, Langerwehe, DE;

(54) Posúvač lepacej panvy

- (22) 22.05.96
 (32) 22.05.95, 07.06.95
 (31) 195 18 759.8, 195 20 800.5
 (33) DE, DE
 (86) PCT/EP96/02207, 22.05.96
 (57) Riešenie sa týka posúvača lepacej panvy, ktorý pozostáva z plášt'a (22), nehybne usporiadanej hlavovej dosky (K2) a k nej posuvne usporiadanej posúvačovej dosky (K1), ktorá je s tým cieľom uložená v klznom ráme (20), posuvnom proti plášťu (22), pričom klzný rám (20) je vyhotovený ako vaňa, ktorej horné pozdĺžne okraje (17) vystupujú bočne smerom von a sú vybavené klznými plochami (18, 19), ktoré počas prevádzky zodpovedajú klzným plochám na strane plášt'a (22). Aby sa predišlo znečisťovaniu klzných plôch (18, 19), je použité opatrenie spočívajúce v tom, že posúvačová doska (K1) je pomocou pružiacich prvkov, hlavne termodynamických pružiacich prvkov (10) pritlačiteľná k hlavovej doske (K2) a dno (23) klzného rámu (20) v tvare vane je tvorené opornými mostíkmi alebo doskami pružiacich prvkov (10), ktoré sú usporiadané medzi týmto dnom (23) a posúvačovou doskou (K1), pričom oblasť medzi týmito opornými mostíkmi alebo doskami a oblasť medzi opornými mostíkmi alebo doskami a vonkajšími okrajmi dna (23) sú voľne prichodné.

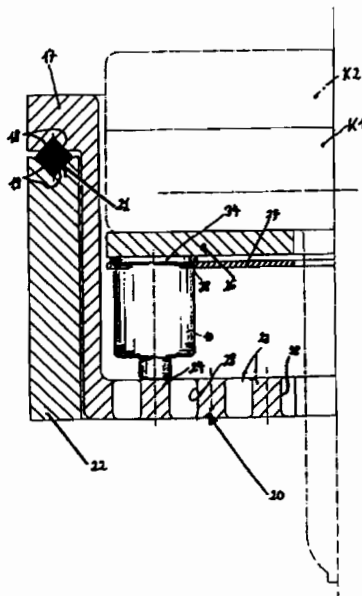

6 (51) B 22D 41/28

(21) 852-97

(71) VESUVIUS FRANCE S. A., Feignies, FR;

(72) Hanse Eric, Dour, BE; Richard François Noël, Nancy, FR;

(54) Spôsob opätovného použitia žiaruvzdorných dosiek posuvného uzáveru metalurgického kontajneru, žiaruvzdorná doska a posuvný uzáver

(22) 25.10.96

(32) 27.10.95

(31) 95/12912

(33) FR

(86) PCT/EP96/04640, 25.10.96

(57) Posuvný uzáver je opatrený horným zahĺbeným osadením a spodným zahĺbeným osadením na ukladanie dvojice žiaruvzdorných dosiek, z ktorých každá leží v zahĺbenom osadení čelnou plochou, ktorá takto tvorí opornú čelnú plochu a spolupracuje s druhou žiaruvzdornou doskou prostredníctvom čelnej plochy, ktorá takto tvorí klznú čelnú plochu. Súprava žiaruvzdorných dosiek, použitá v posuvnom uzávère (2), pozostáva z novej dosky spriahnutej s už jedenkrát použitou doskou, pričom pri výmene uvedených dosiek (12, 16) sa nová žiaruvzdorná doska ukladá do spodného alebo horného zahĺbeného osadenia (14, 18), určeného na uloženie novej dosky, pričom jeho tvar zostáva pri každej výmene rovnaký a už raz použitá žiaruvzdorná doska sa ukladá do druhého, zahĺbeného osadenia, na uloženie recyklovanej dosky určeného zahĺbeného osadenia.

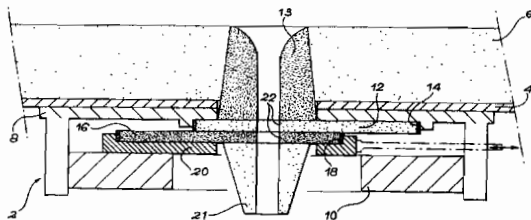

6 (51) B 25H 1/00, B 66F 7/08

(21) 1363-97

(71) GRIP GmbH, Oldenburg, DE;

(72) Bleeker Gerardus, Magdeburg, DE;

(54) Hydraulická zdvíhacia plošina, hlavne plošina na zdvíhanie motocyklov

(22) 03.04.96

(32) 05.04.95

(31) 295 05 521.9

(33) DE

(86) PCT/DE96/00633, 03.04.96

(57) Opisuje sa hydraulická zdvíhacia plošina, hlavne plošina na zdvíhanie motocyklov, ktorá má paralelogramový rám, pričom na jednom z dvoch rovnobežných zdvíhacích ramien je ťahadlom umiestnený hydraulický valec podopretý na spodnom ráme. Úloha vynálezu spočíva v zhotovení zdvíhacej plošiny takéhoto druhu, ktorá vykazuje podstatne lepší pomer medzi vlastnou hmotnosťou a dvíhacou silou, ako porovnateľné zdvíhacie plošiny známe zo stavu techniky. Zdvíhacia plošina pozostáva z hydraulického valca (1), ktorý zaberá v bode ťahadlového uloženia (8)

pod osou výkyvu (7) so zdvíhacím ramenom (4), ktoré má preto v tejto oblasti výstupok (9) smerujúci dolu, aby sa vytvorili výhodnejšie podmienky ťahadlového ramena (15) na prenos sily hydraulického valca (1), a na spodnom ráme (3) je usporiadanie (5) ťažnej vzpery spájajúcej oporný bod (2) hydraulického valca (1) na dolnom ráme (3) so zdvíhacím ramenom (4), ktorého bod ťahadlového uloženia (6) leží na zdvíhacom ramene (4) súosovo s jeho osou výkyvu.

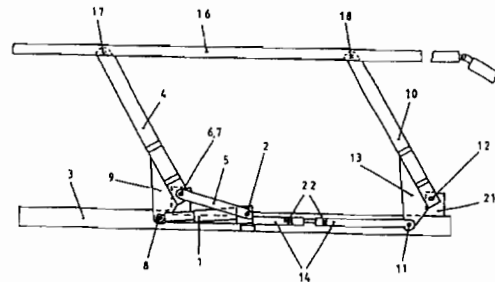

6 (51) B 28C 7/16

(21) 1154-97

(71) INGENIEURKONTOR FÜR MASCHINEN-KONSTRUKTION GMBH, Frankenberg, DE;

(72) Hoferichter Frank, Chemnitz, DE; Herrmann Frank, Chemnitz, DE; Dietrich Holger, Chemnitz, DE;

(54) Transportná miešačka so špirálovým vynášacím zariadením

(22) 22.08.97

(32) 02.09.96

(31) P 196 35 313.0-25

(33) DE

(57) Riešenie sa týka transportnej miešačky so špirálovým vynášacím zariadením (2), ktorá pozostáva z poháňanej, v podstate valcovej transportnej nádoby (1), uloženej na podvozku vozidla otočne okolo v podstate vodorovnej osi (10), pričom táto transportná nádoba (1) je v oblasti svojho valcového plášťa (11) vybavená diaľkovo uzatvárateľným plniacim otvorom (4) a vynášacím zariadením (2) na svojej zadnej čelnej strane, ktoré je pri obvode tejto transportnej nádoby (1) vybavené dovnútra transportnej nádoby (1) ústiacim vnútorným vynášacím otvorom (22), na ktorý vo vynášacom zariadení (2) nadväzuje prstencový kanál (21), ktorý v oblasti osi (10) otáčania transportnej nádoby (1) ústi do smerom dozadu otvoreného centrálného vynášacieho otvoru (15). Transportná miešačka je s cieľom dosiahnuť vysoký vynášací výkon pri zaistení zmesi v priebehu transportu vyhotovená tak, že prstencový kanál (21) vynášacieho zariadenia (2) je v osovom smere rotačne poháňanej transportnej nádoby (1) uskutočnený ako špirála a transportná nádoba (1) je vybavená najmenej dvoma uhlovo v smere obvodu navzájom posunutými vynášacími zariadeniami (2, 3), ktorých prstencové kanály (21, 31) sa v smere obvodu a v osovom smere navzájom aspoň čiastočne prekrývajú.

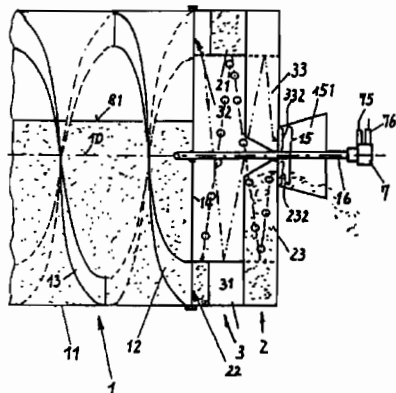

6 (51) B 30B 9/14

(21) 279-97

(71) IBG Monforts GmbH & Co., Mönchengladbach, DE;

(72) Skuras Dirk, Mönchengladbach, DE;

(54) Závitovkový lis

(22) 03.03.97

(32) 05.03.96

(31) 196 08 379.6

(33) DE

(57) Opisuje sa závitovkový lis na získavanie rastlinného oleja z olejnatých semien, v ktorom sa olejnaté semená v dodanom stave privádzajú nestlačené k lisovacej hlave (4) určenej na oddeľovanie oleja od sušiny dopravnou závitovkou (6). Z dýzy uloženej v lisovacej hlave (4) sa sušina vytlačá v podobe pelety (18). Na zvýšenie výkonnosti takéhoto závitovkového lisu s osovým peletovým vytlačovaním sušiny bez zhoršenia vytlačovaného výťažku sú v lisovacej hlave (4) usporiadané miesto jednej vytlačovacej dýzy aspoň dve jednotlivé dýzy (20), pričom súčet pretlačovacích prierezov jednotlivých dýz (20) sa rovná celkovému určenému pretlačovaciemu prierezu danému množstvom dopravovanej sušiny.

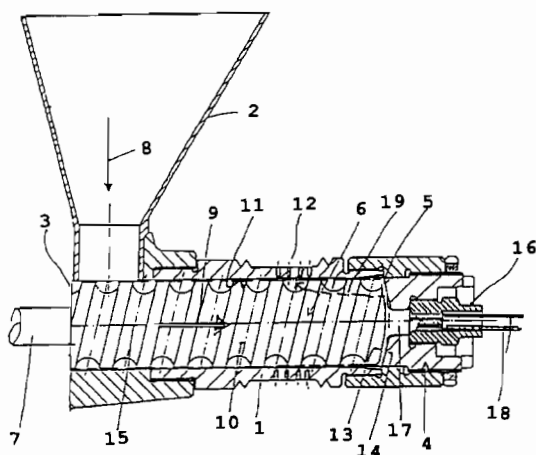

6 (51) B 41F 5/24, 13/12

(21) 1246-96

(71) SOMA, spol. s r. o., Lanškroun, CZ;

(72) Appl Zdeněk, Ing., Jablonné nad Orlicí, CZ;

(54) Systém polohovej stabilizácie potlačovaného materiálu pri prechode flexotlačiarenským strojom

(22) 30.09.96

(32) 15.07.96

(31) PV 2093-96

(33) CZ

(57) Systém polohovej stabilizácie potlačovaného pásu (4) materiálu pri prechode flexotlačiarenským strojom, ktorý pozostáva z odvíjacej jednotky (16) zásobného zvitku (1) potlačeného pásu (4) materiálu, ktorý je vodičmi valčekmi (2) vedený do tlačiarenskej stanice (3), ktorá v dráhe potlačovaného pásu (4) materiálu obsahuje vstupný pohonný valec (7) a protitlakové valce (10, 11, 12, 13), za ktorými sú v dráhe potlačovaného pásu (4) materiálu v sušiacom tuneli (14) umiestnené ďalšie vodiace valčeky (2), za ktorými je umiestnený výstupný pohonný valec (9) a vyrovnávací stanica (5), za ktorou je v navíjacej jednotke (17) umiestnený navíjací zvitok (6). Protitlakové valce (10, 11, 12, 13) sú synchronizačným zariadením (15) spriahnuté s pohonnými valcami (7, 9) a sú opatrené adhéznym povrchom (8), ktorý je z materiálu zvoleného zo skupiny obsahujúcej náhradu polyuretánu, oteruvzdornú gumu, liaty polyuretánový elastomér a pružné materiály s vysokým súčiniteľom trenia k potlačovanému pásu (4) materiálu.

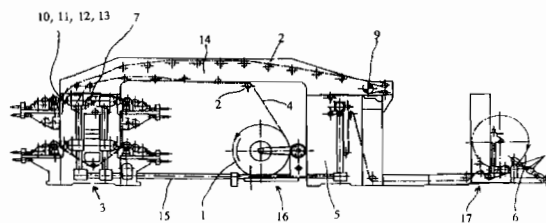

6 (51) B 60T 8/48, 8/24

(21) 899-97

(71) ITT Automotive Europe GmbH, Frankfurt/Main, DE;

(72) Gräber Johannes, Eschborn, DE; Romano Nino, Frankfurt am Main, DE;

(54) Spôsob zamedzenia zablokovania brzdovej sústavy motorových vozidiel

(22) 30.01.96

(32) 01.02.95

(31) 195 03 076.1

(33) DE

(86) PCT/EP96/00350, 30.01.96

(57) Pri realizácii spôsobu zamedzenia zablokovania brzdovej sústavy motorových vozidiel na reguláciu stability jazdy a/alebo reguláciu prešmykovania pri rozjazde (FSR/ASR), ktorého ovládacia jednotka je ovládateľná prostredníctvom brzdového pedála, ktorého ovládacia dráha sa zisťuje snímačom polohy pedála, sa v prípade regulácie priradí výstupnému signálu snímača (11) polohy brzdového pedála hodnota tlaku, ktorá zodpovedá tlaku, ktorý panuje v brzdovom okruhu (I, resp. II), v ktorom je vyvolávaný tlak v závislosti od vôle vodiča.

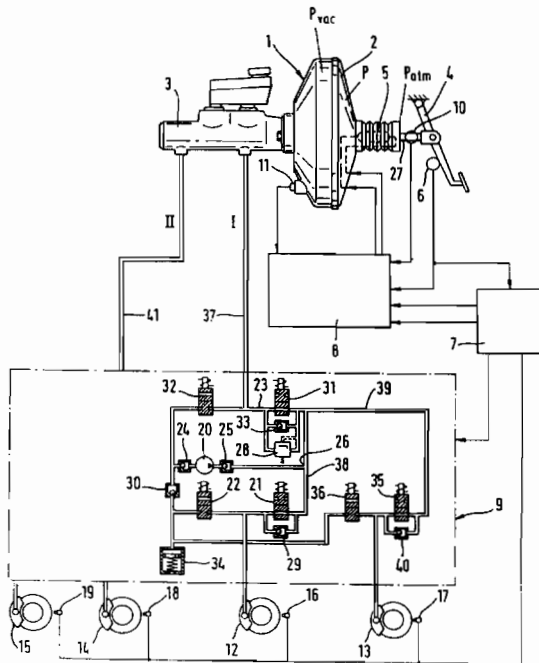

6 (51) B 60T 13/567

(21) 1727-97

(71) ITT Automotive Europe GmbH Patent and Licence Department, Frankfurt/Main, DE;

(72) Schonlau Jürgen, Walluf, DE; Graichen Kai-Michael, Langen, DE; Saalbach Kurt, Mörfelden-Walldorf, DE; Wagner Wilfried, Hüttenberg, DE;

(54) Podtlakový brzdový posilňovač motorových vozidiel

(22) 16.04.96

(32) 24.06.95

(31) 195 23 021.3

(33) DE

(86) PCT/EP96/01590, 16.04.96

(57) Na zdokonalenie deformačného spôsobu silu prenášajúceho čapu (17, 117), ktorý má podtlakový brzdový posilňovač (1) a ktorý slúži na prenos síl na prednú medzistenu motorového vozidla, je silu prenášajúci čap (17, 117) vybavený miestami požadovaného zlomu alebo zárezní (18, 27, 28) menšieho prierezu.

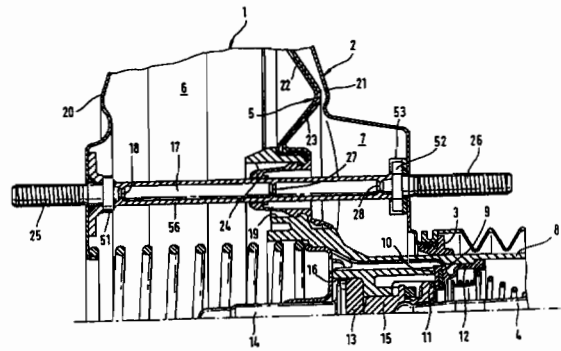

6 (51) B 60T 13/72

(21) 1185-97

(71) ITT Automotive Europe GmbH, Frankfurt/Main, DE;

(72) Klesen Christof, Langgöns, DE; Vogt Michael, Simmern, DE;

(54) Posilňovač brzdovej sily

(22) 23.05.96

(32) 24.05.95

(31) 195 18 716.4

(33) DE

(86) PCT/EP96/02290, 23.05.96

(57) Posilňovač brzdovej sily motorových vozidiel má riadiaci ventil (12), ktorý je nezávisle od vôle vodiča ovládaný elektromagnetom (20). Aby bolo možné prispôsobiť charakteristiku elektromagnetu znázorňujúcu závislosť sily od dráhy charakteristiky (spotrebiča) riadiaceho ventilu (12), ktorý vykazuje pokles sily podľa vynálezu tak, že kotva (31) je tvorená dvomi relatívne navzájom pohyblivými súčiastkami (46, 47), ktoré spolupôsobia s dorazmi (46, 47) vytvorenými axiálnym preradením v smere pôsobenia (20) v jeho puzdre (25).

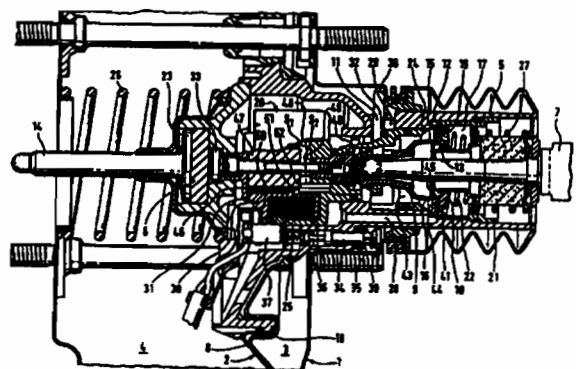

6 (51) B 61G 11/16**(21) 1221-97**

(71) Institut für Schienenfahrzeuge GmbH, Berlin, DE;

(72) Erdmann Marc, München, DE; Heidgen Karsten, Berlin, DE; Scharf Steffen, Potsdam, DE;

(54) Čelný nadstavec podvozku a deformačný prvok na vozidlách, najmä na koľajových vozidlách

(22) 10.09.97

(32) 10.09.96

(31) 196 38 739.6-21

(33) DE

(57) Čelný nadstavec podvozku a deformačného prvku na vozidlách, najmä na koľajových vozidlách, zachytáva kinetickú energiu pri zrážkach, kde pri vyčerpaní zdvihu spojky (10), zlyhaní odtrhovačieho prvku (11) a vychýlení spojky (10) dozadu do spojkovej šachty (12) dôjde k vedeniu zaťaženia cez dva deformačné prvky (1) bočne usporiadané na podvozku (4), pričom deformačné prvky (1) sú pripevnené na podvozok (4) pomocou montážnej dosky (18) a na podvozku (4) je prístavený uzavretý kryt (14).

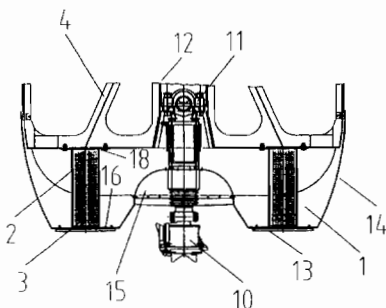
**6 (51) B 61H 11/14****(21) 1616-97**

(71) SOCIETE DES FORGES DE FRESNES, Fresnes-sur-Escaut, FR;

(72) Deramaux Jean-Michel, Saint-Saulve, FR; Caron Bernard, Aulnoye-les-Valenciennes, FR;

(54) Brzdíacie zariadenie koľajnicových vozidiel

(22) 30.05.96

(32) 31.05.95

(31) 95/06469

(33) FR

(86) PCT/FR96/00810, 30.05.96

(57) Brzdíacie zariadenie koľajnicových vozidiel obsahuje ťahové prostriedky (1, 2) upravené na pritiažnutie brzdových čelústí (10a, 10b) na brzdíacu plochu upevnenú na kolese vozidla. Zariadenie obsahuje reakčnú jednotku (11, 20), najmenej jednu páku (6, 6', 6'', 33, 33'') upravenú na spoluprácu s reakčnou jednotkou (11, 20) a spojovacie prostriedky (23, 41) medzi ťahovými prostriedkami a pákami, pričom brzdová čelúšť je nesená pákou na pritlačenie na brzdíacu plochu natočením páky účinkom ťahových prostriedkov a reakčného člena.

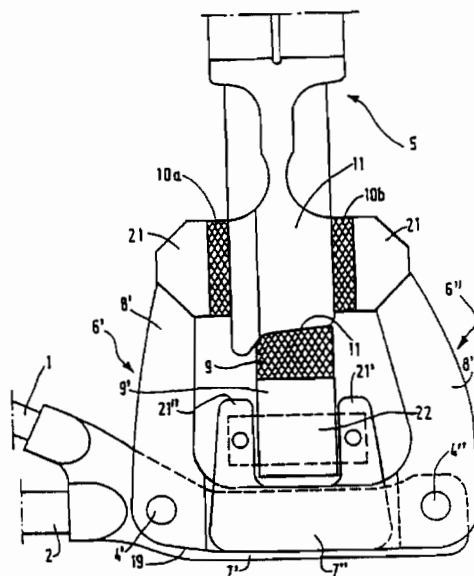
**6 (51) B 65D 51/16****(21) 1069-97**

(71) The Procter & Gamble Company, Cincinnati, OH, US;

(72) Lake Kirk Wallace, Sterrebeek, BE; Van Den Branden Bruno, Epegem, BE; Rogers Neil John, Brussel, BE; Cangialosi Filippo, Palermo, IT;

(54) Ochranný prostriedok na odvodušňovacie systémy

(22) 07.02.96

(32) 07.02.95

(31) 95200288.9

(33) EP

(86) PCT/US96/01610, 07.02.96

(57) Tento vynález sa týka obalu či uzáveru (10) na obal na zadržiavanie splyňujúcich viskózných, alebo tekutých produktov, ktoré obsahujú odvodušňovací prostriedok (20). Tento odvodušňovací prostriedok (20) umožňuje prechod plynov medzi vnútorným a vonkajším spomenutého obalu, keď sa tlak vnútri tohto obalu líši od vonkajšieho okolitého tlaku. Spomenutý obal alebo uzáver ďalej obsahuje ochranný prostriedok (30), umiestnený okolo spomenutého odvodušňovacieho prostriedku, ktorý bráni špliechaniu spomenutého produktu na odvodušňovací prostriedok, bez rušivého zasahovania do odvodušňovania tohto obalu či uzáveru.

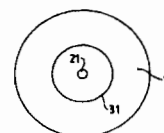
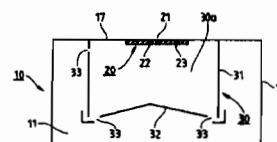

6 (51) B 65D 71/00

(21) 981-97

(71) THE MEAD CORPORATION, Dayton, OH, US;

(72) Le Bras Philippe, Chateauroux, FR;

(54) Nosič škatuľových kontajnerov

(22) 18.01.96

(32) 18.01.95

(31) 08/376 171

(33) US

(86) PCT/US96/00803, 18.01.96

(57) Nosič (21) kontajnerov škatuľového typu (10). Kontajnery obsahujú vzájomne pospájané bočné a koncové steny (12, 14) a hornú uzavieraciu štruktúru, ktorá má prehnuté diely (20) pokrývajúce sa a ohnuté smerom dole pozdĺž časti každej z koncových stien. Nosič obsahuje diel hornej steny (22), pár dielov bočných stien (24), ktoré sú prehýbateľne pripojené na diel hornej steny, a pár zadržiavacích pásov (26) v podstate vertikálne usporiadaných a umiestnených medzi dielmi bočných stien. Každá z týchto zadržiavacích pásov definuje horný voľný okraj rozmiestnený od dielu hornej steny. Zadržiavacie pásy sú prehýbateľne pripojené na diely bočných stien, a tak tieto diely bočných stien a zadržiavacie pásy spolu obklopujú škatuľový obal a voľné okraje zaberajú najspodnejšie zakončenie prehnutých dielov (20) hornej uzavieracej štruktúry tohto škatuľového obalu.

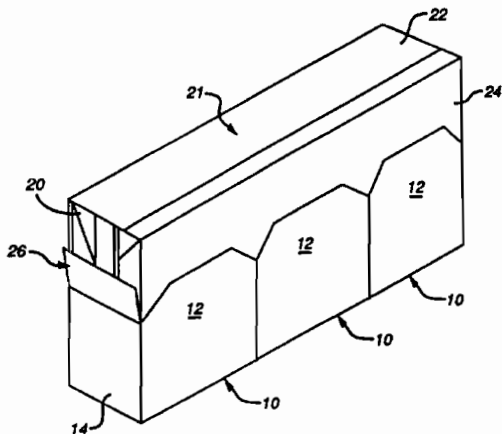

6 (51) B 65D 83/14

(21) 1391-97

(71) GLAXO WELLCOME INC., Research Triangle Park, NC, US;

(72) Ashurst Ian C., Park Road, Ware, Hertfordshire, GB; Herman Craig S., Research Triangle Park, NC, US; Li-Bovet Li, Research Triangle Park, NC, US; Riebe Michael T., Research Triangle Park, NC, US;

(54) Merací dávkovací inhalátor

(22) 11.04.96

(32) 14.04.95

(31) 08/422 280

(33) US

(86) PCT/US96/05009, 11.04.96

(57) Merací dávkovací inhalátor, ktorý má časť alebo všetky zo svojich vnútorných povrchov potiahnuté jedným alebo viacerými fluorouhľovodíkovými polymérmi, prípadne v kombinácii s jedným alebo viacerými nefluorouhľovodíkovými polymérmi, na podanie inhalačnej liekovej formy zahŕňajúcej beklometazónpropionát alebo jeho fyziologicky prijateľný solvát a fluorouhľovodíkové hnacie činidlo, prípadne v kombinácii s jedným alebo viacerými ďalšími farmakologicky aktívnymi činidlami, alebo jedným, alebo viacerými excipientmi.

6 (51) B 65D 88/18

(21) 823-97

(71) EURO-MAINTENANCE LEASE PRODUKTIE

B. V., Schipol, NL;

(72) Brambach Johan Aric, Leimuiden, NL;

(54) Skladací kontajner na kvapaliny

(22) 26.01.96

(32) 27.01.95

(31) 9500149

(33) NL

(86) PCT/NL96/00043, 26.01.96

(57) Kontajner (1) na kvapaliny, najmä na kvapaliny obsahujúce plyn, obsahuje vonkajší obal (2) z flexibilného materiálu odolného proti tlaku, aspoň jeden plyno- a/alebo kvapalinotesný vnútorný obal (3) z flexibilného materiálu, ktorý leží vnútri vonkajšieho obalu a je od neho oddeliteľný, a aspoň jednu plniacu prípojku (4) na plnenie vnútorného obalu.

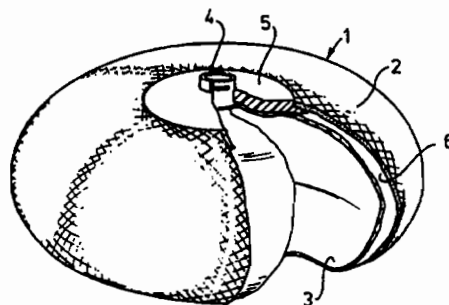

6 (51) B 65F 3/04

(21) 1497-90

(71) Zöller - Kipper GmbH, Mainz-Laubenheim, DE;

(72) Pieperhoff Hans Joachim, Dr., Zornheim, DE;

(54) Bezpečnostné spínacie zariadenie zdvíhacieho ústrojenstva s vyklápaním alebo vyklápacieho ústrojenstva

(22) 28.03.90

(32) 03.04.89

(31) P 39 10 660.8

(33) DE

(57) Bezpečnostné spínacie zariadenie pozostáva zo spínacieho zariadenia (210), medzi ktorým a zdrojom (23) prúdu je usporiadaný aspoň jeden núdzový spínač (1a, 2a) zastavenia, ktorý je zapojený do série s núdzovým spínačom (1, 2), a zo spoločného automatického riadiaceho zariadenia (30), ktoré je elektricky spojené s ovládacími kontaktmi alebo spínačmi (11, 16), ktoré sú pripojené na prúdový kontrolný obvod (25), ktorý je spojený jednak so spoločným automatickým riadiacim zariadením (30) na ovládanie zdvíhania, vyklápania a spúšťania, a jednak s ľavým horným referenčným spínačom (32), napojeným na zapalovací obvod (26) vozidla (22). Na prúdový kontrolný obvod (25) je pripojený ľavý spodný referenčný spínač (9) a prípadne aspoň jeden skriňový spínač (13, 20), ktorý je elektricky spojený so spoločným automatickým riadiacim zariadením (30). Prúdový kontrolný obvod (25) je elektricky spojený s bezpečnostným obvodom (27) spätného chodu (R) vozidla (22), na ktorý je napojený ľavý spodný referenčný spínač (9). Medzi ľavým horným referenčným spínačom (32) a prúdovým kontrolným obvodom (25) je usporiadaný samodržný spínač (200).

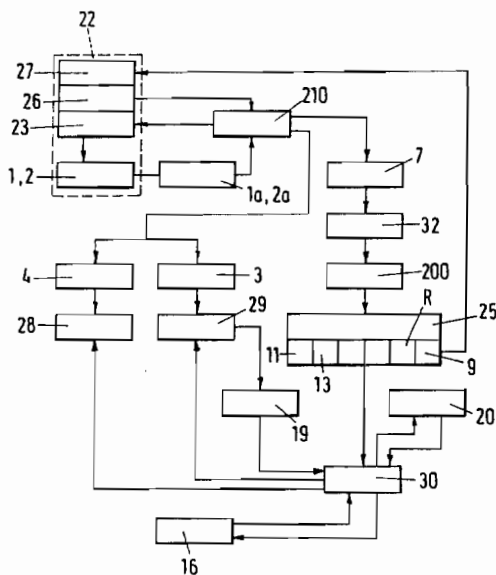

6 (51) B 67B 7/72

(21) 1271-97

(71) William Levene Limited, Harrow, Middlesex, GB;

(72) Pereira Joseph Augustine Terence, Weybridge, Surrey, GB;

(54) Otvárač plechoviek

(22) 21.03.95

(86) PCT/GB95/00642, 21.03.95

(57) Otvárač plechoviek má dve navzájom otáčavé telové časti (1, 2), z ktorých jedna nesie rezacie koliesko (8) a druhá otáčavé ťažné koliesko (12), majúce rovnobežné osi, pričom otvárač je usporiadaný na vsunutie obruby (R) plechovky (C) medzi dve kolieska a na obíhanie plechovky, keď sa ťažné koliesko otáča, pričom rezacie koliesko súčasne vykonáva obvodový rez. Ťažné

koliesko (12) je tvarované tak, že zabárajúco deformuje pri rezaní obrubu, pričom rezacie koliesko (8) má smerom von zošikmené šikmé plošky (10c, 10d) pri rezacej časti (10a, 10b) usporiadané tak, že sa dotýkajú vonkajška obruby pod rezom na vyvíjanie sily protichodnej proti smeru pôsobenia ťažného kolieska (12).

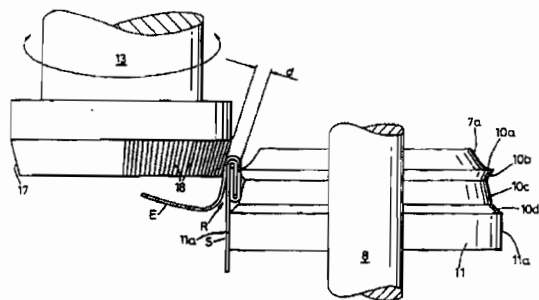

Trieda C

6 (51) C 01D 17/00

(21) 1356-97

(71) CABOT CORPORATION, Boston, MA, US;

(72) Bakke Bart F., Sallersville, PA, US; Brown Patrick M., Exton, PA, US; Northrup Michael C., Boyertown, PA, US;

(54) Spôsob prípravy céznych zlúčenín

(22) 05.04.96

(32) 06.04.95, 06.04.95

(31) 08/417 562, 08/417 563

(33) US, US

(86) PCT/US96/04687, 05.04.96

(57) Spôsob prípravy céznych zlúčenín sa uskutočňuje čistením céznej zlúčeniny obsahujúcej iónové prímеси zahrňajúce: vápnik, síran, horčík alebo ich zmesi. Východisková cézna zlúčenina v roztoke s prímesami sa uvedie do reakcie s vhodnými zrážacími činidlami za vzniku nerozpustnej zrazeniny obsahujúcej prímеси alebo prímеси. Výhodnými zrážacími činidlami sú bárnatý ión na vyzrážanie prímеси tvorených síranovými iónmi vo forme síranu bárnateho; hydroxylový ión na vyzrážanie prímеси tvorených horečnatým iónom vo forme hydroxidu horečnatého a na vyzrážanie nečistôt tvorených vápenatým iónom vo forme hydroxidu vápenateho; a oxid uhličitý alebo uhličitanový ión na vyzrážanie nečistôt tvorených vápenatými iónmi vo forme uhličitanu vápenateho. Vynález tiež opisuje spôsob výroby dopredu stanovenej céznej zlúčeniny, pri ktorom sa materiál obsahujúci cézium ošetrí vhodným reakčným činidlom a aspoň časť cézia obsiahnutého v uvedenej materiáli sa rozpustí za vzniku suspenzie. Ďalej sa pridá báza obsahujúca hasené vápno alebo uhličitý vápenatý, a ak je to nevyhnutné na výrobu požadovanej céznej zlúčeniny, kyselina obsahujúca anión dopredu stanovenej céznej zlúčeniny do suspenzie obsahujúcej rozpustné cézium a napokon sa dopredu stanovená cézna zlúčenina separuje.

6 (51) C 03C 4/00, 3/087

(21) 1314-91

(71) Schott Glaswerke, Mainz, DE;

(72) Ditz Hermann, Landshut, DE; Paschke Hartmut, Dr., Ergolding, DE; Gaschler Ludwig, Mainz, DE;

(54) Sklo znesiteľné pre telesné tkanivo a jeho použitie

(22) 06.05.91

(32) 12.05.90

(31) P 40 15 264.2-45

(33) DE

(57) Sklo, ktoré obsahuje v % hmotn. 65 až 68 % hmotn. oxidu kremičitého, 12 až 14 % hmotn. oxidu sodného, 2,5 až 4 % hmotn. oxidu draselného, 15 až 17 % hmotn. celkového obsahu oxidov alkalických kovov, 2 až 3 % hmotn. oxidu horečnatého, 4,2 až 5,5 % hmotn. oxidu vápenatého, 3 až 4 % hmotn. oxidu hlinitého, 2,7 až 4,1 % hmotn. oxidu železnatého, počítané na báze oxidov, pričom všetok obsah železa je maximálne 7 %, počítané na oxid železitý. Sklo môže ďalej obsahovať až do 3 % hmotn. oxidu lítneho, až do 2 % hmotn. oxidu bárnateho a až do 1 % hmotn. oxidu boritého. Uvedené sklo sa používa na výrobu implantovateľných kapsúl alebo ampuliek, uzatváratel'ných infračerveným žiarením.

6 (51) C 07C 121/75, 120/00

(21) 4124-88

(71) FMC Corporation, Philadelphia, PA, US;

(72) Ager John Winfrid, Princeton, NJ, US;

(54) Spôsob konverzie východiskovej zmesi izomérnych pyreteroidov

(22) 14.06.88

(32) 15.06.87

(31) 062 274

(33) US

(57) Spôsob konverzie východiskovej zmesi izomérnych pyreteroidov, a to cypermetrínu a cyflutrínu s obsahom menej pesticídne účinných izomérov na pesticídne účinnejšie izoméry tak, že sa táto zmes uvedie do styku s bázou. Suspenzia východiskovej zmesi sa pripraví v kvapalnom alifatickom alebo cykloalifatickom uhľovodíku s 5 až 16 atómami uhlíka, v ktorom sú pesticídne účinnejšie izoméry prakticky nerozpustné, pričom hmotnostný pomer východiskovej zmesi k uhľovodíku je 1 : 1 až 1 : 4. Suspenzia sa uvedie do styku s bázou za prítomnosti katalyzátora, v podstate rozpustného v kvapalnom prostredí a zvoleného zo skupiny kvartérnych amóniových zlúčenín, kvartérnych fosfóniových zlúčenín a crown-éterov, pričom hmotnostný pomer východiskovej zmesi k báze je 10 : 1 až 20 : 1 a hmotnostné množstvo bázy je vyššie ako hmotnostné množstvo katalyzátora, východisková zmes sa mieša, pričom sa udržiava teplota v rozmedzí 5 až 35 °C a vzniknuté vykryštalizované izoméry sa od uhľovodíka oddelia.

6 (51) C 07C 225/20, 217/14, 239/14, C 07D 295/10, 277/04, A 01N 35/06, 41/10, 43/78

(21) 4193-87

(71) Stauffer Chemical Company, Westport, CT, US;

(72) Knudsen Christopher Glade, Berkeley, CA, US;

(54) 3-Amino-2-benzoylcyklohex-2-enóny, spôsob potlačania nežiaducej vegetácie s ich pomocou a herbicídne prostriedky na ich báze

(22) 08.06.87

(32) 09.06.86

(31) 872 079

(33) US

(57) 3-Amino-2-benzoylcyklohex-2-enóny všeobecného vzorca (I), kde jednotlivé všeobecné symboly majú význam uvedený v nárokoch, spôsob potlačania nežiaducej vegetácie s ich použitím a herbicídne prostriedky na ich báze.

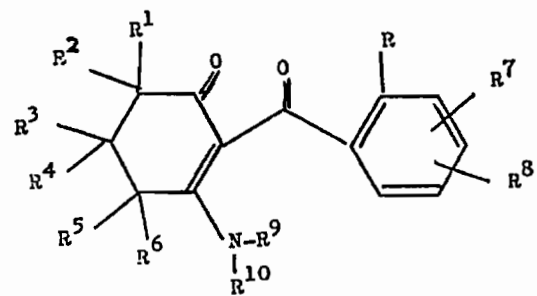

6 (51) C 07D 207/34, A 01N 43/36

(21) 6899-89

(71) Rhone-Poulenc Agrochimie, Lyon, FR;

(72) Timmons Philip, Durham, NC, US; Outcalt Russel, Cary, NC, US; Cramp Susan, Dagenham, Essex, GB; Kwiatkowski Patricia, Raleigh, NC, US; Lopes Anibal, Raleigh, NC, US; Sinodis David, Cary, NC, US; Cain Paul, Cary, NC, US;

(54) Pyrolové deriváty, insekticídny a akaricídny prostriedok s ich obsahom a ich použitie

(22) 06.12.89

(32) 09.12.88

(31) 07 282 439

(33) US

(57) Pyrolové deriváty všeobecného vzorca (I), kde X je halogén, tiokyanato-, alkyltio-, alkylsulfínylová, alkylsulfonylová, halogénalkyltio-, halogénalkylsulfínylová, kyano- alebo halogénalkylsulfonylová skupina, R¹ je vodík, halogén, alkyltio-, alkylsulfínylová, alkylsulfonylová, amino-, alkylkarbonylamino-, halogénalkylkarbonylamino- alebo alkyltioalkylidéniminoskupina, R² je vodík, halogén, kyano-, alkylová, halogénalkylová alebo alkoxykarbonylaminoskupina, R³ je vodík, halogén, tiokyanato-, alkyltio-, alkylsulfínylová, alkylsulfonylová, halogénalkyltio- alebo bis(alkyltio)metylová skupina, Y je halogén, halogénalkyl alebo halogénalkoxyl, alebo Y je vodík v prípade, že X je halogén alebo zvyšok R²S(O)_n, kde n je číslo 0, 1 alebo 2 a R⁵ je alkyl alebo halogénalkyl, R¹ a R³ znamenajú vodík a R² kyanoskupinu,

X¹ je vodík, halogén, alkyl, alkyltio- alebo alkylsulfínylová skupina, X² a X³ znamenajú vodík a X⁴ je vodík, halogén alebo alkyl, pričom všetky uvedené alkylové skupiny alebo časti sú priame alebo rozvetvené a obsahujú 1 až 4 atómy uhlíka. Vynález sa tiež týka insekticídneho a akaricídneho prostriedku, ktorý uvedený pyrolový derivát obsahuje ako účinnú látku, a použitia uvedených derivátov na ničenie hmyzu a roztočovitých.

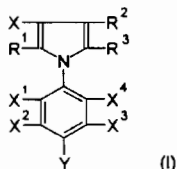

- 6 (51) C 07D 241/02, A 61K 31/495, C 07D 401/12, 471/04 // (C 07D 471/04, 221:00, 209:00)
 (21) 835-97
 (71) XENOVA LIMITED, Berkshire, GB;
 (72) Ashworth Philip Anthony, Berkshire, GB; Hunjan Sukhjit, Berkshire, GB; Pretswell Ian Andrew, Berkshire, GB; Ryder Hamish, Berkshire, GB; Brocchini Stephen James, Highland Park, NJ, US;
 (54) Deriváty piperazín-2,5-diónu ako modulátory multidrobovej odolnosti
 (22) 22.12.95
 (32) 23.12.94
 (31) 9426090.8
 (33) GB
 (86) PCT/GB95/03029, 22.12.95
 (57) Spôsob konverzie východiskovej zmesi izomérnych pyretroidov, a to cypermetrínu a cyflutrínu s obsahom menej pesticídne účinných izomérov na pesticídne účinnejšie izoméry tak, že sa táto zmes uvedie do styku s bázou. Suspenzia východiskovej zmesi sa pripraví v kvapalnom alifatickom alebo cykloalifatickom uhľovodíku s 5 až 16 atómami uhlíka, v ktorom sú pesticídne účinnejšie izoméry prakticky nerozpustné, pričom hmotnostný pomer východiskovej zmesi k uhľovodíku je 1 : 1 až 1 : 4. Suspenzia sa uvedie do styku s bázou za prítomnosti katalyzátora, v podstate rozpustného v kvapalnom prostredí a zvoleného zo skupiny kvartérnych amóniových zlúčenín, kvartérnych fosfóniových zlúčenín a crown-éterov, pričom hmotnostný pomer východiskovej zmesi k báze je 10 : 1 až 20 : 1 a hmotnostné množstvo bázy je vyššie ako hmotnostné množstvo katalyzátora, východisková zmes sa mieša, pričom sa udržiava teplota v rozmedzí 5 až 35 °C a vzniknuté vykryštalizované izoméry sa od uhľovodíka oddelia.

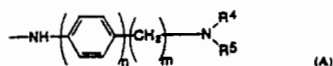
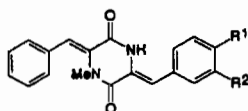

- 6 (51) C 07D 277/82, A 61K 31/425, C 07D 417/04
 (21) 3425-90
 (71) Rhone-Poulenc Sante, Antony, FR;
 (72) Jimonet Patrick, Villepreux, FR; Le Blevec Joseph, Colombes, FR; Nemecek Conception, Choisy Le Roi, FR;
 (54) Deriváty 2-imino-3-heterocyklyalkylbenzotiazolínu, spôsob ich výroby a farmaceutický prípravok, ktorý obsahuje tieto zlúčeniny
 (22) 11.07.90
 (32) 13.07.89, 11.05.90
 (31) 89 09483, 90 05889
 (33) FR, FR
 (57) Opisujú sa zlúčeniny vzorca (I), v ktorých R¹ znamená 1-piperazinylovú skupinu, 1,2,3,6-tetrahydro-1-pyridinyllovú skupinu alebo piperidínoskupinu, pričom všetky tieto skupiny sú prípadne ďalej substituované substituentmi definovanými v opisnej časti, R² znamená polyfluóralkoxy skupinu a n znamená číslo 2 alebo 3, ako aj ich adičné soli s anorganickými alebo organickými kyselinami. Ďalej sa opisuje spôsob výroby týchto zlúčenín a ich použitie ako účinnej zložky farmaceutického prípravku.

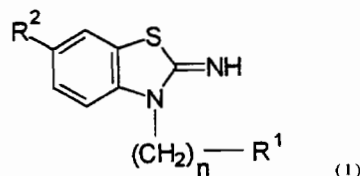

- 6 (51) C 07D 305/14, A 61K 31/335
 (21) 1301-97
 (71) RHONE-POULENC RORER S.A., Antony, FR;
 (72) Bouchard Hervé, Ivry-sur-Seine, FR; Bourzat Jean-Dominique, Vincennes, FR; Commerçon Alain, Vitry-sur-Seine, FR;
 (54) Taxoidy, spôsob ich prípravy a farmaceutické kompozície obsahujúce tieto taxoidy
 (22) 25.03.96
 (32) 27.03.95, 22.12.95
 (31) 95/03545, 95/15381
 (33) FR, FR
 (86) PCT/FR96/00440, 25.03.96
 (57) Taxoidy všeobecného vzorca (I), spôsob ich prípravy a farmaceutické kompozície, ktoré ich obsahujú. Vo všeobecnom vzorci (I) Z znamená atóm vodíka alebo skupinu všeobecného vzorca (II), v ktorom R¹ znamená substituovanú benzoxylovú skupinu, tenoylovú skupinu alebo furoxylovú skupinu alebo skupinu R²-O-CO-, v ktorej R² znamená alkylovú, alkenylovú, alkinylovú, cykloalkenylovú, cykloalkoxylovú, bicykloalkoxylovú, prípadne substituovanú fenylovú skupinu alebo heterocyklickú skupinu, R³ znamená alkylovú, alkenylovú, alkinylovú, cykloalkoxylovú, fenylovú, naftylovú alebo aromatickú heterocyklickú skupinu, R⁴ znamená alkoxylovú skupinu, alkenyloxylovú skupinu, alkinyloxylovú skupinu, ktorá je prípadne substituovaná, alebo cykloalkoxylovú skupinu alebo cykloalkenyloxylovú skupinu,

R⁵ znamená alkoxylovú skupinu, alkenyloxylovú skupinu alebo alkinyloxylovú skupinu, ktorá je prípadne substituovaná, alebo cykloalkoxylovú skupinu alebo cykloalkenyloxylovú skupinu. Nové zlúčeniny všeobecného vzorca (I), v ktorom Z znamená skupinu všeobecného vzorca (II), majú pozoruhodnú protinádorovú a protileukemickú účinnosť.

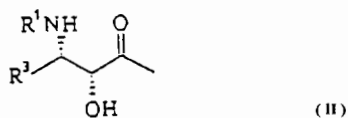
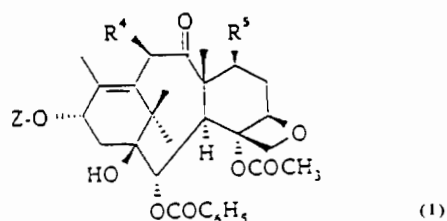

- 6 (51) C 07D 307/20, 307/66, A 61K 31/34, 31/16, C 07D 417/12, 405/12, 409/14, 413/12, 409/12, 413/14, 407/12
 (21) 1431-97
 (71) Vertex Pharmaceuticals Incorporated, Cambridge, MA, US;
 (72) Tung Roger D., Arlington, MA, US;
 (54) **Sulfónamidy obsahujúce tetrahydrofuránový kruh a farmaceutické prostriedky, ktoré ich obsahujú**
 (22) 18.04.96
 (32) 19.04.95
 (31) 08/424 819
 (33) US
 (86) PCT/US96/05475, 18.04.96
 (57) Opisuje sa skupina sulfónamidov všeobecného vzorca (I), v ktorom R¹ je kyslíkatý organický zvyšok, D a D' sú prípadne vždy substituovaný aryl, substituovaný karbocyklus alebo substituovaný heterocyklus, prípadne substituovaný C₁-C₅-alkyl alebo substituovaný C₂-C₄-alkenyl, E je substituovaný C₃-C₇-karbocyklus, substituovaný C₆-C₁₀-aryl, substituovaný fenyl s nakondenzovaným heterocyklom, substituovaný heterocyklus, substituovaná hydroxyskupina, substituovaná aminoskupina, substituovaný C₁-C₆-alkyl, substituovaný C₂-C₆-alkenyl, ktoré sú inhibítormi aspartyl-proteáz. Opisujú sa takisto farmaceutické prostriedky obsahujúce tieto zlúčeniny. Zlúčeniny a prostriedky sú najmä vhodné na inhibíciu HIV-1 alebo HIV-2-proteázovej aktivity a v dôsledku toho je možné ich použiť ako antivírusové činidlá proti vírusom HIV-1 a HIV-2.

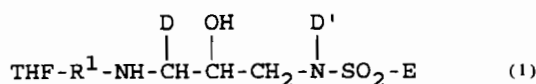

- 6 (51) C 07D 327/06
 (21) 998-97
 (71) Merck & Co., Inc., Rahway, NJ, US;
 (72) King Steven, Rahway, NJ, US; Pipik Brenda, Rahway, NJ, US; Conlon David A., Rahway, NJ, US;
 (54) **Spôsob výroby kyseliny 1-(tiometyl)cyklopropán-octovej**
 (22) 19.01.96
 (32) 23.01.95
 (31) 376 715
 (33) US
 (86) PCT/US96/00625, 19.01.96
 (57) Spôsob výroby cyklického 1,1-cyklopropándimetansulfidu, ktorý zahŕňa: (a) skontaktovanie 1,1-cyklopropándimetanolu s dialkylsulfidom v prítomnosti zásady; a (b) odstránenie z reakčnej zmesi alkoholového vedľajšieho produktu reakcie. Tento spôsob je zahrnutý do ďalšieho spôsobu prípravy 1-(hydroxymetyl)cyklopropánacetónitrilu a kyseliny 1-(tiometyl)cyklopropán-octovej.
-
- 6 (51) C 07D 333/32, 333/36
 (21) 4133-88
 (71) SANDOZ AG, Basel, CH;
 (72) Fünfschilling Peter, Dr., Allschwil, CH;
 (54) **Spôsob prípravy N-(1-metoxyprop-2-yl)-2,4-dimetyl-3-aminotiofenu a východisková látka na jeho prípravu**
 (22) 14.06.88
 (32) 16.06.87
 (31) 8714005
 (33) GB
 (57) Spôsob prípravy N-(1-metoxyprop-2-yl)-2,4-dimetyl-3-aminotiofenu reakciou 2,4-dimetyl-2,3-dihydrotiofén-3-onu s 1-metoxy-2-propylaminom.
-
- 6 (51) C 07D 333/38, 215/54, 307/68, 213/78, 213/89, 217/26, 413/04, 295/08, C 07C 259/02, A 61K 31/44
 (21) 881-97
 (71) BIOREX KUTATÓ ÉS FEJLESZTŐ RT., Veszprém, HU;
 (72) Vigh László, Szeged, HU; Literáti Nagy Péter, Budapest, HU; Szilbereky Jenő, Budapest, HU; Ürögdi László, Budapest, HU; Jednákovits Andrea, Szentendre, HU; Jaszlits László, Budapest, HU; Bíró Katalin, Budapest, HU; Márványos Ede, Budapest, HU; Barabás Mihály, Budapest, HU; Hegedüs Erzsébet, Budapest, HU; Korányi László, Budapest, HU; Kürthy Mária, Budapest, HU; Balogh Gábor, Szeged, HU; Horváth Ibolya, Szeged, HU; Török Zsolt, Szeged, HU; Udvardy Éva, Budapest, HU; Dormán György, Budapest, HU; Medzihradzky Dénes, Budapest, HU; Mézes Bea, Budapest, HU;

Kovács Eszter, Szeged, HU; Duda Ernő, Budapest, HU; Farkas Beatrix, Szeged, HU; Glatz Attila, Szeged, HU;

(54) Hydroxylaminové deriváty užitočné na zvýšenie produkcie molekulárnych chaperónov a ich výroba

- (22) 01.11.96
 (32) 02.11.95, 09.02.96, 04.10.96
 (31) P 95 03141, P 95 03141/3919, P 95 03141/29820
 (33) HU, HU, HU
 (86) PCT/HU96/00064, 01.11.96
 (57) Je opísaný spôsob zvyšovania bunkovej expsie molekulových chaperónov alebo zosilňovania ich aktivity, pričom chemickou zlúčeninou, zvyšujúcou expresiu molekulového chaperónu nad množstvo indukované daným fyziologickým stresom samotným, je hydroxylaminový derivát, resp. jeho tautoméne formy vrátane ich opticky aktívnych stereoizomérov a solí. Je tiež opísaný spôsob zvyšovania expsie alebo aktivity molekulových chaperónov pri kardiovaskulárnych, vaskulárnych, mozgových, alergických, imunitných, autoimúnných ochoreniach, chorobách spôsobovaných vírusovými alebo bakteriálnymi infekciami, nádorových ochoreniach, chorobách kože a sliznice, alebo chorobách epitelu ľadvinových kanálikov, alebo pri stavoch, ktoré môžu byť liečené kozmetickou intervenciou, a tiež sa opisujú farmaceutické alebo kozmetické prostriedky a štruktúry hydroxylaminových derivátov.

6 (51) C 07D 401/12, 213/30, A 61K 31/44, 31/47

- (21) 1554-97**
 (71) VERTEX PHARMACEUTICALS INC., Cambridge, MA, US;
 (72) Zelle Robert Edward, Stowe, MA, US;
(54) Deriváty tetralínu s aktivitou MDR, spôsob ich prípravy a farmaceutický prostriedok, ktorý ich obsahuje
 (22) 16.05.96
 (32) 19.05.95
 (31) 08/444 567
 (33) US
 (86) PCT/US96/07094, 16.05.96
 (57) Opisujú sa zlúčeniny, ktoré udržiavajú, zvyšujú alebo obnovujú citlivosť buniek na terapeutické alebo profylaktické činidlá, aj farmaceutické prostriedky a spôsoby, ktoré využívajú tieto zlúčeniny. Zlúčeniny a spôsoby podľa vynálezu sú vhodné na ošetrovanie buniek rezistentných k viacerým liečivám (multi-drug resistant cells), na prevenciu vzniku rezistencie k viacerým liečivám a na použitie na liečenie rakoviny rezistentnej k viacerým liečivám. Tieto zlúčeniny sú reprezentované všeobecným vzorcom (I), kde rôzne substituenty sú definované v opise.

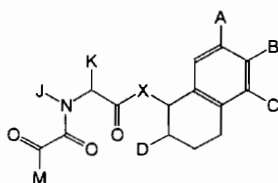

6 (51) C 07D 405/04

- (21) 3629-90**
 (71) Alkaloida Vegyészeti Gyár, Tiszavasvári, HU;
 (72) Timár Tibor, Dr., Tiszavasvári, HU; Eszenyi Tibor, Tiszavasvári, HU; Sebők Péter, Tiszavasvári, HU; Galamb Vilmos, Dr. Ing., Tiszavasvári, HU; Fazekas Julia, Tiszavasvári, HU; István Terézia, Tiszavasvári, HU; Kovách Éva, Tiszavasvári, HU; Nagy Erika, Tiszalök, HU;
(54) Spôsob výroby (±)-6-kyano-3, 4-dihydro-2,2-dimetyl-trans-4-(2-oxo-1-pyrolidiny)-2H-1-benzopyrán-3-olu
 (22) 20.07.90
 (32) 21.07.89
 (31) 3699/89
 (33) HU
 (57) Je opísaný spôsob výroby (±)-6-kyano-3,4-dihydro-2,2-dimetyl-trans-4-(2-oxo-1-pyrolidiny)-2H-1-benzopyrán-3-olu vzorca (VI), ktorý spočíva v reakcii 4-kyanofenolu s izoprénom pri 30 až 120 °C v rozpúšťadle za prítomnosti alkalických kovov alebo katalyzátorov, za vzniku 6-kyano-3,4-dihydro-2,2-dimetyl-2H-1-benzopyránu, ktorý sa potom prevedie na 6-kyano-2,2-dimetyl-2H-1-benzopyrán pri 40 až 150 °C v rozpúšťadle za prítomnosti katalyzátora alebo oxidačného činidla, alebo bromáciou v benzylovej polohe a dehydrobromáciou získanej zlúčeniny: a) z 6-kyano-3,4-dihydro-2,2-dimetyl-3,4-epoxy-2H-1-benzopyránu v jednom stupni pri teplote medzi 0 a 20 °C použitím perkyselín v rozpúšťadle a následnou reakciou uvedenej látky s 2-pyrolidínom za prítomnosti alkalických kovov pri teplote medzi 20 a 100 °C, za vzniku výsledného produktu vzorca (VI), b) reakciou zlúčeniny vzorca (III) s N-brómsukcínimidom v rozpúšťadle pri teplote od 20 do 100 °C za vzniku 6-kyano-3,4-dihydro-2,2-dimetyl-trans-3-bróm-4-hydroxy-2H-1-benzopyránu, ktorý sa potom nechá reagovať s 2-pyrolidínom za prítomnosti alkalických kovov pri teplote od 20 do 100 °C, za vzniku konečného produktu vzorca (VI).

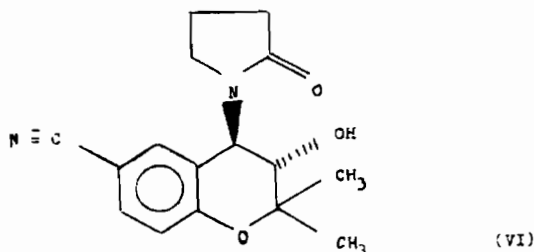
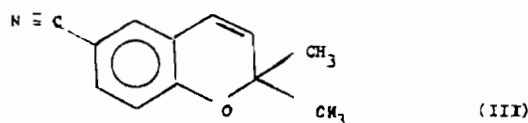

6 (51) C 07D 405/14, A 61K 31/495

(21) 507-97

(71) Janssen Pharmaceutica N.V., Beerse, BE;

(72) Heeres Jan, Vosselaar, BE; Backx Leo Jacobus Jozef, Arendonk, BE; Hendrickx Robert Jozef Maria, Beerse, BE; Van der Eycken Luc Alfons Leo, Vosselaar, BE; De Chaffoy de Courcelles Didier Robert Guy Gabriël, Beerse, BE;

(54) Inhibítory syntézy apolipoproteínu B

(22) 19.10.95

(32) 27.10.94, 31.05.95

(31) 94203120.4, 455 304

(33) EP, US

(86) PCT/EP95/04111, 19.10.95

(57) Zlúčeniny všeobecného vzorca (I), kde A a B spolu predstavujú zvyšok -CH=N-, -N=CH-, -CH=CH-, -CH₂=CH₂-, -C(=O)-CH₂- alebo -CH₂-C(=O)-; R¹ je H, C₁₋₆alkylskupina alebo atóm halogénu; R² predstavuje atóm vodíka alebo halogénu; R³ predstavuje atóm vodíka; C₁₋₈alkylskupinu; C₃₋₆cykloalkylskupinu; alebo C₁₋₈alkylskupinu, ktorá je substituovaná hydroxyskupinou, oxoskupinou, C₃₋₆cykloalkylskupinou alebo arylskupinou; Het predstavuje päť- alebo šesťčlenný prípadne substituovaný heterocyklický zvyšok; a ich N-oxidy, stereochemicky izoméne formy a farmaceuticky vhodné adičné soli s kyselinami. Farmaceutické prostriedky na báze týchto zlúčenín a spôsob ich výroby. Spôsob a medzi produkty na výrobu týchto zlúčenín. Zlúčeniny všeobecného vzorca (I) sú užitočné najmä ako činidlá znižujúce lipidy.

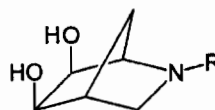

(I)

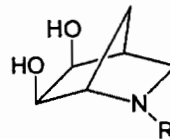

(I')

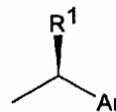

(II)

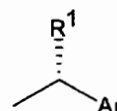

(II')

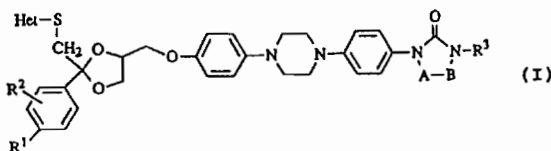

(I)

6 (51) C 07D 471/08, 471/08, 221:00, 209:00

(21) 1612-97

(71) RHONE-POULENC RORER S.A., Antony, FR;

(72) Largeau Denis, Vourles, FR; Leon Patrick, Tassin-la-Demi-Lune, FR;

(54) Deriváty 2-azabicyklo[2,2,1]heptánu, spôsob ich prípravy a ich použitie

(22) 28.05.96

(32) 30.05.95

(31) 95/06353

(33) FR

(86) PCT/FR96/00793, 28.05.96

(57) Opisujú sa deriváty 2-azabicyklo[2.2.1]heptánu s konfiguráciou 1R alebo 1S všeobecného vzorca (I) alebo (I'), ich príprava a ich použitie. Vo všeobecných vzorcoch (I) a (I') R znamená atóm vodíka alebo skupinu všeobecného vzorca (II), respektíve (II'), v ktorých R¹ znamená alkylovú skupinu obsahujúcu 1 až 4 atómy uhlíka a Ar znamená prípadne substituovanú fenylovú alebo α- alebo β-naftylovú skupinu. Zlúčeniny (I) a (I') sú zvlášť vhodné na prípravu adenzínových agonizujúcich činidiel.

6 (51) C 07D 493/08, 405/04, 413/04,

A 61K 31/34, 31/41

(21) 1582-90

(71) E. R. Squibb & Sons, Inc., Princeton, NJ, US;

(72) Misra Raj Narain, Hopewell, NJ, US;

(54) Interfenylén-7-oxabicykloheptylsubstituované heterocykloamidové analógy prostaglandínu, spôsob ich prípravy, farmaceutický prostriedok a použitie

(22) 30.03.90

(32) 03.04.89

(31) 334 070

(33) US

(57) Sú opísané analógy prostaglandínov typu heterocyklických aminorov všeobecného vzorca (I), kde m, n, Y, X, R¹, R², R³ a R^{3a} majú hodnoty uvedené v opise, a tiež spôsob výroby analógu prostaglandínu všeobecného vzorca (I), v ktorom jednotlivé symboly majú uvedený význam, pričom sa zlúčenina všeobecného vzorca (I'), kde R má uvedený význam s výnimkou karboxylovej skupiny a jej soli s alkalickým kovom a zvyšné všeobecné symboly majú uvedený význam, prevedie na halogenid kyseliny, ktorý sa potom uvedie do reakcie s aminorom všeobecného vzorca NHR¹R², kde R¹ a R² majú uvedený význam, potom sa prípadne výsledný produkt rozdelí na jednotlivé izoméry a/alebo sa produkt, v ktorom R znamená alkoxyalkarbonyl s 1 až 12 atómami uhlíka v alkoxylovej časti, hydrolyzuje na zlúčeninu, v ktorej R znamená karboxylovú skupinu, ktorá sa potom prípadne prevedie na soľ s alkalickým kovom.

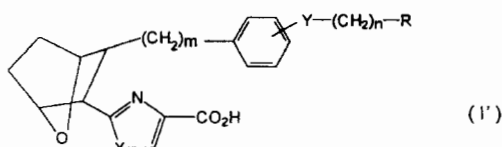
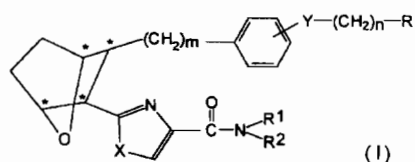

6 (51) C 07F 5/02

(21) 1287-97

- (71) Bayer Aktiengesellschaft, Leverkusen, DE;
 (72) Holzner Christoph, Dr., Köln, DE; Bertram Horst, Dr., Köln, DE; Block Hans-Dieter, Dr., Leverkusen, DE; Mitschke Karl-Heinz, Dr., Odenthal, DE; Menzel Stefan, Ratingen, DE;

(54) Spôsob výroby dimetylaminobóranu

- (22) 24.09.97
 (32) 25.09.96
 (31) 196 39 359.0
 (33) DE
 (57) Spôsob výroby dimetylaminobóranu reakciou boranátu sodného s dimetylamóniovou soľou v monoetylénglykoldimetyléteri ako rozpúšťadle, pri ktorom sa po reakcii z reakčnej zmesi úplne oddestiluje monoetylénglykoldimetyléter a bez ďalšieho spracovania sa znova použije. Zvyšok po destilácii sa vyberie do vody a do organického extrakčného činidla nerozpustného vo vode alebo do zmesi takýchto extrakčných činidiel a premieša sa. Organická fáza sa potom oddelí od vodnej fázy a odparí, pričom sa ako zvyšok získa veľmi čistý dimetylaminobóran a ako destilát znova použiteľné extrakčné činidlo alebo zmes extrakčných činidiel.

6 (51) C 07H 17/04, A 61K 31/70

(21) 2986-92

- (71) Bristol-Myers Squibb Company, New York, NY, US;
 (72) Favreau Denis, St. Hubert, Quebec, CA;

(54) Kryštalický dietanolát kyseliny etopozid-4'-fosforečnej a spôsob jeho prípravy

- (22) 30.09.92
 (32) 08.10.91
 (31) 07/773 056
 (33) US
 (57) Kryštalický dietanolát kyseliny etopozid-4'-fosforečnej vzorca (III) je látka vhodná na prípravu antikarcinogénnych prípravkov, pretože sa vyznačuje neobyčajnou stálosťou. Je tiež opísaný spôsob jeho prípravy.

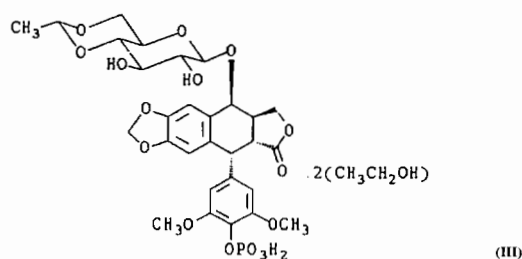

6 (51) C 07H 17/08, A 61K 31/70

(21) 1402-96

- (71) ROUSSEL UCLAF, Romainville, FR;
 (72) Agouridas Constantin, Nogent-sur-Marne, FR; Chantot Jean-François, Nogent-sur-Marne, FR; Denis Alexis, Paris, FR; Gouin D'Ambrieres Solange, Paris, FR; Le Martret Odile, Paris, FR;

(54) Deriváty erytromycínu, spôsob ich prípravy a použitie ako liečiv

- (22) 02.05.95
 (32) 03.05.94
 (31) 94/05368
 (33) FR
 (86) PCT/FR95/00565, 02.05.95
 (57) Zlúčeniny vzorca (I), kde R znamená $-(CH_2)_n$ Ar radikál, n znamená 3, 4 alebo 5, Ar znamená voliteľne substituovaný heterocyklický radikál, Z znamená atóm vodíka alebo zvyšok kyseliny, vykazujú antibiotické vlastnosti a môžu byť použité ako liečivá pri liečbe infekcií spôsobených choroboplodnými zárodkami.

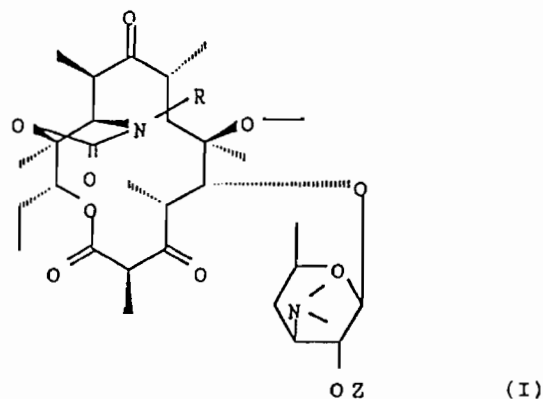

6 (51) C 07K 5/06, 5/08, 5/10

(21) 1180-97

- (71) Deigin Vladislav Isakovich, Moscow, RU; Korotkov Andrej Marxovich, Moscow, RU;
 (72) Deigin Vladislav Isakovich, Moscow, RU; Korotkov Andrej Marxovich, Moscow, RU;

(54) Peptid a spôsob jeho prípravy

- (22) 28.02.96
 (32) 02.03.95
 (31) 95102461
 (33) RU
 (86) PCT/RU96/00046, 28.02.96
 (57) Syntetický biologicky aktívny peptid s imunoregulačnými vlastnosťami podľa všeobecného vzorca (I), kde X je vybrané zo skupiny skladajúcej sa z H, Gly, Ala, Leu, Ile, Val, NVal, Pro, Tyr, Phe, Trp, D-Ala, D-Leu, D-Ile, D-Val, D-NVal, D-Pro, D-Tyr, D-Phe, D-Trp, γ -aminomaslovej kyseliny, ϕ -aminokaprónovej kyseliny a Y je vybrané zo skupiny skladajúcej sa z Gly, Ala, Leu, Ile, Val, NVal, Pro, Tyr, Phe, Trp, D-Ala, D-Leu, D-Ile, D-Val, D-NVal, D-Pro, D-Tyr, D-Phe, D-Trp, γ -aminomaslovej kyseliny, ϕ -aminokaprónovej kyseliny, -OH alebo disubstituovaného amidu (C_1 - C_3), sa pripravuje v roztoku postupným rastom reťazca od C konca molekúl pri využití stratégie maximálneho blokovania funkčných skupín, vychádza z alkylesteru aminokyseliny, pomocou metódy aktivovania esterov a metódy zmesových anhydridov sa používajú terc.-butylkarbonylamínokyseliny.

X-Glu-Trp-Y (I)

- 6 (51) C 07K 5/06, 5/08, 5/10, A 61K 38/05, 38/06, 38/07**
(21) 1669-97
 (71) Deigin Vladislav Isakovich, Moscow, RU; Korotkov Andrej Marxovich, Moscow, RU;
 (72) Deigin Vladislav Isakovich, Moscow, RU; Korotkov Andrej Marxovich, Moscow, RU;
(54) Peptidy a spôsob ich prípravy
 (22) 06.05.96
 (32) 07.06.95
 (31) 95108559
 (33) RU
 (86) PCT/RU96/00116, 06.05.96
 (57) Peptidy všeobecného vzorca X-A-D-Trp-Y-, v ktorom A je D-Glu alebo iD-Glu, X je H alebo Gly, Ala, Leu, Ile, Val, NVal, Pro, Tyr, Phe, Trp, D-Ala, D-Leu, D-Ile, D-Val, D-NVal, D-Pro, D-Tyr, D-Phe, D-Trp, γ -aminomaslová kyselina a ξ -aminokaprónová kyselina, Y je Gly, Ala, Leu, Ile, Val, NVal, Pro, Tyr, Phe, Trp, D-Ala, D-Leu, D-Ile, D-Val, D-NVal, D-Pro, D-Tyr, D-Phe, D-Trp, γ -aminomaslová kyselina a ξ -aminokaprónová kyselina, -OH alebo substituovaný C_1 - C_3 amid. Spôsob výroby peptidov zahŕňa syntézu peptidov obsahujúcich glutamín, v roztoku otvorením vnútorného anhydridu tributylloxykarbonylglutaminovej (D alebo L) kyseliny pôsobením zodpovedajúceho D-Trp-Y s následným chromatografickým rozdelením α a τ -izomérov. Ďalšia syntéza sa uskutočňuje narastaním peptidového reťazca pomocou aktivovaných esterov tributylloxykarbonylamínokyselín.

- 6 (51) C 07K 14/815, A 61K 38/58**
(21) 1487-97
 (71) BIOPHARM RESEARCH & DEVELOPMENT LIMITED, St.Helier, Jersey, Channel Islands, GB;
 (72) Sawyer Roy T., Hendy, GB; Wallis Robert B., Carmarthen, GB; Seale Lisa, Swansea, GB; Finney Sarah, Tondy, GB;
(54) Inhibitory zosieťovania fibrínu a/alebo transglutaminázovej aktivity
 (22) 07.05.96
 (32) 05.05.95
 (31) 9509271.4
 (33) GB
 (86) PCT/GB96/01093, 07.05.96
 (57) Opisujú sa inhibitory získateľné z tkaniva alebo sekrétov pijavíc radu *Rhynchobdellida*, ktoré majú nasledujúcu terminálnu sekvenciu: NH_2 -Lys-Leu-Leu-Pro-Cys-Lys-Glu-Y-His-Gln-Gly-Ile-Pro-Asn-Pro-Arg-, kde Y predstavuje ľubovoľnú aminokyselinovú sekvenciu; alebo farmaceuticky prijateľnú soľ, derivát alebo bioprekursor uvedenej sekvencie, alebo jej homológ, alebo analóg. Vzhľadom na ich extrémnu účinnosť v rozmedzí nanomólov sa môžu použiť na liečbu radu chorôb, kde je dôležité zosietenie proteínov. Inhibitory sa môžu použiť pri liečbe Crohnovej choroby, implantácie nádoru, aterosklerózy, trombotickej mikroangiopatie, fibrózných zmien kože, membránovej glomerulonefritídy, zákalov, akné, tvorby jaziev alebo infekcie mikrofilariálnymi nematódami. Zvlášť sa môžu použiť na zníženie stability trombov, čím sa tromby stávajú náchylnejšie na lýzu pomocou trombolytických činidiel.

- 6 (51) C 08F 2/00, 4/00**
(21) 718-97
 (71) Union Carbide Chemicals & Plastics Technology Corporation, Danbury, CT, US;
 (72) Goode Mark Gregory, Ing., Hurricane, WV, US; Williams Clark Curtis, Ing., Charleston, WV, US;
(54) Spôsob zavádzania kvapalného katalyzátora do polymerizačného reaktora s fluidným lôžkom
 (22) 05.06.97
 (32) 06.06.96
 (31) 08/659 764
 (33) US
 (57) Postup vykonávania polymerizačných reakcií v plynnej fáze v prítomnosti nenaneseného polymerizačného katalyzátora, pri ktorom sa do polymerizačného procesu privádza kvapalnú katalyzátor takým spôsobom, aby sa vytvorila zóna s malou koncentráciou častíc živice alebo zóna chudobná na tieto živicové častice, pričom priemerná veľkosť častíc živice produkovaných v reaktore sa pohybuje v rozmedzí od asi 0,254 do asi 1,524 mm.

6 (51) C 08F 4/16

(21) 1387-96

(71) Union Carbide Chemicals & Plastics Technology Corporation, Danbury, CT, US;

(72) Foster George Norris, Bloomsbury, NJ, US; Karol Frederick John, Belle Mead, NJ, US; James David Edward, Milford, NJ, US;

(54) Katalyzátor na výrobu olefinových polymérov

(22) 25.10.96

(32) 26.10.95

(31) 08/548 593

(33) US

(57) Katalytický prekursor všeobecného vzorca (I), v ktorom L znamená cykloalkyldienylový ligand; W, X, Y a Z znamenajú od seba nezávisle vodík, hydrokarbylovú skupinu obsahujúcu 1 až 20 atómov uhlíka alebo silylovú skupinu, pričom môžu byť s L spojené prostredníctvom mostíkovej skupiny, obsahujúce aspoň dva atómy zo skupiny IV.A; s tou podmienkou, že jedna zo skupín X, Y a Z je skupina stabilizujúca záporný náboj, vybraná zo súboru zahŕňajúceho trialkylskupiny prvku zo skupiny IV.A, arylové skupiny, heteroaromatické skupiny, etylenicky nenasýtené uhlíkovodíkové skupiny, acetylenicky nenasýtené uhlíkovodíkové skupiny, ketónové skupiny a aromatické organokovové zvyšky. Po spojení so zlúčeninou, obsahujúcou kov zo skupiny III.B až VIII alebo z lantaroidového radu, a aktivačným kokatalyzátorom sa získa prekursor katalyzátora, vhodný na polymerizáciu olefinov.

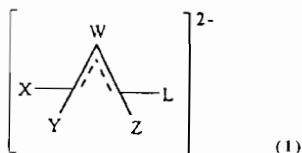

6 (51) C 08F 8/50, C 10B 53/00

(21) 282-97

(71) Maďar Ivan, Ing., Bratislava, SK;

(72) Maďar Ivan, Ing., Bratislava, SK;

(54) Spôsob termálnej a/alebo katalytickej dekompozície a/alebo depolymerizácie nízkohodnotných organických látok a zariadenie na vykonávanie tohto spôsobu

(22) 03.03.97

(57) Podstata spôsobu spočíva v tom, že sa nízkohodnotné organické látky podrobujú pri teplote 150 °C až 700 °C a tlaku 0,1 MPa až 2,5 MPa pôsobeniu pohyblivého lôžka pevných častíc látky vykonávajúcich vírivý pohyb, pričom pevné častice látky tvoriace pohyblivé lôžko sa dostávajú do vírivého pohybu intenzívnym miešaním. Zariadenie je tvorené reakčnou komorou (1) s rotačným mechanizmom (2), kde rotačný mechanizmus (2) umiestnený otáčateľne v čelách reakčnej komory (1) pozostáva z hriadeľa (3), na ktorom sú pomocou unášacích kotúčov (4) symetricky prichytené lopatky (5). Lopatky (5) môžu byť usporiadané v 3 až 10 radoch a môžu byť opatrené otvormi

(5.1), prípadne výrezmi (5.2) rôznych geometrických tvarov a môžu byť rozdelené na jednotlivé segmenty (5.3). Taktiež unášacie kotúče (4) môžu byť opatrené otvormi (4.1) rôznych geometrických tvarov.

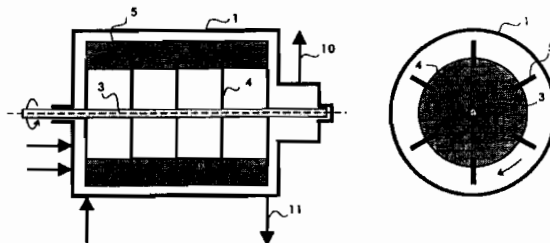

6 (51) C 08F 10/00

(21) 1612-96

(71) Union Carbide Chemicals & Plastics Technology Corporation, Danbury, CT, US;

(72) Karol Frederick John, Belle Mead, NJ, US; Lynn Timothy Roger, Ing., Hackettstown, US; Reichle Walter Thomas, Warren, NJ, US; Wasserman Eric Paul, Hopewell, US;

(54) Spôsob výroby polyolefinov s dlhým rozvetveným reťazcom, polyetylénová kompozícia a fólia alebo vstrekaný výrobok

(22) 16.12.96

(32) 15.12.95, 01.10.96

(31) 60/008 767, 08/724 443

(33) US, US

(57) Postup výroby polyetylénového homopolyméru, kopolyméru alebo terpolyméru s vetvami s dlhým reťazcom, pri ktorom sa etylén a prípadne alfaolefin obsahujúci 3 až 18 atómov uhlíka podrobí v reakčnej zóne, obsahujúcej metalocénový katalyzátor, polymerizácii za polymerizačných podmienok v prítomnosti uhlíkovodíkovej spojovacej zlúčeniny v množstve dostatočnom na získanie nadviazaného reťazca alebo vetvy s dlhým reťazcom. Do rozsahu riešenia rovnako patrí polyetylénová kompozícia a fólia alebo vstrekaný výrobok, ktoré sú vyrobené z tejto kompozície.

6 (51) C 08G 14/06, C 08L 61/34

(21) 95-97

(71) BASF Aktiengesellschaft, Ludwigshafen, DE;

(72) Meier Anton, Birkenheide, DE; Hittinger Christel, Pinneberg, DE; Schatz Hermann, Neustadt, DE; Reiner Tilman, Frankenthal, DE; Lehnert Heinz, Frankenthal, DE; Niessner Manfred, Schifferstadt, DE;

(54) Spôsob prípravy vodných aminoplastických živíc

(22) 13.07.95

(32) 22.07.94

(31) P 44 26 002.4

(33) DE

(86) PCT/EP95/02743, 13.07.95

(57) Spôsob výroby vodných aminoplastových živíc ako spojív na výrobu drevených materiálov, pri ktorom sa nechá vzájomne reagovať 1 mol melamínu s koncentrovaným vodným roztokom, ktorý pozostáva z 0,5 až 5 mol močoviny a 3 až 6 mol formaldehydu na 1 mol močoviny, v ktorom sú prípadne močovina a formaldehyd vo forme svojich reakčných produktov; 0,01 až 0,5 mol fenolu alebo derivátu fenolu schopného polykondenzácie; do 9 mol formaldehydu; do 1 mol zlúčeniny schopnej polykondenzácie pri teplote 50 až 100 °C a pri hodnote pH 7,5 až 10,0 až do dosiahnutia viskozity 10 až 1 500 mPa.s, následne sa roztok nechá vychladnúť a zmieša sa s 0,55 až 0,75 mol močoviny na mol celkového množstva močoviny.

6 (51) C 08G 14/06, 12/38, C 08L 61/30, 61/34

(21) 930-97

(71) BASF AKTIENGESELLSCHAFT, Ludwigshafen, DE;

(72) Meier Anton, Birkenheide, DE; Schatz Hermann, Neustadt, DE; Lehnert Heinz, Frankenthal, DE; Niessner Manfred, Schifferstadt, DE;

(54) Vodná aminoplastová živica, spôsob jej výroby a jej použitie

(22) 17.01.96

(32) 27.01.95

(31) 195 02 581.4

(33) DE

(86) PCT/EP96/00168, 17.01.96

(57) Vodná aminoplastová živica s obsahom pevných látok 50 až 75 % hmotn. a s viskozitou 150 až 400 mPa.s, vzťahujúce sa na obsah pevných látok 67 % hmotn., merané pri teplote 20 °C a šmykovom gradiente 500/s, obsahujúca na mol melamínu 0,5 až 13 mol močoviny; 2,0 až 20 mol formaldehydu; do 1 mol fenolu a/alebo kondenzovateľného fenolového derivátu; do 1 mol alkalickeho siričitanu a do 1 mol ďalšej kondenzovateľnej zlúčeniny, sa pripravuje tak, že sa močovina a kondenzovateľná zlúčenina kondenzujú vo vodnom roztoku s melamínom. Živica je vhodná ako spojivo drevených materiálov.

6 (51) C 08J 9/38, C 08G 18/66, B 29C 44/56

(21) 1508-97

(71) Imperial Chemical Industries PLC, London, GB;

(72) Cunningham Anthony, Leefdaal, BE; Leenslang Jan Willem, Tremelo, BE; Eling Berend, Bertem, BE;

(54) Flexibilné polyuretánové peny a spôsob ich prípravy

(22) 16.04.96

(32) 12.05.95

(31) 95201246.6

(33) EP

(86) PCT/EP96/01594, 16.04.96

(57) Spôsob prípravy flexibilných polyuretánových pien spočíva v tom, že sa polyizokyanát nechá reagovať s dvoma rôznymi polyolmi pri penotvorných podmienkach a získaná rigidná pena sa následne stlačením premení na penu flexibilnú. Takto získané flexibilné peny nemajú žiadny významný sklený prechod medzi teplotami -100 °C a +25 °C.

6 (51) C 08L 27/06, 9/02

(21) 1275-96

(71) VUKI, a. s., Bratislava, SK;

(72) Weisz Alexander, Ing., CSc., Bratislava, SK; Vaštlák Ivan, Ing., Vsetín, CZ; Černošek Zdeněk, Ing., Vsetín, CZ; Stašík Peter, Ing., Bratislava, SK; Kliman Norbert, Ing., CSc., Bratislava, SK; Zelenák Pavel, Ing., Bratislava, SK;

(54) Zmes na výrobu izolačných obalov prírodných káblov k elektrickým rozbuškám

(22) 04.10.96

(57) Zmes obsahuje na 100 hmotn. dielov polyvinylchloridu 3 až 20 hmotn. dielov účinného antistatika, 3 až 40 hmotn. dielov živice s teplotou topenia 40 až 120 °C znášanlivej s polyvinylchloridom alebo nitrilbutadiénových kaučukov a 15 až 40 hmotn. dielov zmäkčovadiel polyvinylchloridu.

6 (51) C 08L 67/08

(21) 5423-88

(71) VÚP, a. s., Prievidza, SK; Chemickotechnologická fakulta STU, Bratislava, SK;

(72) Polievka Milan, Ing., CSc., Prievidza, SK; Uhlár Ladislav, Ing., Diviacka Nová Ves, SK; Macho Vendelín, prof. Ing., DrSc., Partizánske, SK; Komorová Katarína, Ing., Bratislava, SK; Kostúr Tibor, Brusno, SK; Okresová Soňa, Ing., Prievidza, SK;

(54) Viackomponentný emulzný odpeňovač

(22) 03.08.88

(57) Odpeňovací prípravok pozostáva z produktov polyadície propylénoxidu na zmes alkoholov pozostávajúcu z 25 až 45 % hmotn. 2-etylhexanolu, 35 až 50 % hmotn. jednomocných a dvojmocných alkoholov C₁₂, ako aj dvojmocných alkoholov C₈, z esterov, éterov a acetálov. Ďalšími komponentmi sú látka všeobecného vzorca R₁NHCH₂CH₂R₂, kde R₁ je acyl vyššej mastnej kyseliny, R₂ je -OH, -NHR₁, -NH₂ alebo -OR₁, voda a emulgátor.

6 (51) C 08L 83/04, C 08J 3/03, C 08K 5/54

(21) 1565-97

(71) Wacker-Chemie GmbH, München, DE;

(72) Oberneder Stefan, Burghausen, DE; Braunsperger Karl, Burghausen, DE; Heinrich Alfred, Ach, AT; Braun Rudolf, Kastl, DE; Soellradl Herbert, Emmerting, DE;

(54) Vodné disperzie organopolysiloxánov, spôsob ich výroby a spôsob výroby elastomérov pri ich použití

(22) 23.05.96

(32) 24.05.95

(31) 195 19 207.9

(33) DE

(86) PCT/EP96/02227, 23.05.96

(57) Vodné disperzie organopolysiloxánov, ktoré neobsahujú organické zlúčeniny prechodných kovov ani organické zlúčeniny kovov III., IV. a V. hlavnej skupiny, ktoré sa môžu vyrobiť s použitím východiskových látok A) organopolysiloxánov obsahujúcich skupiny schopné kondenzácie, B) organokremičitej zlúčeniny vzorca (II) $\{[(RO)_3Si-R^3-R^2_{1-e}]_aSi(OR)_{4-a}\}$, kde R môže byť rovnaké alebo rozdielne a znamená vodíkový atóm alebo alkylový zvyšok s 1 až 6 uhlíkovými atómami, R^2 môže byť rovnaké alebo rozdielne a znamená uhl'ovodíkové zvyšky viazané SiC - väzbou s 1 až 18 uhlíkovými atómami, ktoré sú prípadne substituované halogénovými atómami, éterovými skupinami, esterovými skupinami, epoxidovými skupinami, merkaptoskupinami, kyanátovými skupinami alebo (poly)glykolovými zvyškami, pričom posledné menované sú vybudované z oxyetylénových a/alebo oxypropylénových jednotiek a R^3 môže byť rovnaké alebo rozdielne a znamená dvojmočný uhl'ovodíkový zvyšok, a znamená 0 alebo 1 a e znamená 0 alebo 1 a/alebo ich čiastkové hydrolyzáty s najviac 8 kremíkovými atómami a C) organokremičité zlúčeniny obsahujúce bážický dusík.

organickej protickej kyseliny (b3) a preukazuje lepšiu kompatibilitu s organickým polymérom, ktorý je vo forme vlákien alebo pri miešaní tvorí vlákna, (b1) s polymérnym organickým substrátom (A) a (b3) soľ anorganickej alebo nízkomolekulárnej organickej protickej kyseliny, ktorá je komplexovaná alebo solvatovaná v polyméri alebo kopolyméri (b2).

6 (51) C 09K 13/06, 13/10

(21) 1472-96

(71) Cvengroš Ján, doc. Ing., CSc., Chemickotechnol. fakulta STU, Bratislava, SK;

(72) Bukovský Ladislav, Ing., Praha, CZ; Wasserbauer Richard, Ing. DrSc., Praha, CZ; Pechová Dagmar, Kolín, CZ; Cvengroš Ján, Ing. doc., CSc., Bratislava, SK; Rabas Václav, prom. chem., Kralupy n. Vltavou, CZ;

(54) Prípravok na ochranu dreva a spôsob jeho výroby

(22) 14.11.96

(32) 11.07.96

(31) PV 2067/96

(33) CZ

(57) Prípravok na ochranu dreva a lignocelulóзовých materiálov, účinný proti drevokazným hubám, drevokaznému hmyzu a plesniam, aplikovaný bežnými metódami asanácie a prevencie, obsahuje estery kyseliny boritej všeobecného vzorca (I), (II) a (III) s vicinálnymi polyolmi, kyselinu boritú, alkalické soli kyseliny boritej, zried'ovadlá a zložky na zlepšenie aplikačných vlastností. Súčasne je opísaný spôsob výroby prípravku, pri ktorom sa postupuje tak, že reakčná zmes, obsahujúca viacmočný alkohol s najmenej dvomi hydroxyskupinami vo vicinálnej polohe podľa všeobecného vzorca (IV), kyselinu boritú a jej alkalickú soľ, sa vyhrejje a potom a z reakčnej zmesi pri zníženom tlaku oddestiluje kondenzačná voda.

6 (51) C 09K 3/16

(21) 1246-97

(71) CIBA Specialty Chemicals Holding Inc., Basel, CH;

(72) Hilti Bruno, Dr., Basel, CH; Minder Ernst, Sisach, CH; Pfeiffer Jürgen, Reinach, CH; Grob Markus, Dr., Allschwil, CH;

(54) Kompozícia obsahujúca antistaticky upravený polymérny substrát, spôsob jej prípravy, antistatická zmes a jej použitie

(22) 12.09.97

(32) 16.09.96

(31) 2258/96

(33) CH

(57) Kompozícia obsahuje termoplastický alebo elastomérny polymérny substrát (A) a antistatickú zmes (B) vo forme dotýkajúcich sa vlákien obsahujúcu (b1) organický polymérny materiál, ktorý je vo forme vlákien alebo pri miešaní tvorí vlákna, a nie je rozpustný v termoplastickom alebo elastomérnom substráte (A), (b2) polymér alebo kopolymér schopný iónového vedenia, ktorý obsahuje komplexotvorné alebo solvatujúce bloky na soľ anorganickej alebo nízkomolekulárnej

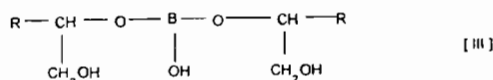
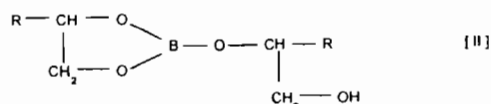
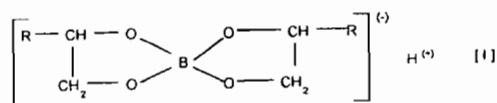

6 (51) C 10G 65/12, 65/04

(21) 1661-97

(71) CHEVRON U.S.A. INC., San Francisco, CA, US;

(72) Cash Dennis R., Novato, CA, US;

(54) **Spôsob reverznej úpravy v systéme hydroprocesných reaktorov**

(22) 19.03.97

(32) 09.04.96, 13.02.97

(31) 60/015 074, 08/800 163

(33) US, US

(86) PCT/US97/04270, 19.03.97

(57) Spôsob reverznej úpravy uhl'ovodíkového prísunu teplotou na dosiahnutie vysokej konverzie, selektívnej hydrogenačnej úpravy a selektivity produktu v systémoch hydroprocesných reaktorov prebieha tak, že sa vedie uhl'ovodíkový prísun, pozostávajúci zo zvyškových olejov, vákuového plynového oleja, stredne vriacich destilátov a ich zmesi, do pásma odstraňovania dusíka a síry, tento vývod sa vedie do čistiaceho/chladiaceho pásma, kde sa odstráni amoniak a sírovodík so súčasným chladením, z tohto pásma sa vyvádza prúd obsahujúci vodík a ľahké uhl'ovodíky, ako i kvapalný prúd s obsahom rozpustených plynov, ktorý sa vedie do pásma delenia, a odtiaľ sa získava ľahký produkt, kvapalné podiely odo dna a najmenej jeden bočný prúd. Tieto zložky sa vedú do hydrokrakujúceho pásma a vývod z hydrokrakujúceho pásma sa vedie do pásma odstraňovania zlúčenín dusíka a síry.

6 (51) C 10M 173/02

(21) 982-97

(71) HENKEL CORPORATION, Plymouth Meeting, PA, US;

(72) Hacias Kenneth J., Sterling Heights, MI, US;

(54) **Vodné mazivo a spôsob formovania kovu za studena, zvlášť opracovanie hrubostenných kovových trubíc**

(22) 31.01.96

(32) 07.02.95

(31) 08/384 978

(33) US

(86) PCT/US96/00725, 31.01.96

(57) Vodné mazivo obsahuje hlavne vodu a rozpustené, dispergované alebo rozpustené aj dispergované zložky ako molekuly etoxylátového priameho reťazca alifatického alkoholu, zložku tvorenú anorganickým bórom, kopolyméry styrénu a maleinových reťazcov, oxidovaný polyetylén; uretánové polyméry a kopolyméry; aspoň čiastočne neutralizované kopolyméry alkénov, ktoré neobsahujú žiadnu karboxylovú alebo karboxylátovú skupinu a komonoméry povrchovo aktívne látky, ktoré nie sú inhibítormi korózie; polyoxyalkylénové polyméry neobsahujúce koncovú skupinu, majúce najmenej 17 atómov uhlíka v reťazci bez akejkoľvek väzby uhlík-kyslík; alkoxyláty Guebertových alkoholov.

6 (51) C 12N 15/12, C 07K 14/47, C 12N 5/10, A 61K 38/17

(21) 1099-97

(71) NOVARTIS AG, Basel, CH;

(72) Hauber Joachim, Dr., Vienna, AT;

(54) **Mutantné proteíny, spôsob ich prípravy, farmaceutické prostriedky, ktoré ich obsahujú, a ich použitie**

(22) 12.02.96

(32) 13.02.95, 03.07.95

(31) 9502771.0, 9513505.9

(33) GB, GB

(86) PCT/EP96/00585, 12.02.96

(57) Mutantné proteíny na báze eIF-5A, ktoré sú podstatne zbavené aktivity eIF-5A, a ktoré inhibujú funkciu Rev a tak vykazujú inhibujúci fenotyp vzhľadom na funkciu Rev, a ďalej gény alebo sekvencie, alebo sekvencie cDNA kódujúce tieto proteíny, spôsoby ich prípravy, farmaceutické prostriedky, ktoré ich obsahujú, a ich použitie.

6 (51) C 12Q 1/18

(21) 1113-97

(71) BOARD OF REGENTS, THE UNIVERSITY OF TEXAS SYSTEM, Austin, TX, US; RHÔNE-POULENC RORER S.A., Antony, FR;

(72) Roth Jack A., Houston, TX, US; Zhang Wei Wei, Graylake, IL, US; Tocque Bruno, Courbevoie, FR; Bracco Laurent, Paris, FR;

(54) **Rýchly test na stanovenie množstva funkčne inaktívneho génu vo vektorovom preparáte na génovú terapiu**

(22) 14.02.96

(32) 17.02.95

(31) 08/390 887

(33) US

(86) PCT/US96/02042, 14.02.96

(57) Je opísané kvalitatívne posúdenie rekombinantných činidiel používaných v gébovej terapii. Opisuje sa predovšetkým použitie skúšky na identifikáciu percentuálneho zastúpenia defektného alebo terapeuticky inaktívneho vektora vo vzorke.

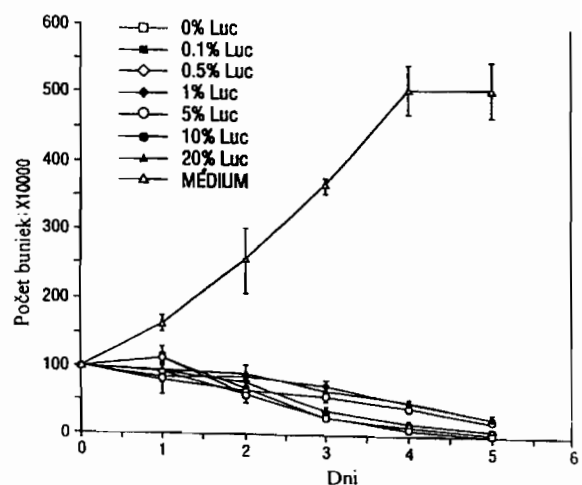

6 (51) C 21B 3/02, C 21C 7/04**(21) 63-97**

(71) Asa Elkem, Oslo, NO;

(72) Lutz Stephan, Titz, DE;

(54) Brikety ako prísada pri metalurgických postupoch týkajúcich sa odpadov s obsahom kremíka a postup ich výroby

(22) 16.01.97

(32) 24.01.96

(31) 19602486.2

(33) DE

(57) Zvyšky s obsahom kremíka, hromadiace sa najmä pri výrobe organosilánov z kovového kremíka a - predovšetkým - metylchloridu, sa spracovávajú do formy brikiet, využiteľných ako prísada na úpravu kvality liatiny, vyrobenej v kuplovni s prihladnutím buď na vyvarovanie sa nákladnej regenerácii pri spätnom získavaní cenných zložiek, alebo odpadovému skladovaniu uvedených zvyškov s obsahom kremíka. Brikety obsahujú okrem zvyškov s obsahom kremíka 1 až 10 % hmotn. lepenkových vlákien, 5 až 40 % hmotn. hydraulického cementu a až do 20 % hmotn. ďalších prísad, majúci vplyv na kvalitu liatiny. Brikety, obsahujúce cement a lepenkové vlákna, sú mechanicky a tepelne dostatočne stále s prihľadnutím na postupy v kuplovni. Pevnosť vnesených malých čiastočiek kremíka v liatine dosahuje asi 85 % a pohybuje sa v rovnakom rozmedzí ako kúskované ferrosilícium.

6 (51) C 21B 13/00**(21) 364-97**

(71) Voest-Alpine Industrieanlagenbau GmbH, Linz, AT; POHANG IRON & STEEL CO. LTD., Pohang City, Kyong-Sang, Book-do, KR; RESEARCH INSTITUTE OF INDUSTRIAL SCIENCE & TECHNOLOGY, INCORPORATED FOUNDATION, Pohang City, KR;

(72) Kepplinger Leopold Werner, Leonding, AT; Wallner Felix, Linz, AT; Schenk Johannes, Linz, AT;

(54) Spôsob výroby tekutého surového železa alebo ocelového polotovaru a zariadenie na vykonávanie spôsobu

(22) 18.07.96

(32) 19.07.95

(31) A 1235/95

(33) AT

(86) PCT/AT96/00129, 18.07.96

(57) Pri spôsobe výroby tekutého surového železa (23) alebo ocelového polotovaru z materiálu (15) obsahujúceho železo, tvoreného jemnými časticami, v taviacej splyňovacej zóne taviaceho generátora (1) za prívodu materiálu obsahujúceho uhlík a plynu obsahujúceho kyslík sa v lôžku (26), tvorenom pevným nosičom uhlíka, pri súčasnej tvorbe redukčného plynu taví pri prechode lôžkom (26) materiál (15) obsahujúci železo. Na umožnenie spracovania vsádzky pozostávajúcej až zo 100 % privádzanej jemnej rudy, pričom však sa spoľahlivo zamedzí vynášaniu privádzanej jemnej rudy, je v upokojujúcej zóne (III) vytvorenej nad lôžkom (26) vytvorená vysokoteplotná spaľovacia a/alebo splyňovacia zóna (27) spaľovaním

a/alebo splyňovaním materiálu (16', 16'') obsahujúceho uhlík za priameho prívodu kyslíka, do ktorej sa materiál (15) obsahujúci železo, tvorený jemnými časticami, priamo zavádza, pričom pomocou tepla uvoľňovaného pri premene materiálu (16', 16'') obsahujúceho uhlík sa vykonáva aspoň povrchové natavenie a aglomerácia materiálu (15) obsahujúceho železo.

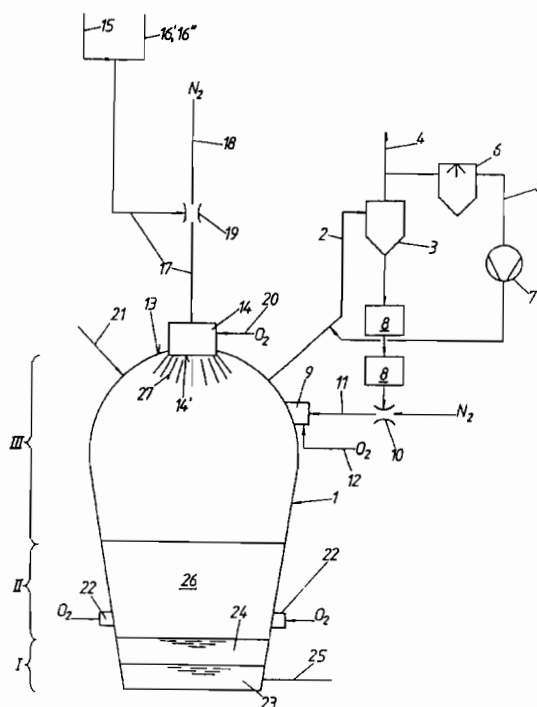
**6 (51) C 21B 13/00****(21) 365-97**

(71) Voest-Alpine Industrieanlagenbau GmbH, Linz, AT; POHANG IRON & STEEL CO. LTD., Pohang City, Kyong-Sang, Book-do, KR; RESEARCH INSTITUTE OF INDUSTRIAL SCIENCE & TECHNOLOGY, INCORPORATED FOUNDATION, Pohang City, KR;

(72) Nagl Michael, Reichenau, AT;

(54) Spôsob výroby tekutého surového železa alebo ocelového polotovaru a zariadenie na vykonávanie spôsobu

(22) 18.07.96

(32) 19.07.95

(31) A 1234/95

(33) AT

(86) PCT/AT96/00128, 18.07.96

(57) Pri spôsobe výroby tekutého surového železa (12) alebo ocelového polotovaru z materiálu obsahujúceho železo, tvoreného jemnými časticami hlavne z redukovanej železnej huby, sa v taviacej splyňovacej zóne (6) taviaceho generátora (5) za prívodu materiálu obsahujúceho uhlík a plynu obsahujúceho kyslík v lôžku (16) tvorenom pevným nosičom uhlíka taví materiál obsahujúci železo pri súčasnej tvorbe redukčného plynu. Na zamedzenie vynášania jemných častíc materiálu obsahujúceho železo, vsadzovaného do taviaceho

generátora, vnáša sa materiál obsahujúci železo do taviaceho generátora (5) pomocou kyslíkového horáka (15), vytvárajúceho vysokoteplotnú spaľovaciu zónu (21) v strede tesne nad lôžkom (16), ale v jeho bezprostrednej blízkosti.

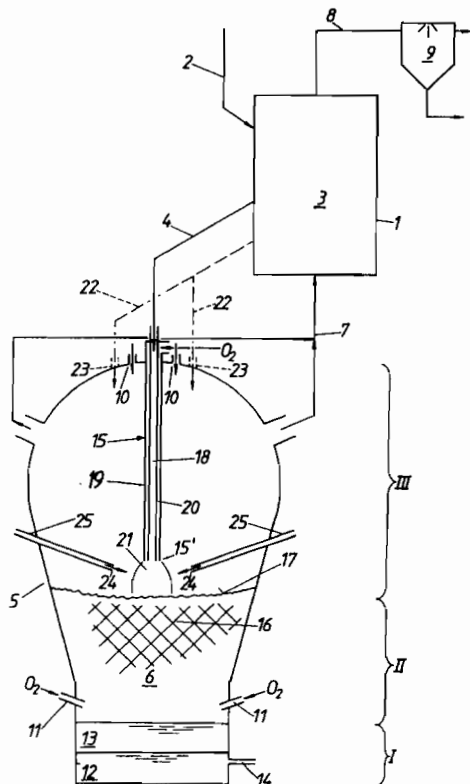

6 (51) C 21B 13/14

(21) 480-97

(71) Voest-Alpine Industrieanlagenbau GmbH, Linz, AT;

(72) Diehl Jörg, Linz, AT; Rosenfellner Gerald, St. Peter/Au, AT; Kepplinger Leopold Werner, Leonding, AT; Milionis Konstantin, St. Georgen a/d Stiefling 122, AT; Siuka Dieter, Neuhofen, AT; Wiesinger Horst, Linz, AT;

(54) Spôsob výroby tekutého surového železa alebo tekutého oceleového polotovaru a železnej huby a zariadenie na vykonávanie tohto spôsobu

(22) 12.10.95

(32) 17.10.94, 25.04.95, 25.04.95

(31) A 1958/94, A 709/95, A 710/95

(33) AT, AT, AT

(86) PCT/AT95/00198, 12.10.95

(57) Opisuje sa spôsob výroby tekutého surového železa alebo oceleového polotovaru a železnej huby zo vsádzky pozostávajúcej zo železa a prípadných prímiesi. Vsádzka sa priamo redukuje na železnú hubu v redukčnej oblasti (12) v pevnom lôžku, železná huba sa tavi v taviacej splyňovacej oblasti (8) za prídania nosiča uhlíka a plynu obsahujúceho kyslík, pričom sa vyvíja redukčný plyn obsahujúci CO a H₂, ktorý sa vedie do redukčnej oblasti (12), kde reaguje, a odťahuje sa ako výstupný plyn. Z výstupného plynu sa extrahuje

CO₂ a výstupný plyn sa zavádza ako redukčný plyn, aspoň do značnej miery zbavený CO₂, spolu s časťou redukčného plynu vznikajúceho v taviacej splyňovacej oblasti (8) do ďalšej redukčnej oblasti (21) na priamu redukciu železnej rudy. Na zníženie investičných nákladov na zariadenie na vykonávanie tohto spôsobu a pre zlepšenie produktivity sa časť redukčného plynu vyvíjaného v taviacej splyňovacej oblasti (8) oddeľuje a vedie sa do ďalšej redukčnej oblasti (21) obtokom okolo stupňa odstraňovania CO₂.

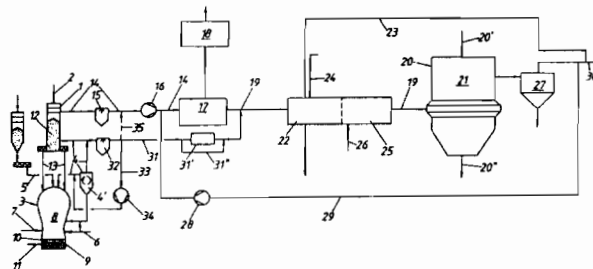

6 (51) C 21B 13/14

(21) 481-97

(71) Voest-Alpine Industrieanlagenbau GmbH, Linz, AT;

(72) Kepplinger Leopold Werner, Leonding, AT; Milionis Konstantin, St. Georgen a/d Stiefling 122, AT; Siuka Dieter, Neuhofen, AT; Wiesinger Horst, Linz, AT;

(54) Zariadenie na výrobu surového železa a/alebo železnej huby a spôsob výroby surového železa a/alebo železnej huby

(22) 12.10.95

(32) 17.10.94

(31) A 1958/94

(33) AT

(86) PCT/AT95/00199, 12.10.95

(57) Zariadenie na výrobu surového železa a/alebo železnej huby obsahuje šachtovú pec (1) s priamou redukciou na kusovú železnú rudu, taviaci splyňovač (3), prívod (4) redukčného plynu spájajúci taviaci splyňovač (3) so šachtovou pecou (1), dopravné zariadenie (13) na produkt redukcie, vytvorený v šachtovej peci (1), ktoré spája taviaci splyňovač (3) so šachtovou pecou (1), odvod (14) kychtového plynu vychádzajúceho zo šachtovej peci (1), prívody (5, 6, 7) plynu obsahujúceho kyslík a nosič uhlíka, ústiaci do taviaceho splyňovača (3), a odpich (11) na surové železo a trosku, navrhnutý na taviacej nádobe (3). Aby sa mohla pri optimálnej spotrebe energie a optimálnom produkte spracovávať s ohľadom na širokú premenlivosť množstva nielen kusová ruda, ale i jemná ruda, má zariadenie najmenej jeden reaktor (15, 16) s fluidným lôžkom na príjem jemnej rudy, prívod (21) redukčného plynu tomuto reaktoru (15, 16) s fluidným lôžkom, odvod (22) odpadového plynu z reaktora (15) s fluidným lôžkom a vynášacie zariadenie (34) na produkt redukcie vytvorený v reaktore (15, 16) s fluidným lôžkom, pričom odvod (14) kychtového plynu šachtovej peci (1) a odvod (22) odpadového plynu reaktora

(15) s fluidným lôžkom ústia do čistiaceho zariadenia (23) a následne do ohrievacieho zariadenia (25, 26), z ktorého vychádza prívod (21) redukčného plynu reaktora (15, 16) s fluidným lôžkom.

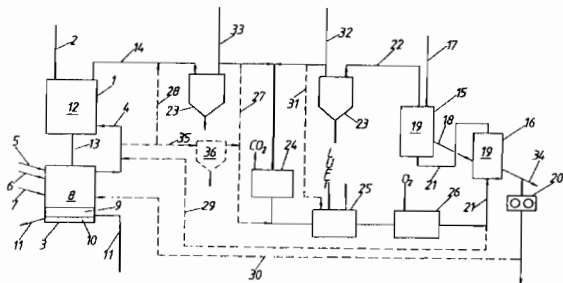

6 (51) C 21B 13/14, 13/00

(21) 683-97

(71) VOEST-ALPINE INDUSTRIEANLAGENBAU GMBH, Linz, AT;

(72) Diehl Jörg, Linz, AT; Rosenfellner Gerald, St. Peter/Au, AT;

(54) Spôsob výroby železnej huby a zariadenie na vykonávanie tohto spôsobu

(22) 28.11.95

(32) 01.12.94

(31) A 2232/94

(33) AT

(86) PCT/AT95/00232, 28.11.95

(57) Pri procese výroby železnej huby z materiálu vo forme častíček, ktorý obsahuje oxid železa, sa materiál obsahujúci oxid železa redukuje na železnú hubu redukčným plynom v redukčnej zóne (4) a plyn vyrobený počas redukcie sa odvádza ako kychtový plyn. Aby sa efektívne využil kychtový plyn vyrobený počas redukcie rudy, odstraňuje sa CO₂ obsiahnutý v tomto kychtovom plyne, takto získaný odpadový plyn obsahujúci CO₂ sa zmiešava s odpadovým plynom obsahujúcim kyslík, spaľuje sa a takto vyrobená tepelná energia sa dodáva spotrebiteľovi.

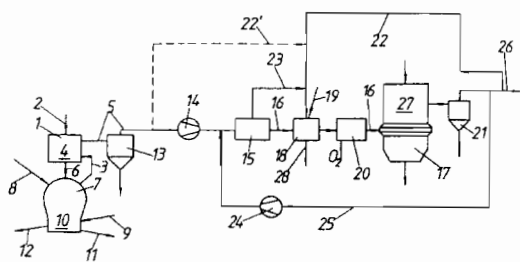

6 (51) C 21B 13/14, 13/00

(21) 732-97

(71) Voest-Alpine Industrieanlagenbau GmbH, Linz, AT; POHANG IRON & STEEL CO. LTD., Pohang City, Kyong-Sang, Book-do, KR; RESEARCH INSTITUTE OF INDUSTRIAL SCIENCE & TECHNOLOGY, INCORPORATED FOUNDATION, Pohang City, KR;

(72) Kepplinger Leopold Werner, Leonding, AT; Wallner Felix, Linz, AT; Schenk Johannes-Leopold, Linz, AT;

(54) Spôsob výroby tekutého surového železa alebo tekutých ocelových polotovarov a zariadenie na vykonávanie tohto spôsobu

(22) 08.10.96

(32) 10.10.95

(31) A 1681/95

(33) AT

(86) PCT/AT96/00191, 08.10.96

(57) Pri spôsobe výroby tekutého surového železa alebo tekutého ocelového polotovaru z materiálu vo forme častíček, obsahujúceho oxid železa, fluidným spôsobom sa materiál obsahujúci oxid železa predredukuje s pomocou redukčného plynu aspoň v jednom predredukovacom stupni (7) a následne sa redukuje na železnú hubu v dokončovacom redukčnom stupni (8), táto železná huba sa taví v zóne taviaceho splynovania (11) za prívodu nosičov uhlíka a plynu obsahujúceho kyslík a vyrába sa redukčný plyn obsahujúci CO a H₂, ktorý sa zavádza do dokončovacieho redukčného stupňa (8), tam sa premieňa, odvádza sa, následne sa privádza do predredukovacieho stupňa (7), tam sa premieňa, odvádza sa, podrobuje sa praniu a následne sa odvádza ako výstupný plyn, pričom sa aspoň časť premeneného redukčného plynu čistí od CO₂, ohrieva sa a ako recyklovaný redukčný plyn sa používa na redukciiu materiálu obsahujúceho oxid železa. Aby sa zaistila redukcia bez výskytu viaznutia, a to pri minimalizácii sádzaných nosičov uhlíka, odvádza sa časť redukčného plynu prúdiaceho z dokončovacieho redukčného stupňa (8) do predredukovacieho stupňa (7), perie sa, čistí sa od CO₂, tiež sa ohrieva a následne sa privádza späť do dokončovacieho redukčného stupňa (8).

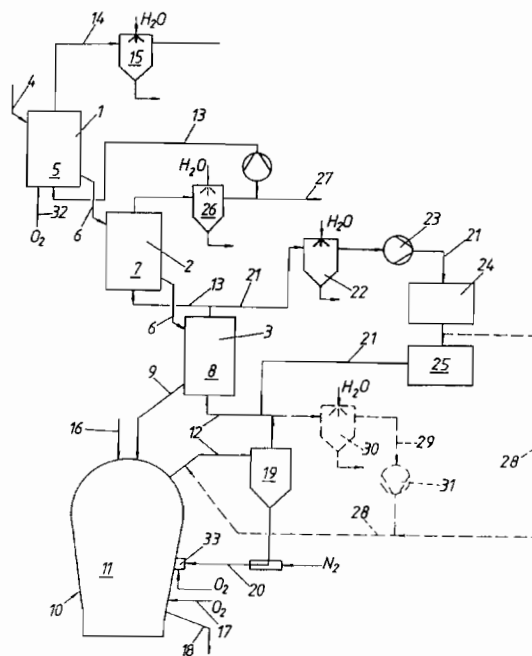

6 (51) C 21B 13/14

(21) 1263-97

(71) POHANG IRON & STEEL CO., LTD., Pohang City, Kyongsangbook-do, KR; RESEARCH INSTITUTE OF INDUSTRIAL SCIENCE & TECHNOLOGY, Pohang City, Kyongsangbook-do, KR; Voest-Alpine Industrieanlagenbau GmbH, Linz, AT;

(72) Kim Hang Goo, Pohang City, Kyongsangbook-do, KR; Lee Il Ock, Pohang City, Kyongsangbook-do, KR; Chung Uoo Chang, Pohang City, Kyongsangbook-do, KR;

(54) Zariadenie trojstupňovej pece s vírivým lôžkom na redukovanie jemnej železnej rudy

(22) 28.12.96

(32) 29.12.95

(31) 1995/65208

(33) KR

(86) PCT/KR96/00261, 28.12.96

(57) Zariadenie (1) typu trojstupňovej pece s vírivým lôžkom na redukovanie jemnej železnej rudy obsahuje: prvú pec (10) typu jediného vírivého lôžka na vysušanie/predohrievanie jemnej železnej rudy v prebublávajúcom vírivom stave; prvá vírový odprašovač (50) na zhromažďovanie častí jemnej železnej rudy, ktoré sú unášané plynom odvádzaným z prvej pece (10) s vírivým lôžkom; druhú pec (20) typu jediného vírivého lôžka na predredukovanie jemnej železnej rudy, ktorá bola vysušaná/predohrievaná v prvej peci (10) s vírivým lôžkom; druhý vírový odprašovač (60) na zhromažďovanie častí jemnej železnej rudy, ktoré sú unášané plynom odvádzaným z druhej pece (20) s vírivým lôžkom; tretiu pec (340) typu zdvojeného vírivého lôžka majúcu valcovitú prvú reakčnú pec (30) a druhú reakčnú pec (40) na príslušné, konečné redukovanie častí jemnej železnej rudy predredukovanej v druhej peci (20) s vírivým lôžkom; tretí vírový odprašovač (70) na zhromažďovanie stredne jemných častí železnej rudy, ktoré sú unášané plynom odvádzaným z prvej reakčnej pece (30) tretej pece (340) s vírivým lôžkom; a štvrtý vírový odprašovač (80) na zhromažďovanie ultrajemných častí železnej rudy, ktoré sú unášané plynom odvádzaným z druhej reakčnej pece (40) tretej redukčnej pece (340) s vírivým lôžkom.

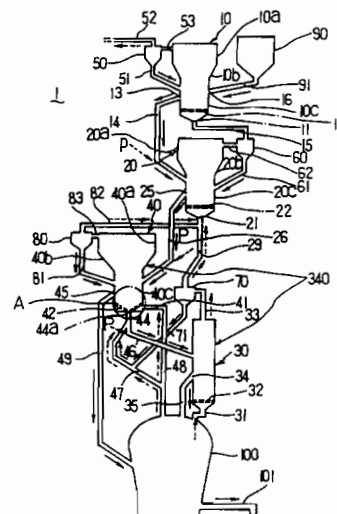

6 (51) C 21B 13/14

(21) 1264-97

(71) POHANG IRON & STEEL CO., LTD., Pohang City, Kyongsangbook-do, KR; RESEARCH INSTITUTE OF INDUSTRIAL SCIENCE & TECHNOLOGY, Pohang City, Kyongsangbook-do, KR; Voest-Alpine Industrieanlagenbau GmbH, Linz, AT;

(72) Joo Sang Hoon, Pohang City, Kyongsangbook-do, KR; Lee Sang Deok, Pohang City, Kyongsangbook-do, KR; Lee Il Ock, Pohang City, Kyongsangbook-do, KR;

(54) Spôsob injektovania jemnej železnej rudy v taviacom redukčnom procese

(22) 24.12.96

(32) 29.12.95

(31) 1995/65207

(33) KR

(86) PCT/KR96/00245, 24.12.96

(57) V spôsobe injektovania jemnej železnej rudy v taviacom redukčnom procese je ako prepravny plyn na dodávanie železnej rudy využitý výpustný plyn z tavičského splyňovača bez potreby zvláštného prepravného plynu. Tento spôsob obsahuje kroky predredukovania železnej rudy v predredukovacej peci (12), tavenie a redukovanie predredukovanej železnej rudy v tavičskom splyňovači (11); privedenie ochladenej a vyčistenej železnej rudy cez recyklovací systém (15) a tavičský horák (16) do tavičského splyňovača (11). Časť výpustného plynu je privádzaná cez difúzérnu práčku plynu (17), prvý kompresor (18) a potrubie (19) do potrubia (13). Časť stlačeného plynu cirkulujúceho v potrubí (19) je opätovne stlačená činnosťou prostriedkov druhého kompresora (21) a jemná železná ruda je recirkulovaná do spomenutého potrubia (13) na základe využitia plynu, ktorý je opätovne stláčaný činnosťou pneumatického systému (22) na dodávanie jemnej železnej rudy.

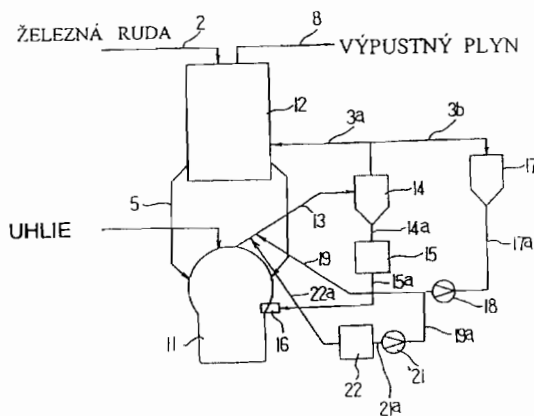

6 (51) C 21C 5/36, C 22B 7/04,
C 21B 3/04, C 03B 5/04

(21) 1189-97

(71) HOLDERBANK FINANCIERE GLARUS AG,
Glarus, CH;

(72) Edlinger Alfred, Baden, CH; Mistelli Bruno,
Brugg, CH;

(54) Spôsob úprav zvyškov po spaľovaní odpadu

(22) 23.01.97

(32) 24.01.96

(31) A 121/96

(33) AT

(86) PCT/AT97/00007, 23.01.97

(57) Úprava zvyškov, ako napr. trosiek zo spaľovania odpadu, pri ktorom sa trosky podrobia redukcii vylučovania kovov, sa tuhé zvyšky zo spaľovania odpadu v množstve od 15 do 45 % hmotn., vzťahnuté na celkové množstvo, zavedú do kúpeľa z oceliarskej trosky, a pri roztavení zvyškov, resp. trosky zo spaľovania odpadu, odparené ťažké kovy alebo zlúčeniny ťažkých kovov, ako napr. Zn-, Pb-, Cd- alebo Hg-chloridy, sa siahnu. Kvapalnú kúpeľ sa redukuje nosičmi uhlíka a za vytvorenia železného kúpeľa, následne sa o kovy ochudobnená trosková fáza granuluje a použije ako zložka zmesového cementu.

6 (51) C 21D 8/10

(21) 1342-97

(71) Mannesmann Aktiengesellschaft, Düsseldorf, DE;

(72) Kron Heinz, Düsseldorf, DE; Kutzenberger Karlheinz, Monheim, DE; Manig Günther, Peritz, DE; Zouhar Gustav, Dresden, DE;

(54) Spôsob výroby pretiahnutého výrobku zhotoveného za tepla, predovšetkým tyče alebo rúrky, z vysoko legovanej alebo nadeutektoidnej ocele

(22) 12.03.96

(32) 03.04.95

(31) 19513314.5

(33) DE

(86) PCT/DE96/00501, 12.03.96

(57) Vynález sa týka spôsobu výroby pretiahnutého výrobku zhotoveného za tepla, hlavne tyče alebo rúrky, z vysoko legovanej alebo nadeutektoidnej ocele, pri ktorom sa ohrieva vstupná dĺžka zvoleného vstupného materiálu na tvarovaciu teplotu, po jednom alebo viacerých tvarovacích krokoch

sa ohrieva znova na teplotu ležiacu pod pôvodnou tvarovaciu teplotou a tvaruje sa na konečné rozmery kontinuálnym valcovaním prostredníctvom viacstolicej redukčnej valcovacej trate a výsledne sa ochladzuje na vzduchu. Po prvých tvarovacích krokoch a pred opätovným regulovaným ohrevom alebo chladením na vopred danú teplotu vnútri určitého teplotného rozsahu sa vytvára po dĺžke i hrúbke medzivýrobku rovnomerné rozdelenie teploty.

6 (51) C 22B 5/10, 5/16

(21) 7689-87

(71) Voest-Alpine Industrieanlagenbau Gesellschaft m.b.H., Linz, AT;

(72) Ottenschläger Erich, Dip.-Ing., Traun, AT; Keplinger Werner L., Dipl.-Ing. Dr., Linz, AT;

(54) Spôsob získavania kovov, prípadne kovových zliatin, a zariadenie na vykonávanie tohto spôsobu

(22) 27.10.87

(32) 30.10.86

(31) A 2887/86

(33) AT

(57) Spôsob získavania kovov, prípadne kovových zliatin, najmä ferozliatin, pri ktorom sa redukujú oxidy kovov v redukčnej zóne vytvorenej z vrstvy uhlia, ktorou prúdi redukčný plyn. Kusový oxidický vsádzkový materiál sa za pôsobenia tiaže vedie vrstvou uhlia pozostávajúcou z troch pevných vrstiev A, B, C, pričom najspodnejšia vrstva A, kryjúca roztavenú zmes kovu a trosky, je vytvorená z odplyneneho uhlia. Do strednej vrstvy B sa zavádza kyslík alebo plyn obsahujúci kyslík na vytvorenie horúceho redukčného plynu pozostávajúceho v podstate z oxidu uhoľnatého a do najhornejšej vrstvy C sa zavádzajú spaľovacie plyny tvorené časticami uhlia a kyslíkom, prípadne plynom obsahujúcim kyslík.

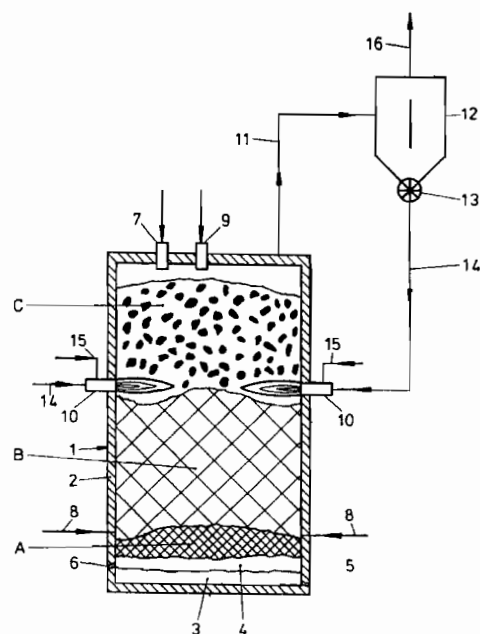

6 (51) C 22B 7/00

(21) 1062-97

(71) HOLDERBANK FINANCIERE GLARUS AG, Glarus, CH;

(72) Edlinger Alfred, Baden, CH;

(54) **Spôsob úpravy odpadu alebo odpadových frakcií, najmä ľahkej frakcie zo zariadenia na likvidáciu automobilových vrakov**

(22) 06.12.96

(32) 11.12.95

(31) A 2005/95

(33) AT

(86) PCT/AT96/00248, 06.12.96

(57) Spôsob úpravy odpadu alebo odpadových frakcií, napr. domového odpadu, ľahkých frakcií zo zariadenia na likvidáciu automobilových vrakov a pod., predpokladá pyrolýzu, splyňovanie a/alebo spaľovanie, po ktorom sa zvyšky roztavia pri redukčných podmienkach. Redukované kovové podiely sa potom podrobia postupnej oxidácii, pričom sa v prvom oxidačnom stupni dá kvantitatívne oddeliť chróm. Potom sa ďalšou oxidáciou vytvorí kalcium-feritová troska a zostávajúca tavenina sa ďalej spracuje na spätné získanie farebných kovov.

6 (51) C 22B 7/04, C 21B 3/04, C 04B 7/147

(21) 1188-97

(71) HOLDERBANK FINANCIERE GLARUS AG, Glarus, CH;

(72) Edlinger Alfred, Baden, CH; Waschnig Albert, St. Stefan, AT;

(54) **Spôsob výroby surového železa, zliatin farebných kovov, FeCr a syntetických trosiek**

(22) 16.01.97

(32) 17.01.96

(31) A 79/96

(33) AT

(86) PCT/AT96/00248, 06.12.96

(57) Pri spôsobe výroby surového železa, zliatin farebných kovov, ferochrómkarbidu alebo bezuhlíkatého ferochrómu a syntetických vysokopecných trosiek s použitím zvyškov po spaľovaní odpadu alebo trosiek, ktoré obsahujú oxidy kovov, sa vsádzkové materiály spaľovania odpadu, ako napr. ľahké frakcie zo zariadenia na likvidáciu automobilových vrakov, resp. hutnícke prachy, aspoň čiastočne oxidujú a za vylučovania neželezných kovov alebo zliatin sa redukujú. Potom sa o kovy alebo o zliatiny ochudobnená oxidická trosková fáza, prípadne s ďalším pridaním hutníckych prachov, zmieša s kvapalnou oceľiarenskou troskou, za zníženia viskozity oceľiarenskej trosky sa stiahne surová oceľ a zvyšný podiel trosky sa podrobí ďalšej redukcii za získania surového železa a prípadne Fe-chrómových zliatin a výsledná syntetická vysokopecná troska sa odvedie.

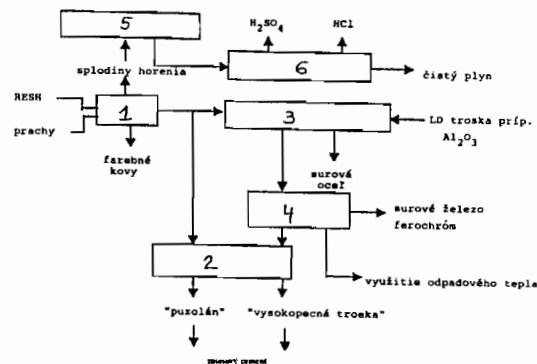

6 (51) C 22B 7/04, C 21B 3/04, C 22B 1/08, A 62D 3/00

(21) 1324-97

(71) HOLDERBANK FINANCIERE GLARUS AG, Glarus, CH;

(72) Edlinger Alfred, Baden, CH; Resch Heribert, Leoben, AT;

(54) **Spôsob oddelenia medi a ťažkých kovov zo zvyškov a trosiek zo spaľovania odpadu**

(22) 05.02.97

(32) 08.02.96

(31) A 233/96

(33) AT

(86) PCT/AT97/00021, 05.02.97

(57) Spôsob oddelenia medi a ťažkých kovov zo zvyškov a trosiek zo spaľovania odpadu spočíva v tom, že sa zvyšky a trosky zo spaľovania odpadu, resp. z pyrolýzy spoločne s látkami obsahujúcimi chlór alebo chlorid, ako sú zvyšky z čistenia dymových plynov, CaCl₂ z výroby sódy, kuchynská soľ, chlór obsahujúce organické rozpúšťadlá alebo kaly z galvanizovni, zahrejú pri redukčných podmienkach nad 650 °C a následne sa Cu-chloridy a prchavé chloridy ťažkých kovov, ako napr. PbCl₂ alebo ZnCl₂, odtiahnu v plynenej fáze.

6 (51) C 22C 38/44, 38/00, C 21D 8/00

(21) 1591-97

(71) DALMINE S.p.A., Dalmine, IT;

(72) Cumino Giuseppe, Dalmine, IT;

(54) **Supermartenzitická oceľ, supermartenzitické priemyselné výrobky z tejto ocele a spôsob ich výroby**

(22) 28.05.96

(32) 31.05.95

(31) MI95A001133

(33) IT

(86) PCT/EP96/02289, 28.05.96

- (57) Supermartenzitická oceľ obsahuje C \leq 0,05; Cr 12 až 15; Ni 4 až 7; Mo 1,5 až 2; n 0,06 až 0,12; Mn 0,5 až 1; Cu $<$ 0,3; P $<$ 0,02; S \leq 0,005; Al $<$ 0,02; Si \leq 1 % hmotnostných, zvyšok tvorí železo a nepatrné prímеси nečistôt, pričom percentá Cr, Mo a N spĺňajú vzťah: (Cr + 3,3 Mo + +16 N) \geq 19. Oceľ je vhodná na výrobu priemyselných výrobkov s výbornou mechanickou pevnosťou a koróznou odolnosťou.

6 (51) C 23C 2/08

(21) 229-97

(71) SVÚM, a. s., Praha - Běchovice, CZ;

(72) Novák Miroslav, Ing., Praha, CZ;

(54) Ochranný film kovových predmetov brániaci difúzii uhlíka a dusíka

(22) 18.02.97

(32) 27.02.96

(31) PV 591-96

(33) CZ

- (57) Ochranný film na báze fluidnej disperznej fázy cínu je určený na ochranu kovových predmetov, výrobkov a polotovarov pri chemicko-tepelnom spracovaní prebiehajúcom pri teplotách od 450 do 900 °C. Ochranný film pozostáva zo zmesi fluidnej dispergovanej fázy cínu v množstve od 40 do 65 % hmotn., oxidu titaničitého v množstve od 10 do 23 % hmotn., spojiva, napr. akrylátu amónneho v množstve od 5,0 do 0,2 % hmotn., pričom zostatok je voda.

6 (51) C 25C 1/08

(21) 457-97

(71) USINOR SACILOR (Société Anonyme), Puteaux, FR; THYSEN STAHL AKTIENGESELLSCHAFT, Duisburg, DE;

(72) Catonne Jean-Claude, La Celle St Cloud, FR; Allely Christian, Longeville-lès-Metz, FR; Nicolle Rémy, Jussy, FR; Raisson Gérard, Nevers, FR;

(54) Spôsob povrchovej úpravy vonkajšej plochy prvku formy pozostávajúci z pokovovania niklom a odstraňovania niklu

(22) 09.04.97

(32) 12.04.96

(31) 96 04562

(33) FR

- (57) Spôsob povrchovej úpravy vonkajšej plochy medeného alebo z medenej zliatiny vytvoreného prvku formy na plynulé odlievanie kovov, pozostávajúci z pokovovania tejto plochy niklom a odstraňovania niklu z tejto plochy, pri ktorom sa uskutoční príprava tejto plochy spočívajúca v operáciách: nasledujúcich po sebe operácia čistenia holého povrchu, operácia morenia holej plochy v oxidáčnom kyslom médiu a operácia leštenia holého povrchu, potom sa uskutoční operácia pokovovania holej plochy niklom pomocou elektrolytického pokovovania, pri ktorom sa prvok umiestni ako katóda do elektrolytu tvoreného vodným roztokom amidosulfátu niklu obsahujúceho 60 až 100 g/l niklu, následne potom ako bol prvok použitý sa uskutoční operácia čiastočného alebo úplného odstránenia niklu z tejto plochy

elektrolyticky, umiestnením tohto prvku ako anódy do elektrolytu tvoreného vodným roztokom amidosulfátu niklu obsahujúceho 60 až 100 g/l niklu a sulfaminovú kyselinu v množstve 20 až 80 g/l, a ktorého pH je menšie ako 2 alebo sa rovná 2, a potom sa uskutoční nové pokovovanie tohto povrchu niklom, potom čo prípadne predchádzala operácia prípravy plochy z holej medi ako už bolo opísané.

6 (51) C 25C 3/16, 3/08

(21) 91-97

(71) Alusuisse Technology & Management AG, Neuhausen am Rheinfall, CH;

(72) Antille Jacques, Bramois, CH;

(54) Prípojnice na vedenie jednosmerného elektrického prúdu

(22) 21.01.97

(32) 26.01.96

(31) 96810051.1

(33) EU

- (57) Pri usporiadaní prípojnic na vedenie jednosmerného elektrického prúdu od koncov katódových tyčí pozdĺžne usporiadaného elektrolytického článku, najmä na výrobu hliníka, prípojnicami (22) ku koncom traverz nasledujúceho článku je jedna časť koncov katódových tyčí na každej pozdĺžnej strane článku (10n) prídružená k prípojnici (A, B) čiastkového prúdu, pričom prípojnice čiastkového prúdu sú vedené od pozdĺžnych strán nasledujúceho článku (10n + 1) naprieč pozdĺžnej osi (x) pod článkom a zvedené sú do spoločnej zbernice (C), ktorá je vedená pod článkom vo svojom pozdĺžnom smere k súprúdovo ležiacemu koncu traverzy (28). Usporiadanie prípojnic A, B čiastkového prúdu a zbernice C do tvaru písmena "T" dochádza k optimálnej kompenzácii elektromagnetických silových polí a v dôsledku tohto k podstatnému zlepšeniu stability elektrolytického článku oproti dosiaľ zvyčajnému vedeniu prípojnic.

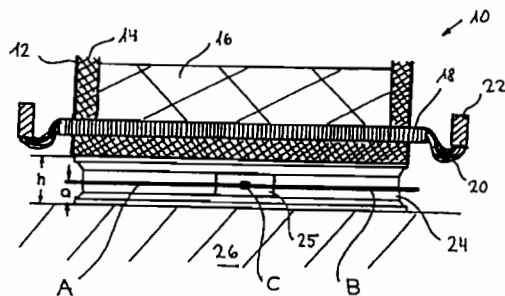

6 (51) C 25D 11/02

(21) 623-97

(71) ITT Automotive Europe GmbH, Frankfurt/Main, DE;

(72) Rothbauer Horst, Hattersheim, DE; Renner Ewald, Sailauf, DE;

(54) Spôsob výroby vrstvy kysličníka s miestne zmenšenou hrúbkou vrstvy na kovovom povrchu súčasti

- (22) 18.11.95
 (32) 01.12.94
 (31) P 44 42 792.1
 (33) DE
 (86) PCT/EP95/04544, 18.11.95
 (57) Spôsob výroby vrstvy kysličníka, chrániacej proti korózii a opotrebovaniu, na kovovom povrchu súčasti (1), najmä kovovom povrchu telesa na ukladanie ventilov, na to sa pri použití katódy pôsobí na súčasť (1) ako anódu v elektrolyte (2) konštantným alebo pulzujúcim jednosmerným prúdom, pričom pred ponorením súčasti (1) do elektrolytu (2) sa na súčasť (1) upevní pomocná anóda (3), odolávajúca pôsobeniu elektrolytu (2), ktorá odvádza eloxačný prúd na takých miestach, na ktorých sa nepožaduje žiadna, alebo len nepatrná hrúbka eloxovanej vrstvy.

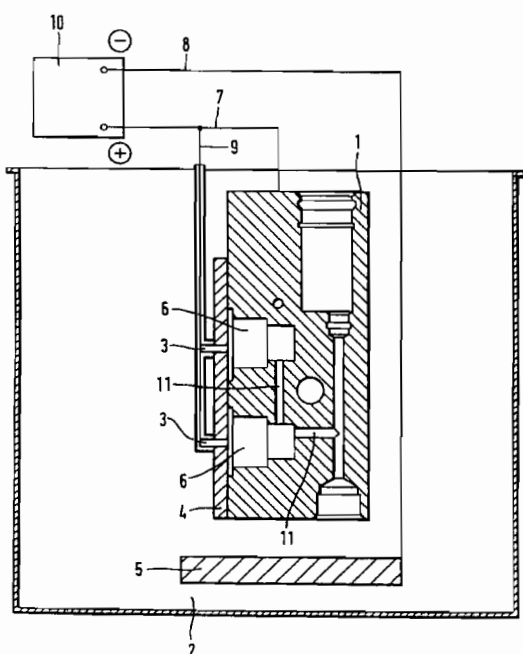

Trieda E

- 6 (51) E 01B 9/30**
 (21) 1368-97
 (71) Pandrol Limited, Addlestone, Surrey, GB;
 (72) Young Hartley Frank, Melton, AU;
(54) Pružná koľajnicová svorka
 (22) 13.02.96
 (86) PCT/GB96/00319, 13.02.96
 (57) Koľajnicová svorka (10) na upevňovanie koľajníc na pod ňou ležiacu koľajnicovú podložku (1) alebo koľajnicový podval zahŕňajúca dvojicu v podstate paralelných členov (19) ohnutých do usporiadania v tvare "D" tak, že zahŕňajú prednú pätkovú časť (16) prispôbenu na dosadenie na koľajnicovú pätku, kde predná pätková časť (16) je tvorená pomocou zodpovedajúcich voľných koncov (18) v podstate paralelných členov (19), a základňovú časť (11) prispôbenu na usadenie do drážky (4) v koľajnicovej podložke (1) alebo

koľajnicovom podvale, vytvorenej tak, že ramená (14) v podstate paralelných členov (19) medzi základňovou časťou (11) a prednou pätkovou časťou (16) svorky sú vo vonkajšom rozmere skosené smerom k prednej pätkovej časti (16) svorky (10) a voľné konce (18) v podstate paralelných členov (19) sú obrátené späť k zadnej časti (13) svorky (10) a vystupujú navonok tak, že pri použití svorky (10) dosadajú na časť koľajnicovej podložky (1) alebo koľajnicového podvalu, čím je svorka (10) zabezpečená proti skĺznutiu z pätky koľajnice. Okrem toho alebo prídavne je dvojica v podstate paralelných členov (19) spojená dohromady medzi zakrivenou zadnou časťou (13) paralelných členov (19) vedľa základňovej časti (11).

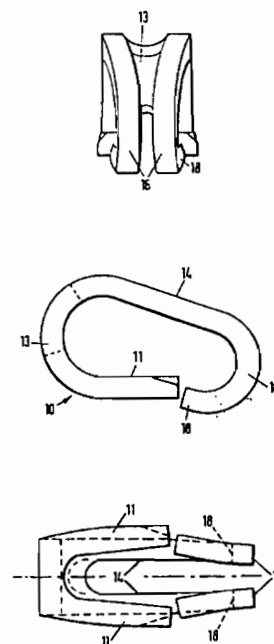

- 6 (51) E 01C 7/26, C 08L 19/00**
 (21) 1586-97
 (71) Spendlove Peter David, Grantham, Lincolnshire, GB;
 (72) Spendlove Peter David, Grantham, Lincolnshire, GB;
(54) Makadam tlmíaci náraz
 (22) 23.05.96
 (32) 26.05.95
 (31) 9511162.1
 (33) GB
 (86) PCT/GB96/01240, 23.05.96
 (57) Makadam tlmíaci náraz pozostáva z 10 až 75 % (výhodne 25 - 45 %) rozkúskovanej gúmy s veľkosťou kúskov do 40 mm, z 25 až 90 % (výhodne 45 až 65 %) kameniva s veľkosťou zrn do 40 mm a z 5 až 9 % polymérom modifikovaného bitúmenového spojiva. Takýto makadam má typický objem pórov, spojený alebo nespojený, 5 až 25 %. Polymér, ktorý modifikuje bitúmenové

spojivo, je výhodne nerozvetvený blokový kopolymér styrén-butadién-styrénu tvoriaci asi 7 % modifikovaného spojiva. Makadam je vhodný ako podklad na športové ihriská a atletické dráhy, ktoré nie sú pokryté gumovou tlmiacou podložkou.

6 (51) E 01F 9/012, 9/018

(21) 1149-97

(71) Junker Wilhelm, Backnang, DE;

(72) Junker Wilhelm, Backnang, DE;

(54) Návesť s nohou ako riadiace zariadenie cestnej dopravy

(22) 03.05.95

(32) 24.02.95

(31) 295 03 161.1

(33) DE

(86) PCT/EP95/01682, 03.05.95

(57) Návesť (B) je vybavená nohou (F) a slúži ako riadiace zariadenie cestnej dopravy. Návesť (B), ktorá je svojím dolným koncom rozoberateľne spojená s nohou (F), pozostáva z pružne deformovateľného materiálu a v oblasti nad svojím spojením s nohou (F) má požadované miesto zlomu, ktoré je vytvorené tým, že návesť (B), vytvorená vo forme dole otvoreného dutého telesa, je na svojich obidvoch úzkych stranách vybavená bočnými výrezmi. Návesť (B) pozostáva z dolného dielu (2), vyhotoveného z mäkkého pružného materiálu a vybaveného miestom požadovaného zlomu, a z horného dielu (1), s ním rozoberateľne spojeného, ktorý je vyhotovený v tvare dosky a pozostáva z pevnejšieho pružného materiálu.

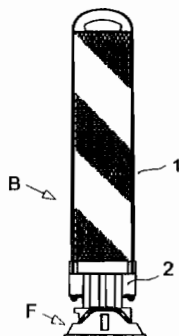

6 (51) E 01H 4/00

(21) 1326-97

(71) Venhomaa Martti, Turku, FI;

(72) Venhomaa Martti, Turku, FI;

(54) Zariadenie na tvarovanie snehovej dráhy

(22) 01.07.96

(32) 09.02.96

(31) U960089

(33) FI

(86) PCT/FI96/00386, 01.07.96

(57) Zariadenie na tvarovanie snehových dráh na vytvorenie, ako aj na údržbu snehového žľabu dráhy s polkruhovým profilom stien najmä na snoubording. Zariadenie pozostáva z rámovej konštrukcie (2) so zakrivenou časťou, ktorá podopiera a vedie dvojicu hnacích reťazí (3) vedených po nekonečnej dráhe. Na hnacích reťaziach (3) sú upevnené škrabky (4) tak, že prečnievajú kolmo smerom von z nekonečnej dráhy hnacích reťazí (3), pričom škrabky sú určené na orezávanie snehu z povrchu snehového žľabu s polkruhovým profilom, ktorý sa má tvarovať. Škrabky (4) ďalej pozostávajú z prvkov na posúvanie oddeľovaného snehu pozdĺž tvarovaného povrchu a na jeho vyhladenie. Zariadenie podľa vynálezu je určené na pripojenie sa samohybné vozidlo a z neho je i poháňané.

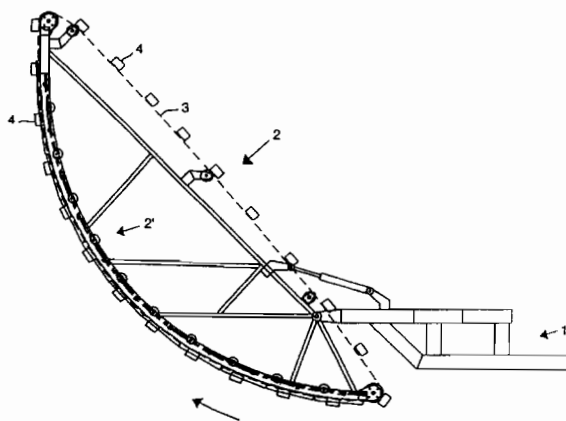

6 (51) E 02B 3/06

(21) 918-96

(71) Harušťák Vladimír, Ing., CSc., Bratislava, SK;

(72) Harušťák Vladimír, Ing., CSc., Bratislava, SK;

(54) Tlmiace zariadenie vln

(22) 12.07.96

(57) Tlmiace zariadenie vln zostavené z lichobežníkových doskových amortizátorov vln (1, 2), inštalovaných podľa potreby v určitých úsekoch toku na jeho návodných svahoch, medzi hladinou vody a korunou hrádze, resp. brehu, zabraňuje rozvinutiu vetrového vlnenia. Lichobežníkové steny (11, 12) polovice doskových amortizátorov vln (1) zvierajú ostrý uhol α a lichobežníkové steny (21, 22) zostávajúcej polovice amortizátorov vln (2) tupý uhol β so smerom propagácie nebezpečného vlnenia "S" rovnobežného s osou vodného toku, pričom uhly α a β v reťazci (3) poskladanom z doskových amortizátorov vln (1, 2) okolo spádnice svahu toku sú navzájom vystriedané. Vyššie a nižšie ležiace amortizátory vln (1, 2) sú vzájomne do seba zasunuté svojimi vybrániami (17, 28 - 27, 18), pričom sa tieto doskové amortizátory vln vzájomne podopierajú a vytvárajú tak stabilnú sústavu. Usporiadanie doskových amortizátorov (1, 2) rozmiestnených okolo spádnice svahu v susedných reťazcoch (3, 4, 5) je rovnaké.

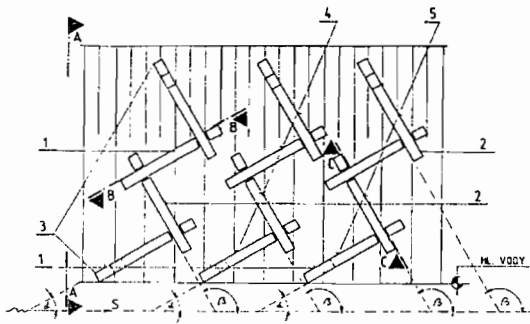

6 (51) E 02D 17/08, E 02F 5/00

(21) 709-96

(71) DBT Deutsche Bergbau-Technik GmbH, Wuppertal, DE;

(72) Kampmann Werner, Penzberg, DE; Schmidt Fritz J., Göppingen, DE; Heitkamp Herbert, Werner, DE; Opiel Franz, Stimpfach, DE; Linde Klaus, Siegen, DE; Rieger Jürgen, Weikersheim, DE; Schmidt Werner, Crailsheim, DE;

(54) Spôsob sanácie železničných koľajových zariadení a zariadenie na jeho vykonávanie

(22) 11.11.94

(32) 04.12.93

(31) P 43 41 418.4

(33) DE

(86) PCT/DE94/01353, 11.11.94

(57) Obnova železničných koľajových zariadení sa realizuje pomocou klznej nožovej výstuže (9), ktorá sleduje priebeh starej koľaje a zaisťuje vypratanie koľajového spodku starej koľaje tvorenú, v jej priebehu plynulo vyberanú priekopu (6). Toto klzné nožové vystuženie (9) má na jeho opornom ráme (10) vedené nože dna (13) a bočné nože (15) a na opornom ráme (10) podopreté nožové valce. Toto nožové vystuženie (9) má výhodne ubíjaci rám a vlečný rám (19) s vlečnými nožmi (20) otočne pripevnenými k bočným nožom (15) a k vlečnému rámu (19). Bočné nože (15) a vlečné nože (20) majú dĺžku zabezpečujúcu steny priekopy (6) pracovnej oblasti.

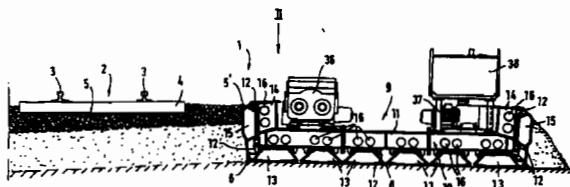

6 (51) E 04C 2/54, F 24J 2/46

(21) 1343-97

(71) NORRSK HYDRO A.S., Oslo, NO;

(72) Schulz Harald, Krumbach, DE;

(54) Vonkajší stenový dielec na budovy

(22) 04.11.95

(32) 08.04.95

(31) 195 13 373.0

(33) DE

(86) PCT/DE95/01550, 04.11.95

(57) Vonkajší stenový dielec na budovy obsahuje na zužitkovanie solárnej energie medzi vnútorným plošným dielom (2) a vonkajším plošným dielom (1) prepúšťajúcim slnečné žiarenie vonkajšiu tepelnoizolačnú vrstvu (5), rovnako prepúšťajúcu slnečné žiarenie, nadväzujúcu na vonkajší plošný diel (1), pričom táto vonkajšia tepelnoizolačná vrstva (5) je od vnútornej tepelnoizolačnej vrstvy (3), patriacej do vnútorného plošného dielu (1), oddeľovaná hraničnou plochou (6) absorbujúcou slnečné žiarenie z vonkajšej tepelnoizolačnej vrstvy (5), pričom aspoň vnútorný plošný diel (2) je opatrený okrajovými lemovacími prvkami (8), siahajúcimi najmenej k hraničnej ploche (6) a vodiacimi teplo k vnútornej strane steny, ako časťami rámu, plechu škatuľového alebo vaničkového dielca a pod. Vonkajšia tepelnoizolačná vrstva (5) a lemovacie prvky (8) sú od seba oddeľované izolačnými prvkami (12) zle vodiacimi teplo, ktoré od lemovacích prvkov (8) kryjú vnútornú tepelnoizolačnú vrstvu (3) pozdĺž krajového pruhu (13), ležiaceho v hraničnej ploche (6).

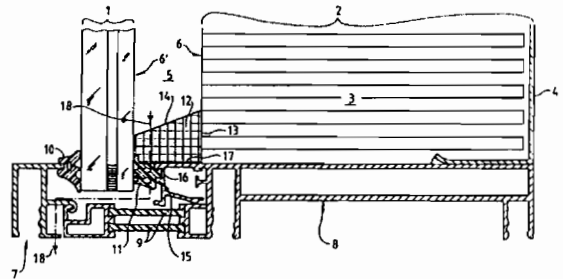

6 (51) E 05D 15/06, E 05C 7/06, E 04B 2/82

(21) 934-97

(71) DORMA GmbH + Co. KG, Ennepetal, DE;

(72) Kordes Herbert, Bad Salzuflen, DE; Wehrspann Lars, Bad Salzuflen, DE;

(54) Prestaviteľná stena

(22) 17.09.96

(32) 17.10.95, 21.08.96

(31) 195 38 485.7, 196 33 561.2

(33) DE, DE

(86) PCT/DE96/01747, 17.09.96

(57) Prestaviteľná stena sa skladá z jednotlivých závesne uložených dverových a/alebo stenových prvkov. Jednotlivé dverové a/alebo stenové prvky sú pritom automaticky zablokované nielen navzájom, ale aj v podlahe (3). Preto sú na spodnom konci dverových a/alebo stenových prvkov upravené pätné profilové lišty (5), v ktorých sú umiestnené prostriedky na automatické zablokovanie dvoch susedných krídel (2) tak navzájom, ako aj v podlahe (3).

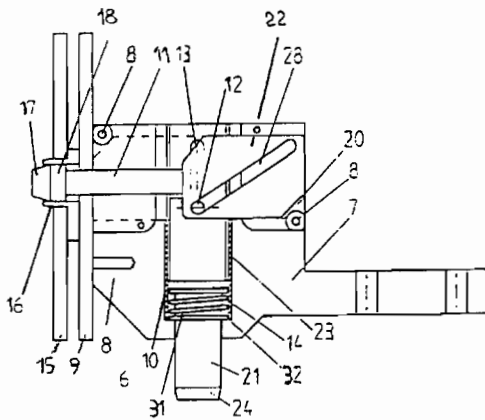

6 (51) E 06B 3/12, F 16S 3/04

(21) 1236-97

(71) Schüco International KG, Bielefeld, DE;

(72) Habicht Siegfried, Leopoldshöhe, DE; Freier Andreas, Löhne, DE; Höcker Eitel-Friedrich, Bielefeld, DE;

(54) Tepelne izolovaný spojený profil na dvere, okná alebo fasády

(22) 12.09.97

(32) 17.09.96

(31) 196 37 858.3

(33) DE

(57) Tepelne izolovaný spojený profil pozostáva z kovových profilov (3, 4, 5, 6) a aspoň jednej izolačnej lišty (7, 11, 27, 46, 47) umiestnenej medzi kovovými profilmi (3, 4, 5, 6) a spojenej s kovovými profilmi (3, 4, 5, 6) na pozdĺžnom okraji prednostne zhotovenej z plastickej hmoty. V pozdĺžnej spojovacej oblasti medzi spojenými súčasťami je malá pevnosť v šmyku, približujúca sa nule, alebo je medzi nimi vytvorené klzné vedenie.

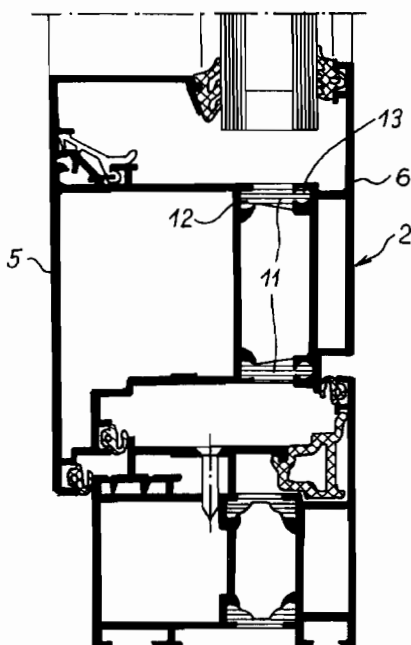

Trieda F

6 (51) F 16B 2/08, 5/07, B 65D 63/02

(21) 1683-90

(71) Hans Oetiker AG Maschinen-und Apparatefabrik, Horgen, CH;

(72) Oetiker Hans, Horgen, CH;

(54) Zariadenie na spájanie dvoch okrajov pásov

(22) 04.04.90

(32) 04.04.89

(31) 1228/89-4

(33) CH

(57) Podstata zariadenia spočíva v tom, že z prvého okraja (33) prvého pásu (31) vyčnievajúci aspoň jeden spojovací prvok (39) zapadá do vybrania (43) v druhom okraji (37) druhého pásu (35). Súčasne aspoň jeden výstupok (47, 49) vyčnievajúci z prvého okraja (33) prvého pásu (31) v smere časti spojovacieho prvku (39), ktorá zapadá do vybrania (43) v druhom okraji (37) druhého pásu (35), a je bočne oddelený od spojovacieho prvku (39), dosadá do výrezu (48, 50) v druhom okraji (37) druhého pásu (35).

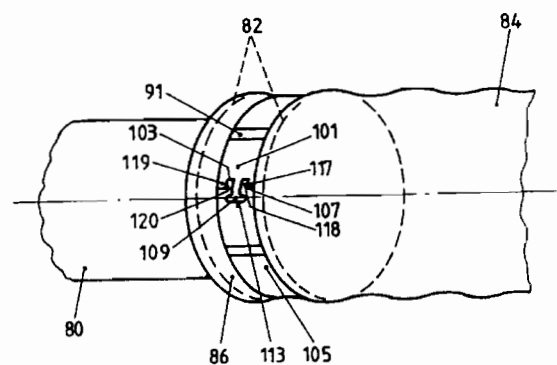
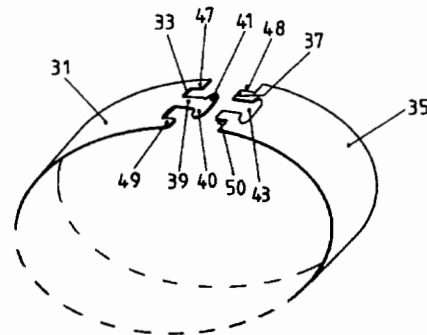

6 (51) F 16B 9/00, F 16S 1/02, E 04G 7/02

(21) 531-97

(71) Friatec Aktiengesellschaft Keramik-und Kunststoffwerke, Mannheim, DE;

(72) Pieplow Karl-Heinz, Rheine, DE; Schweigert Adolf, Salem, DE; Scharf Roland, Stuttgart, DE;

(54) Spojovacie zariadenie s dvoma profilovými tyčami

(22) 28.04.97

(32) 03.05.96

(31) 196 17 653.0

(33) DE

(57) Spojovacie zariadenie obsahuje dve profilové tyče (2, 3) vybavené vždy najmenej jedným vybráním (6, 7) umiestneným v rohovej oblasti a spojovací prvok (5), ktorý je prichytený vo vybraniach (6, 7). Toto spojovacie zariadenie je ďalej upravené na zaistenie jednoduchej manipulácie a na jednoznačné odlišenie rôznych tried montážnych operácií. Vybrania (6, 7) sú vytvorené vo valcovitom tvare, pri ktorom je tvoriaca krivka valcovej plochy prípadne odlišná od kružnice, a majú prierez vzťahujúci sa na os (26) súmernosti, pričom spojovací prvok (5) obsahuje teleso (4, 4') súosové s osou (26) súmernosti v príslušnom vybraní (6, 7), ktorého vonkajšia plocha (14) dosadá aspoň čiastočne na vnútornú plochu (8) príslušného vybrania (6, 7).

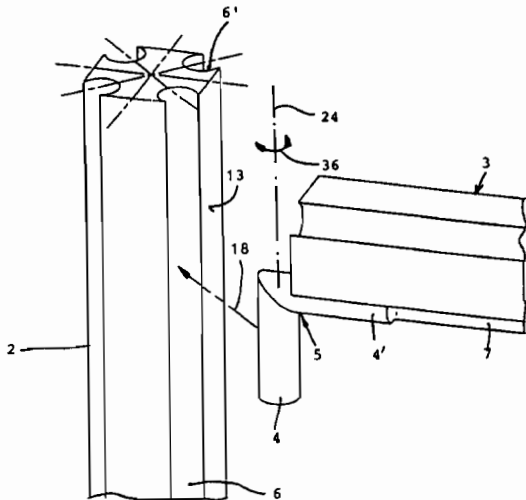

a sú oddeliteľné od seba pôsobením lanka (4) na pohyblivé ramená (23) príchytiek, preto jednoduchým pohybom lanka (4) je možné uvoľniť spoje a vložení ozubených plôch príchytiek do objímok je dosiahnuté spojenie a zaistenie týchto častí.

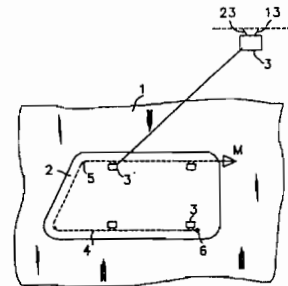

6 (51) F 16B 19/04

(21) 1266-97

(71) AB Volvo, Göteborg, SE;

(72) Sällqvist Jan-Eric, Ytterby, SE;

(54) Nit na spojovanie povrchovo chránených predmetov

(22) 20.03.96

(32) 23.03.95

(31) 9501062-5

(33) SE

(86) PCT/SE96/00355, 20.03.96

(57) Vynález sa týka nitu na spojovanie povrchovo chránených predmetov, navrhnutého s cieľom znížiť zaťaženia a poškodenia, ktoré môžu vzniknúť na povrchovej vrstve rámu počas nitovania. Nit má v podstate valcový driek (1) a hlavu (2) s väčším priemerom ako driek, pričom hlava je tvorená vrchnou časťou (14) a spodnou časťou (3), kde prechod z vrchnej časti do styčnej plochy je v mieste (15), kde má hlava maximálny radiálny rozmer a bodoch (16) tohto miesta priliehajúcich k drieku (1), kde spodná časť má vnútornú časť povrchu (4) rozširujúcu sa v podstate kolmo na os symetrie drieku (7) a ktorá je v zásade symetrická podľa uvedenej osi symetrie (7) a vonkajšiu časť povrchu (5) nadväzujúcu na vnútornú časť povrchu (4) a kde každý vnútorný bod vonkajšej časti povrchu je situovaný vo väčšej vzdialenosti v axiálnom smere drieku od jeho konca vzdialeného od hlavy ako ktorýkoľvek bod vnútornej časti povrchu.

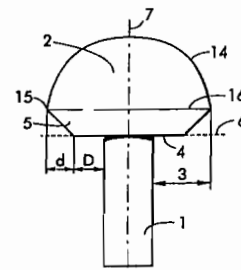

6 (51) F 16B 12/10, 13/00

(21) 1354-97

(71) IRAUSA INGENIERIA, S.A., Burgos, ES;

(72) Romero Magariño Antonio, Burgos, ES; Mrales Gallo Francisco, Burgos, ES; Garcia Garcia-Ariño Jon, Vitoria, ES;

(54) Zariadenie na rýchle upevňovanie a uvoľňovanie panelov

(22) 03.10.97

(32) 07.10.96

(31) P 9602112

(33) ES

(57) Zariadenie na rýchle upevňovanie a uvoľňovanie panelov (2) zaisťuje panely k podpernej základni (1) a umožňuje ich ľahšie uvoľňovanie. Kovové lanko (4) je upevnené k otočným ramenám (23) niektorých príchytiek alebo kolíkov opatrených výstupkami upevnenými na paneli (2) proti objímkam upevneným k podpernej základni (1). Príchytka a objímka majú vzájomne sa dopĺňajúce spojovacie prvky na vzájomné spojenie

6 (51) F 16D 3/84

(21) 1440-96

(71) GKN Walterscheid GmbH, Lohmar, DE;

(72) Herchenbach Paul, Ruppichteroth, DE; Kretschmer Horst, Köln, DE;

(54) Ochranné zariadenie na kĺbový hriadeľ

(22) 07.11.96

(32) 08.11.95

(31) 19541512.4-12

(33) DE

(57) Ochranné zariadenie na kĺbový hriadeľ na poľnohospodárske účely je pripojovacími hrdlami (8) a klznými krúžkami uložené na obidvoch krížových kĺboch (2, 2'). Každé pripojovacie hrdlo (8) je okrem toho upravené na pripojenie ochranného krytu (12). Ochranné prostriedky tohto druhu slúžia ako ochrana proti dotyku a sú v pokoji, zatiaľ čo kĺbový hriadeľ (1) sa otáča. Na zabránenie styku ochranného krytu (12) so zakrytými konštrukčnými dielcami krížových kĺbov (2, 2') pri radiálnom zaťažení, napríklad pri neúmyselnom šliapnutí na kĺbový hriadeľ, je na každom pripojovacom hrdle (8) pripojený lúčmi (19) oporný prstenec (13), ktorý ochranný kryt (12) z vnútornej strany podopiera. Tým je okrem toho zaistené, že ochranný kryt (12) je možné vyrobiť dostatočne poddajný v smere pozdĺžnej osi na sprístupnenie konštrukčných dielcov krížových kĺbov (2, 2') a napriek tomu dostatočne tuhý na zachytenie záťaže v radiálnom smere.

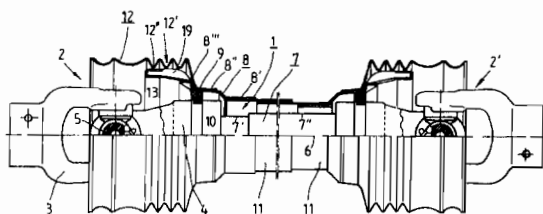

6 (51) F 16K 11/00, G 01F 1/07

(21) 329-97

(71) Ostaco AG, Urdorf, CH;

(72) Spiess Fritz, Unterlunkhofen, CH; Muntwyler Stefan, Spreitenbach, CH;

(54) Regulačný prietokový ventil s prietokomerom

(22) 13.03.97

(32) 18.03.96

(31) 706/96

(33) CH

(57) Opisuje sa regulačný prietokový ventil s prietokomerom so skrátenou stavebnou dĺžkou a so zväčšenou rozlíšiteľnosťou ukazovateľového zariadenia predĺžením stupnice, čím sa umožňuje presnejší a ľahší odpočet nameraného prietokového množstva a je vstavateľný aj do priestorovo obmedzených miest. Všetky prestavovacie pohyby sú vykonané nie ako zvislé, ale ako polárne. Otočné vreteno (12) ventilu je vyrobené ako otočný zasúvadlový uzáver a ukazovateľ (32) alebo stupnica ukazovateľového zariadenia prietokomeru je na otočnom puzdre (28). Celková výška ventilu s prietokomerom je tak nízka a nemení sa.

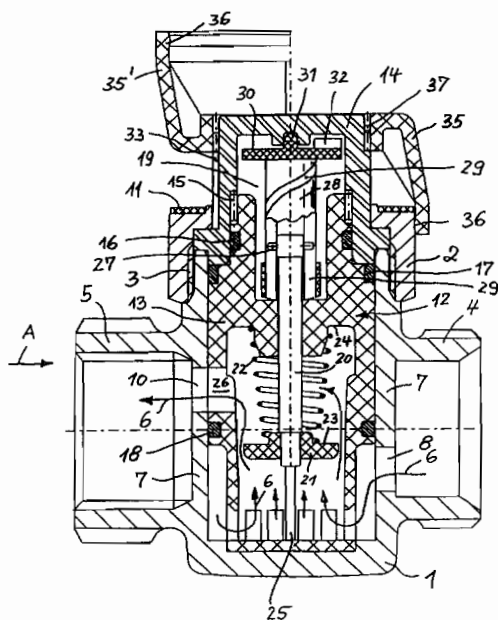

6 (51) F 16K 31/60

(21) 958-97

(71) Friedrich Grohe Aktiengesellschaft, Hemer, DE;

(72) Humpert Jürgen, Hemer, DE; Dickel Harald, Iserlohn, DE; Garnsow Eckhard, Fröndenberg, DE;

(54) Ovládacie zariadenie jednopákového zmiešavacieho ventilu

(22) 15.07.97

(32) 18.07.96

(31) 19628937.8

(33) DE

(57) Ovládacie zariadenie jednopákového zmiešavacieho ventilu pozostáva z dvojstupňovej pohyblivej rukoväti, ktorá je spojená pomocou nastavovacej páky s ventilovým prvkom na určenie pomeru zmiešavania a celkového prietokového množstva. Na obmedzenie pohybu ventilového prvku slúžia prostriedky, v ktorých najmenej jedno obmedzenie je zabezpečené zarážkou, ktorej odpor sa dá prekonať. Navrhuje sa zlepšenie spočívajúce v tom, že na rukoväti (2) v oblasti telesa (200) rukoväti je tlačidlo (3), ktorým užívateľ môže uvoľniť zarážku (31) na obmedzenie celkového prietokového množstva vody.

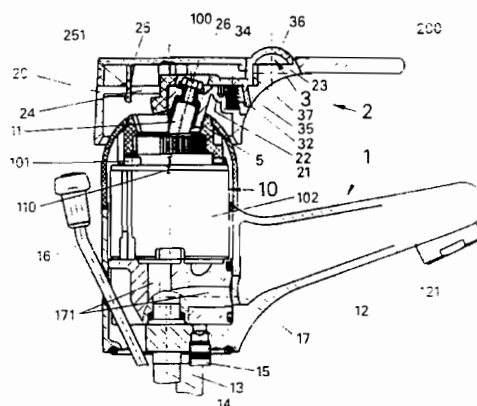

6 (51) F 16L 55/16, 55/28

(21) 1561-97

(71) BG plc, Reading, Berkshire, GB;

(72) Stoves Derek, Newcastle upon Tyne, GB; Robinson William Edgar, Newcastle upon Tyne, GB;

(54) Spôsob inštalácie plastového prípojného potrubia a zariadenie na vykonávanie tohto spôsobu

(22) 20.05.96

(32) 22.05.95

(31) 9510433.7

(33) GB

(86) PCT/GB96/01199, 20.05.96

(57) Ocelové prípojné potrubie (12) je spojené s hlavným potrubným rozvodom (10) pomocou T-rozvodky (14). Pružná zostava (18) je vsunutá cez otvorený koniec potrubia (12) a cez T-rozvodku (14) do hlavného potrubného rozvodu (10). Pružná zostava (18) zahŕňa časť s nižšou tuhosťou (22) a kľbový spoj (24) s rovnako nižšou tuhosťou na svojom čelnom konci. Gul'ôčka (30) je spojená so závažím (34). Závažie (34) sa sklóni dole pri vstupe do T-rozvodky a vytvorí krútiaci moment, ktorý pôsobí na pružnú zostavu (18). Plastové prípojné potrubie (60) je pretiahnuté cez otvorený koniec potrubia (12) cez pružnú zostavu (18) a je ďalej vsunuté cez T-rozvodku (14) do hlavného potrubného rozvodu (10). Plastové prípojné potrubie (60) má zvlnenú stenu na prednej časti (64), ktorá je zakončená valcovitým ústím (66), ktorá vstupuje do otvoru (70) vo vložke (74) umiestnenej v hlavnom potrubnom rozvode (10).

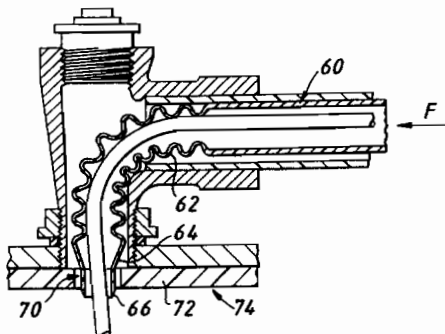
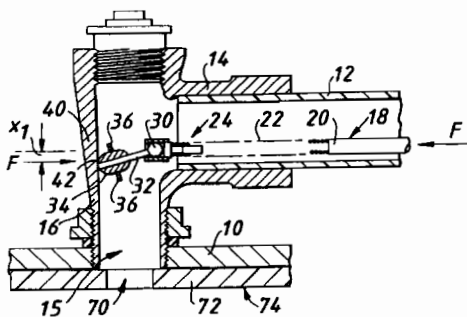

6 (51) F 17C 7/00, 13/06

(21) 1018-96

(71) The BOC Group plc., Windlesham, Surrey, GB;

(72) Shervington Evelyn A., Nr Petersfield, Hampshire, GB; Birch David W., Bordon, Hampshire, GB;

(54) Systém na vypúšťanie plynu

(22) 01.08.96

(32) 02.08.95, 16.04.96

(31) 9515825.9, 9607877.9

(33) GB, GB

(57) Systém na vypúšťanie plynu obsahuje plynovú kapsulu (4) na uloženie stlačeného plynu, majúcu duté teleso (10) s hrdlom (12) z neho vyčnievajúcim, záver (5) majúci driek (16) vyčnievajúci z hrdla (12) a obsahujúci lámavý úsek (18), pričom záver (5) má priechod (20) v spojení s vnútrom dutého telesa (10), ktorý prebieha aspoň k lámavému úseku (18), a mechanický prostriedok na prerazenie lámavého úseku (18), a tým umožnenie úniku tekutiny priechodom (20) z dutého telesa (10).

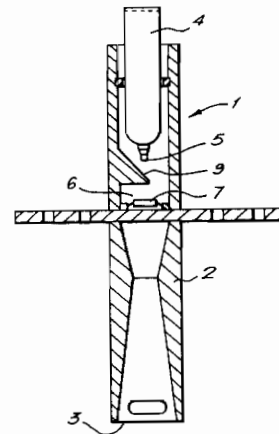

6 (51) F 27B 15/00, B 65G 53/42

(21) 3497-92

(71) FCB, Montreuil, FR; Ciments Francais, Puteaux, FR;

(72) Jorget Serge M., Marcq-en-Baroeul, FR; Niel Philippe M., Lille, FR; Decuyper Francis M., Lomme, FR;

(54) Pec na kalcináciu tuhých, práškovitých surovín

(22) 26.11.92

(32) 27.11.91

(31) 91/14 672

(33) FR

(57) Pec na kalcináciu tuhých, práškovitých surovín je vybavená zariadením na rozdeľovanie surovín do pece, ktoré sa skladá z prstencovej komory (32) s vertikálnou alebo takmer vertikálnou osou, ktorá je na svojom hornom konci uzatvorená. Prierez prstencovej komory (32) kolmo na os má v hornej

časti konštantnú plochu, ktorá sa progresívne znižuje k dolnému koncu, kde je vybavená mezikruhovým výstupným otvorom (28), pričom privodné potrubie (40) prúdu plynu transportujúceho tuhé látky je napojené na hornú časť komory (32) v radiálnom smere.

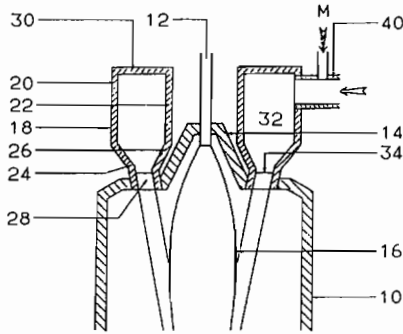

Trieda G

6 (51) G 01M 3/28, F 16L 9/18

(21) 264-97

(71) Brandes Bernd, Grebin, DE;

(72) Brandes Bernd, Grebin, DE;

(54) **Spôsob kontroly tesnosti potrubia, najmä kanalizačných systémov, a zariadenie na vykonávanie spôsobu**

(22) 16.08.95

(32) 27.08.94

(31) P 44 31 367.5

(33) DE

(86) PCT/EP95/03238, 16.08.95

(57) V spôsobe kontroly tesnosti potrubia (1), najmä kanalizačných systémov, je v stene (2) potrubia (1) pozdĺžne umiestnený jeden alebo viac kontrolných kanálov (3), alebo dutín v tvare trubíc. Navzájom k sebe obrátené konce susedných potrubí (1) sú spolu tak spájané, že navzájom k sebe obrátené konce kontrolných kanálov (3) alebo dutín v tvare trubíc tvoria uzatvorený tlakový priestor. Kontrolné kanály (3) alebo dutiny v tvare trubíc sú plnené skúšobným médiom (7), ktoré má stály tlak. Ku kontrolným kanálom (3) alebo dutinám v tvare trubíc sú pripojené prostriedky (10) na meranie tlaku. Netesnosť (11) v úseku (4) alebo steny (2) potrubia (1) sa dá zistiť pomocou poklesu tlaku skúšobného média (7) medzi dvoma meracími miestami (E).

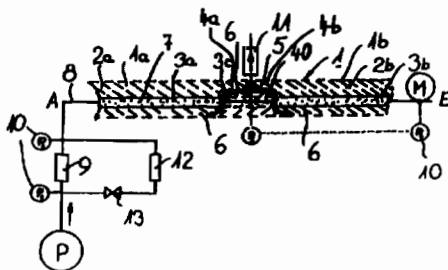

6 (51) G 01N 27/26

(21) 413-97

(71) Elektrownia "Łaziska" S. A., Łaziska Górne, PL; Zakłady Pomiarowo-Badawcze Energetyki Energopomiar Sp. z o.o., Gliwice, PL;

(72) Gruzca Ginter, Gliwice, PL; Tymowski Henryk, Katowice, PL; Pejm Sebastian, Mikołów-Mokre, PL; Tchórz Janusz, Orzesze-Zawisz, PL; Wiecek Piotr, Orzesze, PL; Gruszka Stanisław, Łaziska Górne, PL; Bujny Marek, Łaziska Górne, PL; Szendzielorz Barbara, Tychy, PL; Ćwioro Andrzej, Tychy, PL; Baron Eugeniusz, Orzesze-Królowka, PL; Kozina Tadeusz, Gliwice, PL; Pietraszek Antoni, Gliwice, PL; Lupa Andrzej, Gliwice, PL; Kruk Bogdan, Gliwice, PL; Bulanda Henryk, Gliwice, PL;

(54) **Spôsob automatického riadenia spaľovania v peci a systém na vykonávanie tohto spôsobu**

(22) 27.03.97

(32) 01.04.96

(31) P.313 600

(33) PL

(57) Spôsob automatického riadenia spaľovania v peci zahŕňa znižovanie definovanej koncentrácie oxidu uhlíka v odpadových plynch. Potom sa definovaná koncentrácia voľného kyslíka zvyšuje, pričom sa po znížení koncentrácie oxidu uhlíka opäť znižuje definovaná koncentrácia voľného kyslíka. Systém zahŕňa programovacie zariadenie (4) s programom zmeny definovanej koncentrácie voľného kyslíka v odpadových plynch, čo závisí od pomeru koncentrácie oxidu uhlíka.

6 (51) G 01N 33/14

(21) 954-97

(71) Heineken Technical Services B.V., Amsterdam, NL;

(72) Prins Albertus, Wageningen, NL; De Jong Rudi Leendert, Alphen a/d Rijn, NL;

(54) **Spôsob určovania reakcie peny tekutiny**

(22) 11.01.96

(32) 13.01.95

(31) 9500079

(33) NL

(86) PCT/NL96/00026, 11.01.96

(57) Spôsob uplatňuje krok dodania určitého množstva plynu do tekutiny, ktorá v podstate plyn neobsahuje, na vytvorenie peny a krok analyzovania jednej alebo viacerých vlastností peny, pričom plyn je dodávaný cez mriežku, ktorej otvory majú priemer od 25 do 100 μm , a tieto otvory sú vzájomne od seba rozmiestnené vo vzdialenosti, ktorá tvorí päťnásobok až pätnásťnásobok priemeru uvedených otvorov.

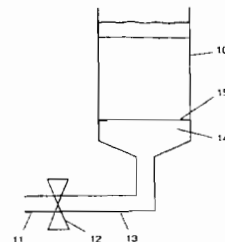

6 (51) G 05D 7/06, G 05B 15/00, B 67D 5/08

(21) 273-95

(71) Štrauch Peter, Mgr., Kľačany, SK;

(72) Štrauch Peter, Mgr., Kľačany, SK; Pauk Jozef, Ing., Rišňovce, SK;

(54) Riadiaci obslužný systém ROS-8

(22) 02.03.95

(57) Riadiaci obslužný systém ROS-8 je určený čerpaním staniciam pohonných hmôt, pričom slúži ako pomôcka na sledovanie stavu výdajných stojanov, načítavania odobratého množstva a ovládanie stojanov (uvoľnenie, resp. odblokovanie alebo zablokovanie stojana). Samotné zariadenie pozostáva zo skrinky ROS-8 a inteligentnej technologickej karty PCL, ktorá je umiestnená mimo tejto skrinky, a to v stole počítača PC-AT.

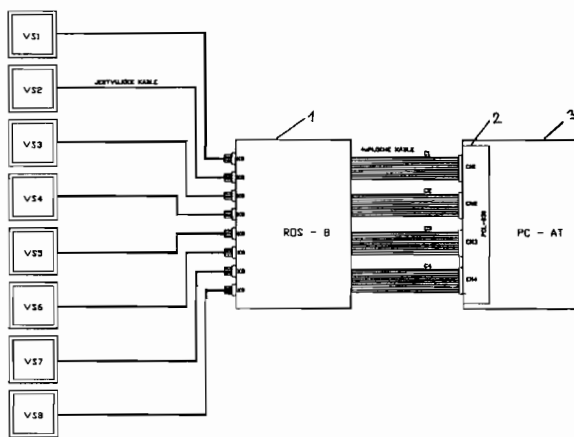

6 (51) G 07D 7/00

(21) 1200-97

(71) WHD ELEKTRONISCHE PRÜFTECHNIK GMBH, Dresden, DE;

(72) Puttkammer Frank, Coswig, DE; Wolf Torsten, Coswig, DE;

(54) Spôsob kontroly chránených dokumentov a zariadenie na vykonávanie tohto spôsobu

(22) 29.03.96

(32) 30.03.95, 30.03.95, 29.02.96

(31) 195 12 926.1, 195 12 921.0, 196 09 405.4

(33) DE, DE, DE

(86) PCT/DE96/00598, 29.03.96

(57) Spôsob kontroly chránených dokumentov s využitím známej kapacitnej väzby predpokladá, že elektrické signály z vysielačích antén (A2, A3, B2.i) sa cez elektricky vodivé ochranné prvky prenášajú na prijímacie antény (A1, B1.i) a zosilňujú. Získané signály sa vyhodnocujú podľa amplitúdového a časového priebehu, preto sa prevádzajú na signály s ľahko vyhodnotiteľnými parametrami. Aby sa dosiahla špecifická selektivita kontrolného zariadenia, je k vyhodnocovacej elektronike prídavne pripojený selektívny zosilňovač (14). Klasifikácia bankoviek (11) podľa mien je vyhodnocovacou elektronikou dosiahnutá tak, že pre každú menu, možno napríklad pomocou ovládača nastaviť časovú hranicu amplitúdy kontrolného signálu, ktorá sa líši od časovej dĺžky amplitúdového priebehu všetkých ostatných mien.

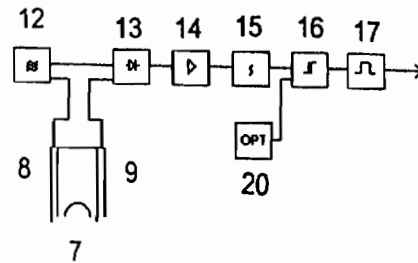

Trieda H

6 (51) H 02G 3/04

(21) 1247-96

(71) Škodík Jakub, Pardubice, CZ;

(72) Škodík Jakub, Pardubice, CZ;

(54) Káblový žľab uzatvorený vekom, spôsob jeho spájania do dlhších celkov a tvarovania

(22) 30.09.96

(57) Káblový žľab uzatvorený vekom pozostáva z otvorov, prípadne výrezov usporiadaných po dĺžke žľabu, z ktorých časť je v bočných stenách (1) a je tvorená otvormi (3), prípadne výrezmi (4) upravenými na vyvedenie kábla, a otvormi (5) umožňujúcimi použitie spojovacích dielcov a usporiadanými protiľahlo a zvyšná časť otvorov (6), umožňujúca prichytenie žľabu, je vytvorená v spojovacej stene (2), pričom osi otvorov (3), prípadne výrezov (4) na vyvedenie kábla a osi otvorov (5) umožňujúce použitie spojovacích dielcov sú od seba závislé a voľný koniec bočnej steny (1) je vybavený drážkou (7). Káblový žľab možno spájať do dlhších celkov a tvarovať.

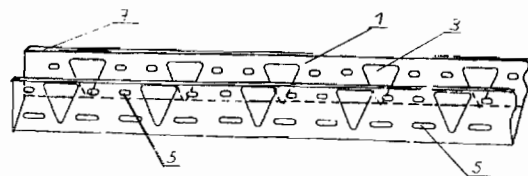

6 (51) H 02M 5/16, H 03B 19/00, 19/10

(21) 645-95

(71) Grega Samuel, Prešov, SK;

(72) Dufek Ladislav, Ing., Košice, SK; Grega Samuel, Prešov, SK;

(54) Zapojenie frekvenčného zdroja

(22) 17.05.95

(57) Pozostáva z napájacej jednotky (1), ktorá je spojená s frekvenčnou jednotkou (3) a táto je spojená s informačným blokom (4). V alternatívnom uskutočnení na napájaciu jednotku (1) je napojený časovací blok (2). Napájacia jednotka (1) a/alebo časovací blok (2) sú vybavené vstupom (x), frekvenčná jednotka (3) výstupom (y) a informačný blok (4) výstupom (z). Frekvenčná jednotka (3) pozostáva z periférneho zdroja (31)

spojeného s násobičom (32), ktorý je spojený so zosilňovačom (33) a tento s budiacim blokom (34). Budiaci blok (34) je prepojený s koncovým blokom (35) a výstupom (y) a koncový blok (35) je spojený s usmerňovacím spínačom (36). Frekvenčný zdroj (31), násobič (32), zosilňovač (33), budiaci blok (34), koncový blok (35) a usmerňovací spínač (36) sú spojené s napájacou jednotkou, usmerňovací spínač (36) je spojený s informačným blokom (4).

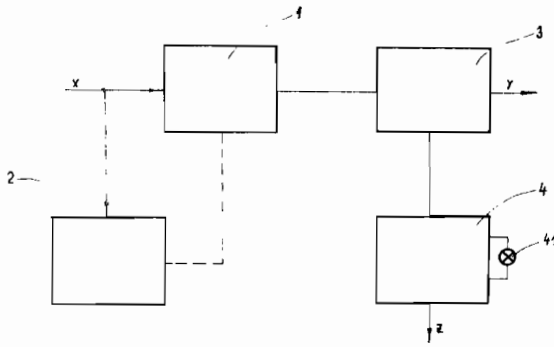

6 (51) H 03B 19/10, 19/14

(21) 1655-95

(71) Richvalský Jozef, Ing., Piešťany, SK; Lapšanský Jaroslav, Ing., Bratislava, SK;

(72) Richvalský Jozef, Ing., Piešťany, SK; Lapšanský Jaroslav, Ing., Bratislava, SK;

(54) Spôsob spracovania signálu, najmä násobiča náboja

(22) 27.12.95

(57) Pod jamovými elektródami (2) sú vytvorené potenciálové jamy (A, C, D, F, H) a pod bariérovými elektródami sú vytvorené potenciálové bariéry (D, E, G). Detektorová potenciálová bariéra (B) oddeľuje vstupnú potenciálovú jamu (A) od detektorovej potenciálovej jamy (C). Výstupná potenciálová bariéra (E) oddeľuje výstupnú potenciálovú jamu (D) od zdrojovej potenciálovej jamy (F). Doplnková potenciálová bariéra (G) oddeľuje doplnkovú potenciálovú jamu (H) od zdrojovej potenciálovej jamy (F). Výstup (13) detekčného obvodu (1) je pripojený na bariérovú elektródu (3) a jeho vstup (12) je umiestnený v detektorovej potenciálovej jame (C).

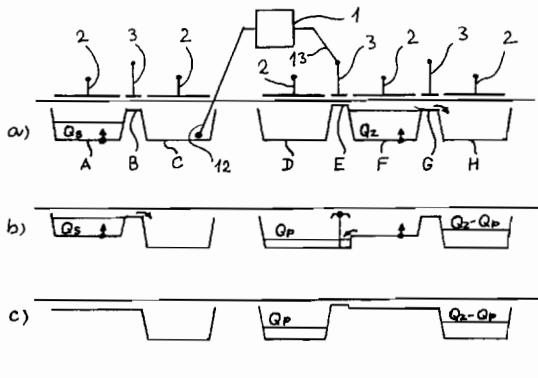

6 (51) H 04B 15/00, 1/10

(21) 723-95

(71) Vojská akadémia SNP, Liptovský Mikuláš, SK;

(72) Tkáč Jozef, Ing., Liptovský Mikuláš, SK; Sivák Jaroslav, doc. Ing., CSc., Liptovský Mikuláš, SK;

(54) Zapojenie na extrakciu užitočnej informácie zo signálu

(22) 31.05.95

(57) Rieši problém extrakcie užitočnej informácie zo signálu. Na vstup anténového prepínača (2) je pripojený výstup anténneho systému (1), ktorého vstup je pripojený na výstup anténového prepínača (2), ktorého výstup je pripojený na prijímač (3). Výstup prijímača (3) je pripojený na analógovo-číslcový prevodník (4), ktorého výstup je pripojený na sčítavací obvod (5). Výstup sčítavacieho obvodu (5) je pripojený na vzorkovací obvod (6), ktorého výstup je pripojený na procesor (7), ktorého výstup je pripojený na filter (8). Výstup filtra (8) je pripojený na prahovací obvod (9), ktorého výstup je pripojený na obvod (10) druhého prahu. Výstup oscilátora (11) je pripojený na anténový prepínač (2) a zmiešavač (12). Výstup oscilátora (13) je pripojený na zmiešavač (12), výstup ktorého je pripojený na obvod detekcie (14), ktorého výstup je pripojený na analógovo-číslcový prevodník (15). Na vstup sčítavacieho obvodu (5) je pripojený výstup analógovo-číslcového prevodníka (15). Na výstupe obvodu druhého prahu (10) a uzemňovacej svorky (18) je signál (U) s užitočnou informáciou.

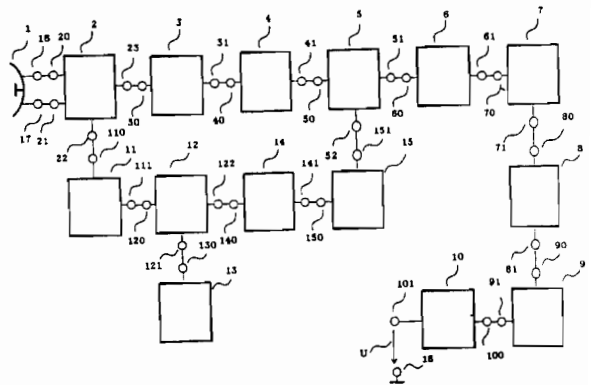

FG4A

Udelené patenty

278851	C 07D	278874	A 61K	278897	C 07D	278920	C 21C
278852	B 21D	278875	H 01T	278898	B 65F	278921	C 01G
278853	C 03C	278876	B 02C	278899	H 04M	278922	D 04H
278854	A 63B	278877	C 07C	278900	C 07D	278923	F 16B
278855	B 61L	278878	F 01B	278901	E 06B	278924	C 07C
278856	A 61G	278879	F 16D	278902	F 03B	278925	B 60T
278857	G 01N	278880	F 16G	278903	F 16D	278926	C 07D
278858	C 07C	278881	B 01D	278904	C 07C	278927	H 03H
278859	D 01H	278882	C 12N	278905	B 60T	278928	C 04B
278860	D 01H	278883	G 05D	278906	C 12N	278929	A 61K
278861	E 21C	278884	A 24C	278907	C 07D	278930	A 61K
278862	B 65G	278885	B 21C	278908	C 07D	278931	F 16D
278863	F 16C	278886	A 61M	278909	B 22D	278932	G 02B
278864	A 61K	278887	G 21C	278910	B 22D	278933	F 16B
278865	C 07D	278888	E 01B	278911	F 16L	278934	B 02C
278866	A 43B	278889	E 01B	278912	C 10B	278935	C 07H
278867	A 61M	278890	E 01B	278913	F 16K	278936	C 22B
278868	A 61K	278891	F 02F	278914	B 23B	278937	B 60R
278869	A 61K	278892	B 25C	278915	A 01N	278938	C 07D
278870	C 07D	278893	F 04B	278916	F 23G	278939	C 08J
278871	H 01H	278894	E 04B	278917	B 05C	278940	F 27B
278872	C 08L	278895	A 61K	278918	A 61K		
278873	C 07D	278896	A 61K	278919	A 61K		

6 (51) A 01N 37/38, 37/34, 37/18, 37/16, 37/14, 35/02, 31/04

(11) 278915

(40) 08.04.98

(21) 8278-88

(73) BRITISH TECHNOLOGY GROUP LIMITED, London, GB

(72) Greig-Smith Peter William, Bordon, Hampshire, GB; Wilson Michael Frank, Esher, Surrey, GB;

(54) Vtáčí repelentný prostriedok

(22) 14.12.88

(31) 8729109

(32) 14.12.87

(33) GB

6 (51) A 24C 5/40

(11) 278884

(40) 16.12.92

(21) 599-92

(73) H.F. & Ph.F. Reemtsma GmbH & Co, Hamburg, DE;

(72) Mentzel Edgar, Quickborn, DE; Seidel Henning, Dr., Lüneburg, DE; Wildenau Wolfgang, Bargfeld-Stegen, DE;

(54) Sústava na vlastnoručné zhotovenie cigariet

(22) 28.02.92

(31) P 41 07 024.0

(32) 01.03.91

(33) DE

6 (51) A 43B 13/02, B 29D 31/50 // B 29K 235:00, 311:02

(11) 278866

(40) 07.02.96

(21) 345-94

(73) VÚSAPL, a. s., Nitra, SK;

(72) Kišš Mikuláš, Ing., Nitra, SK; Ďuriš Ladislav, RNDr., Nitra, SK; Jurík Ľudovít, Ing., Hrušovany, SK; Civiň Karol, Ing., Bratislava, SK; Hrabinský Vladimír, Ing., Bratislava, SK; Valent Mikuláš, Ing., Bratislava, SK;

(54) Polymérny kompozit na výrobu ortopedickej obuvi

(22) 25.03.94

6 (51) A 61G 5/08, A 47C 4/42

(11) 278856

(40) 12.08.92

(21) 137-92

(73) MEYRA Wilhelm Meyer GmbH & Co. KG, Kalletal-Kalldorf, DE;

(72) Weege Rolf-Dieter, Dr., Kalletal, DE;

(54) Pojazdná stolička

(22) 17.01.92

(31) G 91 00 562.0

(32) 18.01.91

(33) DE

6 (51) A 61K 7/06, 31/495

(11) 278895

(40) 13.05.92

(21) 1945-91

(73) Janssen Pharmaceutica N.V., Beerse, BE;

(72) Pierard Gérald E., Angleur, BE;

(54) Použitie ketokonazolu

(22) 25.06.91

(31) 90.14.221.7

(32) 26.06.90

(33) GB

- 6 (51) A 61K 7/16**
(11) 278864
 (40) 09.02.94
 (21) 700-93
 (73) Colgate-Palmolive Company, New York, NY, US;
 (72) Burke Michael R., Somerset, NJ, US; Buchanan James M., Mercerville, NJ, US; Prencipe Michael, East Windsor, NJ, US;
(54) Nedráždivý prostriedok na čistenie zubov
 (22) 02.07.93
 (31) 7/908 104
 (32) 02.07.92
 (33) US
-
- 6 (51) A 61K 9/12**
(11) 278930
 (40) 13.05.92
 (21) 3397-91
 (73) Egis Gyógyszergyár, Budapest, HU;
 (72) Nagy Margit, Dr., Budapest, HU; Fedina Lidia, Dr., Budapest, HU; Balázs Rita, Budapest, HU; Barta Borbála, Budapest, HU; Tóth Gizella, Üllő, HU; Marczis Judit, Budapest, HU; Stász András, Budapest, HU;
(54) Antiastmatický aerosólový prípravok
 (22) 08.11.91
 (31) 7070/90
 (32) 09.11.90
 (33) HU
-
- 6 (51) A 61K 9/20, 31/155**
(11) 278919
 (40) 18.03.92
 (21) 2617-91
 (73) BIOGAL Gyógyszergyár RT., Debrecen, HU;
 (72) Kovács Christian, Dr., Debrecen, HU; Beke Katalin, Dr., Debrecen, HU; Máthé Tibor, Debrecen, HU; Szilágyi Judit, Debrecen, HU; Bacsá György, Dr., Debrecen, HU; Marossy Katalin, Dr., Debrecen, HU; Jancsó Sándor, Dr., Debrecen, HU; Szendrei Levente, Debrecen, HU; Orbán Ernő, Dr., Budapest, HU; Simó Margit, Dr., Budapest, HU; Biblo Margit, Dr., Budapest, HU; Bobák Dorottya, Budapest, HU; Langó József, Dr., Budapest, HU;
(54) Farmaceutické prípravky vo forme tabliet alebo dražé obsahujúce účinné látky citlivé na vlhkosť, teplo a svetlo, s monoklinickou kryštalickou štruktúrou
 (22) 23.08.91
 (31) 5314/90
 (32) 24.08.90
 (33) HU
-
- 6 (51) A 61K 31/195, 31/675, 33/22**
(11) 278896
 (40) 19.02.92
 (21) 1563-91
 (73) Steigerwald Arzneimittelwerk GmbH, Darmstadt, DE;
- (72) Schneider Werner, Koblenz, DE; Meyer Britta, Baldham, DE; Elstner Erich F., prof. Dr., Gröbenzell, DE;
(54) Použitie magnézium-pyridoxal-5'-fosfátglutaminátu ako účinnej zložky na prípravu liečiva
 (22) 24.05.91
 (31) P 40 16 963-4
 (32) 25.05.90
 (33) DE
-
- 6 (51) A 61K 31/415, 31/44**
(11) 278874
 (40) 07.09.94
 (21) 1235-93
 (73) Solvay Pharmaceuticals GmbH, Hannover, DE;
 (72) Eeckhout Christian, Bad Pyrmont, DE; Preuschhoff Ulf, Uelzen, DE; David Samuel, Hannover, DE;
(54) Imidazol-1-ylové zlúčeniny ako liečivá
 (22) 05.11.93
 (31) P 42 38 553.9
 (32) 14.11.92
 (33) DE
-
- 6 (51) A 61K 31/52, 9/52**
(11) 278868
 (40) 17.06.92
 (21) 3963-91
 (73) Byk Gulden Lomberg Chemische Fabrik GmbH, Konstanz, DE;
 (72) Benedikt Gerald, Dr., Konstanz, DE; Steinijans Volker, Dr., Konstanz, DE;
(54) Prípravok s retardovaným uvoľňovaním účinnej látky, obsahujúci teofylín
 (22) 20.12.91
 (31) CH 6111/84, CH 2683/85
 (32) 21.12.84, 24.06.85
 (33) CH, CH
-
- 6 (51) A 61K 31/54, 9/08**
(11) 278929
 (40) 17.06.92
 (21) 3600-91
 (73) Egis Gyógyszergyár, Budapest, HU;
 (72) Nagy Margit, Dr., Budapest, HU; Szauder Hedvig, Budapest, HU; Egri János, Budapest, HU;
(54) Roztoky piroxikamu so zvýšenou stabilitou a bez účinkov poškodzujúcich tkanivo
 (22) 27.11.91
 (31) 7654/90
 (32) 27.11.90
 (33) HU
-
- 6 (51) A 61K 31/55, 31/415, 31/235**
(11) 278918
 (40) 07.02.96
 (21) 2270-92
 (73) F. Hoffmann-La Roche AG, Basle, CH;

- (72) Clozel Jean-Paul, St. Louis, FR; Müller Rita, Basle, CH; Osterrieder Wolfgang, Grenzach-Wyhlen, DE;
- (54) Farmaceutický prostriedok proti vysokému krvnému tlaku a použitie účinných látok na jeho prípravu**
- (22) 21.07.92
(31) 2191/91
(32) 23.07.91
(33) CH
-
- 6 (51) A 61K 39/245, 39/42, C 07K 16/08, 16/10**
(11) 278869
(40) 08.04.98
(21) 2600-90
(73) Stachý Alfréd, MUDr., CSc., Prešov, SK; Šipoš Ján, RNDr., Prešov, SK;
- (72) Stachý Alfréd, MUDr., CSc., Prešov, SK; Šipoš Ján, RNDr., Prešov, SK;
- (54) Prípravok špecifického hyperimúnneho anticytomegalovírusového imunoglobulínu na intravenóznú aplikáciu a spôsob jeho výroby**
- (22) 28.05.90
-
- 6 (51) A 61M 15/00**
(11) 278867
(40) 09.02.94
(21) 154-93
(73) Aktiebolaget Astra, Södertälje, SE;
- (72) Källstrand Anders Göran Vilhelm, Bjärred, SE; Nilson Per-Gunnar, Malmö, SE;
- (54) Inhalátor na jedno použitie**
- (22) 10.09.91
(31) 9002895-2
(32) 12.09.90
(33) SE
-
- 6 (51) A 61M 15/00**
(11) 278886
(40) 07.07.93
(21) 131-93
(73) Boehringer Ingelheim KG, Ingelheim am Rhein, DE;
- (72) Poss Gerhard, Schriesheim, DE; Wittekind Jürgen, Frankfurt/Main, DE; Kühnel Andreas, Oberursel, DE;
- (54) Inhalačný prístroj bez hnacieho plynu**
- (22) 22.08.91
(31) P 40 27 391.1
(32) 30.08.90
(33) DE
(86) PCTEP91/01593, 22.08.91
-
- 6 (51) A 63B 69/12, A 47K 3/10, E 04H 4/12**
(11) 278854
(40) 10.08.94
(21) 3233-92
(73) Mešťánek Ján, Bratislava, SK;
- (72) Mešťánek Ján, Bratislava, SK;
- (54) Bazén na plávanie proti prúdu**
- (22) 27.10.92
-
- 6 (51) B 01D 47/00**
(11) 278881
(40) 16.07.91
(21) 506-90
(73) IVO POWER ENGINEERING OY, Vantaa, FI;
- (72) Janka Pentti, Tampere, FI;
- (54) Spôsob zmáčania častíc obsiahnutých v prúdiacom plyne a zariadenie na vykonávanie tohto spôsobu**
- (22) 02.02.90
(31) 890517
(32) 03.02.89
(33) FI
-
- 6 (51) B 01D 47/00**
(11) 278934
(40) 16.07.91
(21) 506-90
(73) IVO POWER ENGINEERING OY, Vantaa, FI;
- (72) Janka Pentti, Tampere, FI;
- (54) Spôsob zmáčania častíc obsiahnutých v prúdiacom plyne a zariadenie na vykonávanie tohto spôsobu**
- (22) 02.02.90
(31) 890517
(32) 03.02.89
(33) FI
-
- 6 (51) B 02C 13/04, 23/08**
(11) 278876
(40) 17.12.91
(21) 1479-91
(73) Lindemann Maschinenfabrik GmbH, Düsseldorf, DE;
- (72) Linnerz Wilhelm, Kaarst, DE;
- (54) Kladivový drvič**
- (22) 20.05.91
(31) P 40 16 295.8
(32) 21.05.90
(33) DE
-
- 6 (51) B 05C 1/08, 9/06, B 29B 7/56**
(11) 278917
(40) 06.04.94
(21) 3004-92
(73) Casco Nobel AB, Stockholm, SE;
- (72) Vesterlund Lennart, Hägersten, SE;
- (54) Spôsob zmiešavania a nanášania lepidla a zariadenie na vykonávanie tohto spôsobu**
- (22) 01.10.92
(31) 9102874-6, 9201484-4
(32) 03.10.91, 11.05.92
(33) SE, SE
-
- 6 (51) B 21C 1/26, B 21B 17/04**
(11) 278885
(40) 17.06.92
(21) 3115-91
(73) Benteler Aktiengesellschaft, Paderborn, DE;
- (72) Bub Karl-Hermann, Hilchenbach, DE; Dedecke Dietrich, Dipl.-Ing., Netphen-Eckmannshausen,

- DE; Wagener Horst, Dipl.-Ing. Dr., Hilchenbach, DE;
- (54) Spôsob upevňovania dierovaného kusa na tržnovej tyči a zariadenie na vykonávanie spôsobu**
- (22) 14.10.91
(31) P 40 39 369.0
(32) 10.12.90
(33) DE
-
- 6 (51) B 21D 5/12, 5/14**
(11) 278852
(40) 08.04.98
(21) 1467-91
(73) Slovenská technická univerzita, Strojnícka fakulta, útvar VVČ, Bratislava, SK;
(72) Ružička Kamil, doc. Ing., CSc., Bratislava, SK; Poděbradský Jaroslav, doc. Ing., CSc., Bratislava, SK;
(54) Zakružovací stroj na plech
(22) 20.05.91
-
- 6 (51) B 22D 11/06**
(11) 278909
(40) 13.05.92
(21) 5563-90
(73) Horváth Mikuláš, Ing., Čaňa, SK; Laczko Ján, Ing., Košice, SK;
(72) Horváth Mikuláš, Ing., Čaňa, SK; Laczko Ján, Ing., Košice, SK;
(54) Kryštalizátor na plynulé odlievanie tuhých materiálov, najmä ocele do brám
(22) 12.11.90
-
- 6 (51) B 22D 11/06**
(11) 278910
(40) 13.05.92
(21) 5562-90
(73) Horváth Mikuláš, Ing., Čaňa, SK; Laczko Ján, Ing., Košice, SK;
(72) Horváth Mikuláš, Ing., Čaňa, SK; Laczko Ján, Ing., Košice, SK;
(54) Kryštalizátor na plynulé odlievanie tuhých materiálov, najmä ocele do brám
(22) 12.11.90
-
- 6 (51) B 23B 7/06, 15/00, 31/20, B 23Q 3/12**
(11) 278914
(40) 08.05.91
(21) 4001-89
(73) Závody přesného strojírenství Zlín, a. s., Zlín, CZ;
(72) Sovička Oldřich, Zlín, CZ; Kudělka Jan, Zlín, CZ;
(54) Pomocné vreteno s klieštinovým upínačom
(22) 30.06.89
-
- 6 (51) B 25C 1/10**
(11) 278892
(40) 08.05.96
(21) 2954-92
(73) Illinois Tool Works INC., Glenview, IL, US;
- (72) Dewey George G., Prospect Heights, IL, US; Allen Ronald J., Geneva, IL, US;
- (54) Nástrojová súprava na zarážanie upevňovacích členov**
- (22) 25.09.92
(31) 07/765 840
(32) 26.09.91
(33) US
-
- 6 (51) B 60R 21/16**
(11) 278937
(40) 19.02.92
(21) 6940-90
(73) Atlantic Research Corporation, Alexandria, VA, US;
(72) Scheffee Robert S., Lorton, VA, US;
(54) Zariadenie na zmiernenie nebezpečia úrazu osôb cestujúcich vo vozidle
(22) 29.12.90
(31) 07/489 968
(32) 07.03.90
(33) US
-
- 6 (51) B 60T 8/44, 8/32**
(11) 278925
(40) 15.10.91
(21) 2414-90
(73) ITT Automotive Europe GmbH, Frankfurt/Main, DE;
(72) Lütke Harald, Dr., Rosbach, DE; Beck Erhard, Darmstadt, DE;
(54) Protiblokovacie hydraulické brzdné zariadenie
(22) 17.05.90
(31) P 39 22 082.6
(32) 05.07.89
(33) DE
-
- 6 (51) B 60T 13/52, 13/57**
(11) 278905
(40) 19.02.92
(21) 4928-90
(73) ITT Automotive Europe GmbH, Frankfurt/Main, DE;
(72) Bauer Juergen, Wiesbaden, DE; Jakobi Ralf, Liederbach, DE; Ruffer Manfred, Sulzbach, DE; Kraft Peter, Kassel-Wilhelmshoehe, DE;
(54) Podtlakový posilňovač brzd
(22) 10.10.90
(31) P 39 41 604.6
(32) 16.12.89
(33) DE
-
- 6 (51) B 61L 5/10**
(11) 278855
(40) 17.12.91
(21) 1401-91
(73) ALCATEL AUSTRIA AG, Wien, AT;
(72) Frece Peter, Ing., Wien, AT;
(54) Vymeniteľný prestavník železničných výhybiel
(22) 13.05.91
(31) A 1057/90

- (32) 14.05.90
(33) AT
-
- 6 (51) B 65F 3/04**
(11) **278898**
(40) 08.04.98
(21) 1497-90
(73) Zöllner - Kipper GmbH, Mainz-Laubenheim, DE;
(72) Pieperhoff Hans Joachim, Dr., Zornheim, DE;
(54) **Bezpečnostné spínacie zariadenie zdvíhacieho ústrojenstva s vyklápaním alebo vyklápacieho ústrojenstva**
(22) 28.03.90
(31) P 39 10 660.8
(32) 03.04.89
(33) DE
-
- 6 (51) B 65G 19/28**
(11) **278862**
(40) 17.06.92
(21) 3573-91
(73) Westfalia Becorit Industrietechnik GmbH, Lünen, DE;
(72) Steinkuhl Bernd, Lünen, DE; Hahn Detlef, Lünen, DE;
(54) **Žľabový diel na korčkový dopravník, hlavne na použitie v baníctve**
(22) 25.11.91
(31) P 40 37 659.1
(32) 27.11.90
(33) DE
-
- 6 (51) C 01G 3/10 // B 09B 3/00**
(11) **278921**
(40) 07.05.97
(21) 1356-95
(73) Benediková Eleonóra, Banská Bystrica, SK; Medžo Andrej, Banská Bystrica, SK;
(72) Benediková Eleonóra, Banská Bystrica, SK; Medžo Andrej, Banská Bystrica, SK;
(54) **Spôsob výroby monohydrátu síranu meďnatého**
(22) 30.10.95
-
- 6 (51) C 03C 4/00, C 03C 3/087**
(11) **278853**
(40) 08.04.98
(21) 1314-91
(73) Schott Glaswerke, Mainz, DE;
(72) Ditz Hermann, Landshut, DE; Paschke Hartmut, Dr., Ergolding, DE; Gaschler Ludwig, Mainz, DE;
(54) **Sklo znesiteľné pre telesné tkanivo a jeho použitie**
(22) 06.05.91
(31) P 40 15 264.2-45
(32) 12.05.90
(33) DE
-
- 6 (51) C 04B 28/34 // (C 04B 28/34, 14:38, 24:38)**
(11) **278928**
(40) 16.09.92
(21) 749-92
(73) Deutsche Rockwool Mineralwoll-GmbH, Gladbeck, DE;
(72) Klose Gerd-Rüdiger, Dr. Ing., Dorsten, DE; Rudolph Karl, Dr. Ing., Bottrop, DE;
(54) **Výrobok z minerálnej vlny**
(22) 12.03.92
(31) 91103822.2
(32) 13.03.91
(33) EP
-
- 6 (51) C 07C 121/75, 120/00**
(11) **278858**
(40) 08.04.98
(21) 4124-88
(73) FMC Corporation, Philadelphia, PA, US;
(72) Ager John Winfrid, Princeton, NJ, US;
(54) **Spôsob konverzie východiskovej zmesi izomérnych pyretroidov**
(22) 14.06.88
(31) 062 274
(32) 15.06.87
(33) US
-
- 6 (51) C 07C 225/20, 217/14, 239/14, C 07D 295/10, 277/04, A 01N 35/06, 41/10, 43/78**
(11) **278924**
(40) 08.04.98
(21) 4193-87
(73) Stauffer Chemical Company, Westport, CT, US;
(72) Knudsen Christopher Glade, Berkeley, CA, US;
(54) **3-Amino-2-benzoylcyklohex-2-enóny, spôsob potlačania nežiaducej vegetácie s ich pomocou a herbicídne prostriedky na ich báze**
(22) 08.06.87
(31) 872 079
(32) 09.06.86
(33) US
-
- 6 (51) C 07C 305/12, 227/22**
(11) **278877**
(40) 08.02.95
(21) 2111-92
(73) Považské chemické závody, a. s., Žilina, SK;
(72) Kulla Štefan, Ing., Žilina, SK; Potočár Jozef, Ing., Žilina, SK;
(54) **Spôsob neutralizácie kyseliny laktamsírovej a spracovania produktov neutralizácie**
(22) 08.07.92
-
- 6 (51) C 07C 403/00, 7/00**
(11) **278904**
(40) 09.02.94
(21) 1095-93
(73) Humanetics Corporation, Chaska, MN, US;
(72) Graves Frederic A., Ham Lake, MN, US; Galler Daniel D., Roseville, MN, US;

- (54) **Spôsob extrakcie karotenoidov z prírodných zdrojov**
 (22) 09.04.92
 (31) 684 590
 (32) 12.04.91
 (33) US
 (86) PCT/US92/02929, 09.04.92
-
- 6 (51) C 07D 207/34, A 01N 43/36
 (11) 278926
 (40) 08.04.98
 (21) 6899-89
 (73) Rhone-Poulenc Agrochimie, Lyon, FR;
 (72) Timmons Philip, Durham, NC, US; Outcalt Russel, Cary, NC, US; Cramp Susan, Dagenham, Essex, GB; Kwiatkowski Patricia, Raleigh, NC, US; Lopes Anibal, Raleigh, NC, US; Sinodis David, Cary, NC, US; Cain Paul, Cary, NC, US;
 (54) **Pyrolové deriváty, insekticídny a akaricídny prostriedok s ich obsahom a ich použitie**
 (22) 06.12.89
 (31) 07 282 439
 (32) 09.12.88
 (33) US
-
- 6 (51) C 07D 277/82, A 61K 31/425, C 07D 417/04
 (11) 278908
 (40) 08.04.98
 (21) 3425-90
 (73) Rhone-Poulenc Sante, Antony, FR;
 (72) Jimonet Patrick, Villepreux, FR; Le Blevec Joseph, Colombes, FR; Nemecek Conception, Choisy Le Roi, FR;
 (54) **Deriváty 2-imino-3-heterocyklylalkylbenzotiazolínu, spôsob ich výroby a farmaceutický prípravok, ktorý obsahuje tieto zlúčeniny**
 (22) 11.07.90
 (31) 89 09483, 90 05889
 (32) 13.07.89, 11.05.90
 (33) FR, FR
-
- 6 (51) C 07D 333/32
 (11) 278907
 (40) 08.04.98
 (21) 4133-88
 (73) SANDOZ AG, Basel, CH;
 (72) Fünfschilling Peter, Dr., Allschwil, CH;
 (54) **Spôsob prípravy N-(1-metoxyprop-2-yl)-2,4-dimetyl-3-aminotiofenu a východisková látka na jeho prípravu**
 (22) 14.06.88
 (31) 8714005
 (32) 16.06.87
 (33) GB
-
- 6 (51) C 07D 405/04
 (11) 278873
 (40) 08.04.98
 (21) 3629-90
 (73) Alkaloida Vegyészeti Gyár, Tiszavasvári, HU;
- (72) Timár Tibor, Dr., Tiszavasvári, HU; Eszenyi Tibor, Tiszavasvári, HU; Sebök Péter, Tiszavasvári, HU; Galamb Vilmos, Dr. Ing., Tiszavasvári, HU; Fazekas Julia, Tiszavasvári, HU; István Terézia, Tiszavasvári, HU; Kovách Éva, Tiszavasvári, HU; Nagy Erika, Tiszalök, HU;
- (54) **Spôsob výroby (±)-6-kyano-3,4-dihydro-2,2-dimetyl-trans-4-(2-oxo-1-pyrolidinyl)-2H-1-benzopyrán-3-olu**
 (22) 20.07.90
 (31) 3699/89
 (32) 21.07.89
 (33) HU
-
- 6 (51) C 07D 471/02
 (11) 278851
 (40) 09.11.94
 (21) 756-93
 (73) Covex, S.A., Colmenar Viejo (Madrid), ES;
 (72) Calvo Mondelo Fernando, Soto de Vinuelas (Madrid), ES; Manresa Ferrero Maria Teresa, Madrid, ES;
 (54) **Spôsob výroby etylapovincaminátu**
 (22) 16.07.93
 (31) 9202595
 (32) 22.12.92
 (33) ES
-
- 6 (51) C 07D 473/04
 (11) 278938
 (40) 15.09.91
 (21) 360-91
 (73) Hoechst Aktiengesellschaft, Frankfurt am Main, DE;
 (72) Knieps Rudolf, Dr., Kelkheim/Taunus, DE; Jaenicke Ottmar, Dr., Kelkheim/Taunus, DE; Schönfeld Walter, Wiesbaden, DE;
 (54) **Spôsob získavania bezfluorescenčných xantínov**
 (22) 13.02.91
 (31) P 40 04 618.4
 (32) 15.02.90
 (33) DE
-
- 6 (51) C 07D 473/10
 (11) 278897
 (40) 13.05.92
 (21) 5246-90
 (73) Slovakofarma, a. s., Hlohovec, SK;
 (72) Gömöry Juraj, Ing., Hlohovec, SK; Kacina Roman, Ing., Hlohovec, SK; Košťál Ladislav, Ing., Nové Zámky, SK; Manduch Milan, Ing., Hlohovec, SK; Šmahovský Vendelín, Ing., Pezinok, SK; Tegza Marian, Ing., Modra, SK; Polák Jozef, Ing., Leopoldov, SK; Nevydal Jozef, Ing., Hlohovec, SK;
 (54) **Spôsob výroby 3,7-dimetyl-2,6-dioxo-1,2,3,6-tetrahydro-1H-purínu**
 (22) 26.10.90

6 (51) C 07D 477/00, 205/08, A 61K 31/40**(11) 278900**

(40) 15.04.92

(21) 929-91

(73) American Cyanamid Company, Wayne, NJ, US;

(72) Ziegler Carl Bernard, Pearl River, NY, US; Curran William V., Pearl River, NY, US; Feigelson

Gregg, Spring Valley, NY, US;

(54) 2-Substituovaný alkyl-3-karboxykarbapenémové zlúčeniny, spôsob a medziprodukty na ich prípravu a farmaceutické prípravky na ich báze

(22) 04.04.91

(31) 07/507 271

(32) 10.04.90

(33) US

6 (51) C 07D 487/04, 241/36, 235/04**(11) 278870**

(40) 09.08.95

(21) 780-92

(73) Neurogen Corporation, Branford, CT, US;

(72) Shaw Kenneth, Weston, CT, US;

(54) Imidazochinoxalíny

(22) 16.03.92

6 (51) C 07D 493/08, 405/04, 413/04, A 61K 31/34, 31/41**(11) 278865**

(40) 08.04.98

(21) 1582-90

(73) E. R. Squibb & Sons, Inc., Princeton, NJ, US;

(72) Misra Raj Narain, Hopewell, NJ, US;

(54) Interfenylén-7-oxabicykloheptylsubstituované heterocykloamidové analógy prostaglandínu, spôsob ich prípravy, farmaceutický prostriedok a použitie

(22) 30.03.90

(31) 334 070

(32) 03.04.89

(33) US

6 (51) C 07H 17/04, A 61K 31/70**(11) 278935**

(40) 08.04.98

(21) 2986-92

(73) Bristol-Myers Squibb Company, New York, NY, US;

(72) Favreau Denis, St. Hubert, Quebec, CA;

(54) Kryštalický dietanolát kyseliny etopozid-4'-fosforečnej a spôsob jeho prípravy

(22) 30.09.92

(31) 07/773 056

(32) 08.10.91

(33) US

6 (51) C 08J 3/20, C 08K 3/00, 13/02, 5/09, 5/00, G 21F 1/10, C 09D 5/32**(11) 278939**

(40) 04.12.96

(21) 1220-93

(73) VÚSAPL, a. s., Nitra, SK;

(72) Kišš Mikuláš, Ing., Nitra, SK; Ďuriš Ladislav, RNDr., Nitra, SK; Gašparovič Ľudovít, Ing., Nitra, SK; Fülöp Marko, Ing., CSc., Bratislava, SK; Mátel František, Ing., CSc., Nitra, SK;

(54) Termoplastický kompozit so zvýšenou tieniacou schopnosťou ionizujúceho žiarenia

(22) 03.11.93

6 (51) C 08L 67/08**(11) 278872**

(40) 08.04.98

(21) 5423-88

(73) VÚP, a. s., Prievidza, SK; Chemickotechnologická fakulta STU, Bratislava, SK;

(72) Polievka Milan, Ing., CSc., Prievidza, SK; Uhlár Ladislav, Ing., Diviacka Nová Ves, SK; Macho Vendelín, prof. Ing., DrSc., Partizánske, SK; Komorová Katarína, Ing., Bratislava, SK; Kostúr Tibor, Brusno, SK; Okresová Soňa, Ing., Prievidza, SK;

(54) Viackomponentný emulzný odpeňovač

(22) 03.08.88

6 (51) C 10B 25/00**(11) 278912**

(40) 11.01.95

(21) 2991-92

(73) Nová huť, a.s., Ostrava, CZ;

(72) Pašík Milan, Šenov, CZ; Kaďúrek Petr, Ostrava, CZ;

(54) Spôsob utesňovania veka plniaceho otvoru koksovej batérie a zariadenie na vykonávanie spôsobu

(22) 30.09.92

6 (51) C 12N 1/14 // (C 12N 1/14, C 12R 1:82)**(11) 278882**

(40) 09.07.97

(21) 555-96

(73) Biotika, a. s., Slovenská Ľupča, SK;

(72) Košč Pavel, Ing., Banská Bystrica, SK; Borošová Gabriela, Ing., Banská Bystrica, SK; Bučko Michal, Ing., DrSc., Banská Bystrica, SK; Lucina Dušan, Ing., Banská Bystrica, SK; Ďuranová Viera, Ing., Banská Bystrica, SK; Lichý Miloš, Banská Bystrica, SK; Kluka Ľubomír, Ing., Banská Bystrica, SK; Rakyta Ján, Ing., Banská Bystrica, SK;

(54) Vysokoprodukčný kmeň mikroorganizmu Penicillium chrysogenum CCM

(22) 30.04.96

(31) PV2412-95

(32) 18.09.95

(33) CZ

6 (51) C 12N 1/14 // (C 12N 1/17, C 12R 1:82)**(11) 278906**

(40) 09.07.97

(21) 556-96

(73) Biotika, a.s., Slovenská Ľupča, SK;

(72) Bučko Michal, Ing., DrSc., Banská Bystrica, SK; Borošová Gabriela, Ing., Banská Bystrica, SK;

- Košč Pavel, Ing., Banská Bystrica, SK; Lucina Dušan, Ing., Banská Bystrica, SK; Ďuranová Viera, Ing., Banská Bystrica, SK; Lichý Miloš, Banská Bystrica, SK; Kluka Lubomír, Ing., Banská Bystrica, SK; Rakyta Ján, Ing., Banská Bystrica, SK;
- (54) Vysokoprodukčný kmeň mikroorganizmu *Penicillium chrysogenum***
 (22) 30.04.96
 (31) PV2411-95
 (32) 18.09.95
 (33) CZ
-
- 6 (51) C 21C 1/08, 1/10, 35/00**
(11) 278920
 (40) 12.11.91
 (21) 663-91
 (73) Materiálovotechnologická fakulta STU, Trnava, SK;
 (72) Sluckij Anatolij Grigorijevič, Ing., CSc., Minsk, BY; Lekach Semjon Naumovič, Ing., DrSc., Minsk, BY; Tribuševskij Vladimír Leonidovič, Ing., Minsk, BY; Bestužev Nikolaj Ivanovič, Ing., CSc., Minsk, BY; Murgaš Marián, doc. Ing., CSc., Stupava, SK; Wachter Igor, Ing., Trnava, SK;
- (54) Modifikátor liatiny**
 (22) 14.03.91
 (31) 4805278/02 (032206)
 (32) 23.03.90
 (33) RU
-
- 6 (51) C 22B 5/10, 5/16**
(11) 278936
 (40) 08.04.98
 (21) 7689-87
 (73) Voest-Alpine Industrieanlagenbau Gesellschaft m.b.H., Linz, AT;
 (72) Ottenschläger Erich, Dip.-Ing., Traun, AT; Kepplinger Werner L., Dipl.-Ing. Dr., Linz, AT;
- (54) Spôsob získavania kovov, prípadne kovových zliatin, a zariadenie na vykonávanie tohto spôsobu**
 (22) 27.10.87
 (31) A 2887/86
 (32) 30.10.86
 (33) AT
-
- 6 (51) D 01H 4/32**
(11) 278860
 (40) 07.12.94
 (21) 643-94
 (73) RIETER-ELITEX, a. s., Ústí nad Orlicí, CZ;
 (72) Mládek Miloš, Ing., Ústí nad Orlicí, CZ; Tesař Oldřich, Ing., Ústí nad Orlicí, CZ; Kaplan Jaroslav, Ústí nad Orlicí, CZ; Pírk Ladislav, Ústí nad Orlicí, CZ; Musil Dobroslav, Ing., Brno, CZ;
- (54) Vyčesávací valček rozvolňovacieho mechanizmu bezvretenového dopriadacieho stroja**
 (22) 31.05.94
 (31) PV 1062-93
 (32) 03.06.93
 (33) CZ
-
- 6 (51) D 01H 7/04, 7/10**
(11) 278859
 (40) 12.10.94
 (21) 307-94
 (73) RIETER-ELITEX, a. s., Ústí nad Orlicí, CZ;
 (72) Mládek Miloš, Ing., Ústí nad Orlicí, CZ; Tesař Oldřich, Ing., Ústí nad Orlicí, CZ; Kaplan Jaroslav, Ústí nad Orlicí, CZ; Kříž František, Ing., Brno, CZ;
- (54) Nosné teleso vretena textilného, hlavne bezvretenového dopriadacieho stroja**
 (22) 15.03.94
 (31) PV 434-93
 (32) 18.03.93
 (33) CZ
-
- 6 (51) D 04H 1/70, D 01G 25/00, B 65H 45/10**
(11) 278922
 (40) 06.04.94
 (21) 2476-92
 (73) Heraklith Holding Aktiengesellschaft, Fürnitz, AT;
 (72) Neuhold Heimo, Landskron, AT; Wieltschnig Josef, Ferndorf, AT;
- (54) Zariadenie na nanášanie rúna, najmä rúna z minerálnej vlny na podkladový pás**
 (22) 11.08.92
 (31) P 41 27 172.6
 (32) 16.08.91
 (33) DE
-
- 6 (51) E 01B 27/12, 27/16**
(11) 278889
 (40) 15.10.91
 (21) 1904-90
 (73) Franz Plasser Bahnbaumaschinen-Industriegesellschaft m.b.H., Wien, AT;
 (72) Theurer Josef, Ing., Wien, AT;
- (54) Pojazdná podbijačka kol'aje**
 (22) 17.04.90
 (31) A 921/89
 (32) 18.04.89
 (33) AT
-
- 6 (51) E 01B 27/12, 27/16**
(11) 278888
 (40) 15.10.91
 (21) 1905-90
 (73) Franz Plasser Bahnbaumaschinen-Industriegesellschaft m.b.H., Wien, AT;
 (72) Theurer Josef, Ing., Wien, AT;
- (54) Pojazdná podbijačka kol'aje**
 (22) 17.04.90
 (31) A 920/89
 (32) 18.04.89
 (33) AT
-
- 6 (51) E 01B 29/06**
(11) 278890
 (40) 18.03.92
 (21) 4947-90

- (73) Franz Plasser Bahnbaumaschinen-Industriegesellschaft m.b.H., Wien, AT;
 (72) Theurer Josef Ing., Wien, AT;
(54) Zariadenie na kladenie podvalov
 (22) 11.10.90
 (31) A 2356/89
 (32) 12.10.89
 (33) AT
-
- 6 (51) E 04B 1/70, F 26B 21/00**
(11) 278894
 (40) 14.10.92
 (21) 3792-91
 (73) Dölco Teppich-und Polster-Reinigungsanlagen Alfred Dörle, System-Vakuum-Extraktion, Freiburg-Opfingen, DE;
 (72) Dörle Alfred, Freiburg-Opfingen, DE;
(54) Zariadenie na zbavenie vlhkosti izolačnej vrstvy alebo dutého priestoru ležiacich pod krycou vrstvou
 (22) 13.12.91
 (31) P 40 39 914.1
 (32) 14.12.90
 (33) DE
-
- 6 (51) E 06B 3/70, 3/82, 5/10, 5/16**
(11) 278901
 (40) 19.02.92
 (21) 3847-90
 (73) Wassner Leo, Wien, AT;
 (72) Wassner Leo, Wien, AT;
(54) Dverové krídlo
 (22) 03.08.90
 (31) P 39 25 758.4-25
 (32) 03.08.89
 (33) DE
-
- 6 (51) E 21C 35/18, 25/04**
(11) 278861
 (40) 06.04.94
 (21) 2900-92
 (73) Hydra Tools International, PLC, Sheffield, GB;
 (72) McShannon Gordon Alana, Sheffield, GB;
(54) Nôž na banské stroje
 (22) 22.09.92
 (31) 9120835.5
 (32) 01.10.91
 (33) GB
-
- 6 (51) F 01B 9/06, 1/08**
(11) 278878
 (40) 11.01.95
 (21) 224-93
 (73) Vlnka Jozef, Veľké Hoste, SK; Vlnka Ján, Ing., Bánovce nad Bebravou, SK;
 (72) Vlnka Jozef, Veľké Hoste, SK; Vlnka Ján, Ing., Bánovce nad Bebravou, SK;
(54) Spaľovací motor
 (22) 22.03.93
-
- 6 (51) F 02F 3/02, 3/24, F 16J 1/24**
(11) 278891
 (40) 10.05.95
 (21) 117-93
 (73) Toporcer Emil, Spišský Štvrtok, SK;
 (72) Toporcer Emil, Spišský Štvrtok, SK;
(54) Piestové orgány spaľovacieho motora s kývavým pohybom dvojčinného piesta
 (22) 22.02.93
-
- 6 (51) F 03B 3/04, F 04D 3/02**
(11) 278902
 (40) 04.06.97
 (21) 1570-94
 (73) Burian Eduard, Piešťany, SK;
 (72) Burian Eduard, Piešťany, SK;
(54) Spôsob rekuperatívneho čerpania tekutých látok a zariadenie na vykonávanie tohto spôsobu
 (22) 20.12.94
-
- 6 (51) F 04B 43/02, F 16C 11/02, F 04B 9/04**
(11) 278893
 (40) 06.10.93
 (21) 2188-92
 (73) Société Anonyme dite: RIVAPOMPE, Courbevoie, FR;
 (72) Constantinidis Stéphane, Ing., Taverny, FR;
(54) Výkyvné uloženie vahadla membránového pailového čerpadla
 (22) 13.07.92
 (31) 9109599
 (32) 29.07.91
 (33) FR
-
- 6 (51) F 16B 2/08, 5/07, B 65D 63/02**
(11) 278933
 (40) 08.04.98
 (21) 1683-90
 (73) Hans Oetiker AG Maschinen-und Apparatefabrik, Horgen, CH;
 (72) Oetiker Hans, Horgen, CH;
(54) Zariadenie na spájanie dvoch okrajov pásov
 (22) 04.04.90
 (31) 1228/89-4
 (32) 04.04.89
 (33) CH
-
- 6 (51) F 16B 39/02**
(11) 278923
 (40) 06.04.94
 (21) 2493-92
 (73) Bergische Achsenfabrik Fr. Kotz & Söhne, Wiehl, DE;
 (72) Leidig Hans-Josef, Reichshof, DE;
(54) Uloženie kolesa
 (22) 12.08.92
 (31) P 41 28 508.5
 (32) 28.08.91
 (33) DE

6 (51) F 16C 33/38, 33/40, 33/46, 33/58**(11) 278863**

(40) 14.10.92

(21) 659-91

(73) Elitex, s.p., Ústí nad Orlicí, CZ;

(72) Rajsigl Zdeněk, Ing., Brno, CZ; Kříž František, Ing., Brno, CZ; Smatana Jozef, Ing., Bytča, SK;

(54) Jednostranná klietka vysokootáčkového ložiska

(22) 14.03.91

(22) 21.05.90

(31) 90363

(32) 21.05.89

(33) IL

6 (51) F 16D 13/68, F 16F 15/12**(11) 278903**

(40) 18.03.92

(21) 2747-91

(73) Fichtel und Sachs AG, Schweinfurt, DE;

(72) Fischer Matthias, Eltingshausen, DE; Jeppe Harald, Schweinfurt, DE; Rudolph Gerda, Schweinfurt, DE;

(54) Kotúč spojky

(22) 06.09.91

(31) P 40 28 616.9

(32) 08.09.90

(33) DE

6 (51) F 16K 1/12, 31/04, 31/05**(11) 278913**

(40) 06.08.97

(21) 44-96

(73) Chirana Piešťany, a. s., Piešťany, SK;

(72) Thoma Peter, Ing., Piešťany, SK;

(54) Spojkový mechanizmus na dva pracovné režimy

(22) 10.01.96

6 (51) F 16D 55/2265, F 16J 3/04, 15/52**(11) 278879**

(40) 19.02.92

(21) 4313-90

(73) ITT Automotive Europe GmbH, Frankfurt/Main, DE;

(72) Weiler Rolf, Eppstein, DE; Bach Uwe, Niedernhausen, DE; Ceylan Ahmet D., Frankfurt/Main, DE; Weidenweber Michael, Frankfurt/Main, DE;

(54) Ochranné tesnenie na valcové súčasti

(22) 05.09.90

(31) P 39 40 276.2

(32) 06.12.89

(33) DE

6 (51) F 16L 9/02, 58/04, C 23C 8/12**(11) 278911**

(40) 15.09.91

(21) 4206-89

(73) KM-Kabelmetal Aktiengesellschaft, Osnabrück, DE;

(72) Baukloh Achim, Dr., Bad Iburg, DE; Reiter Ulrich, Dr., Osnabrück, DE; Triquet Christian, Ing., Osnabrück, DE;

(54) Rúrka z medi alebo zo zliatiny medi a spôsob jej výroby

(22) 10.07.89

(31) P 38 27 353.5

(32) 12.08.88

(33) DE

6 (51) F 16D 65/12**(11) 278931**

(40) 11.05.94

(21) 2122-92

(73) Linde Aktiengesellschaft, Wiesbaden, DE;

(72) Heinrich Peter, Dipl.-Ing., Germering, DE; Heck Klaus, Dipl.-Ing., Ingolstadt, DE;

(54) Brzdový kotúč a spôsob jeho výroby

(22) 08.07.92

(31) P 41 25 064.8

(32) 29.07.91

(33) DE

6 (51) F 23G 7/06**(11) 278916**

(40) 14.10.92

(21) 851-92

(73) Haldor Topsøe A/S, Lyngby, DK;

(72) Schoubye Peter, Vedbaek, DK;

(54) Spôsob katalytického spaľovania spáľiteľných látok vo vypúšťaných plynoch

(22) 20.03.92

(31) 0525/91

(32) 22.03.91

(33) DK

6 (51) F 16G 1/10, 1/16, B 29D 29/00 // B 29K 105:08**(11) 278880**

(40) 15.09.91

(21) 2476-90

(73) VOLTA CARMIEL - A FACTORY OF PLASTIC MATERIALS LTD., Savion, IL;

(72) Schanin Jonathan, Haifa, IL; Harel Shmuel, Kibbutz Machanim, IL;

(54) Nekonečný hnací remeň, spôsob jeho výroby a zariadenie na vykonávanie tohto spôsobu**6 (51) F 27B 15/00, B 65G 53/42****(11) 278940**

(40) 08.04.98

(21) 3497-92

(73) FCB, Montreuil, FR; Ciments Francais, Puteaux, FR;

(72) Jorget Serge M., Marcq-en-Baroeul, FR; Niel Philippe M., Lille, FR; Decuyper Francis M., Lomme, FR;

(54) Pec na kalcináciu tuhých, práškovitých surovín

(22) 26.11.92

(31) 91/14 672

(32) 27.11.91

(33) FR

- 6 (51) G 01N 33/574, C 12Q 1/02**
(11) 278857
(40) 08.06.94
(21) 826-92
(73) Prírodovedecká fakulta UK, Bratislava, SK;
(72) Chreňo Ondrej, RNDr., Bratislava, SK;
(54) **Spôsob testovania cytotoxicity a genotoxicity chemických látok**
(22) 19.03.92
-
- 6 (51) G 02B 6/28, G 02F 1/315, H 01P 1/16**
(11) 278932
(40) 15.09.91
(21) 283-91
(73) PIRELLI CAVI S.p.A., Milano, IT;
(72) Grasso Giorgio, Monza (MI), IT; Scrivener Paul Laurence, Southampton Hampshire, GB;
(54) **Širokopásmový optický zosilňovač signálu**
(22) 06.02.91
(31) 19280.A/90
(32) 07.02.90
(33) IT
-
- 6 (51) G 05D 3/18, H 01F 7/18**
(11) 278883
(40) 06.10.93
(21) 175-93
(73) Thomson-CSF, Paris, FR;
(72) Menard Christian, Villenes S/Seine, FR;
(54) **Zariadenie na prenos mechanickej ovládacej energie, najmä na riadenie brzdiaceho tlaku v brzde**
(22) 09.03.93
(31) 92 02843
(32) 10.03.92
(33) FR
-
- 6 (51) G 21C 3/04, 3/16, 3/334, 7/10**
(11) 278887
(40) 17.06.92
(21) 3694-91
(73) Siemens Aktiengesellschaft, München, DE;
(72) Rau Peter, Leutenbach, DE; Sauermann Walter, Hemhofen, DE;
(54) **Reaktorový element jadrového reaktora**
(22) 05.12.91
(31) P 40 38 748.8, P 40 41 350.0
(32) 05.12.90, 21.12.90
(33) DE, DE
-
- 6 (51) H 01H 33/74, H 02B 13/00, H 01H 31/28**
(11) 278871
(40) 19.02.92
(21) 4860-90
(73) Felten et Guillaume Energietechnik Aktiengesellschaft, Köln, DE;
(72) Dirks Rolf , Willich, DE; Pehlken Wolfgang, Kempen, DE; Deharde Horst , Kempen, DE;
(54) **Zapuzdrené spínacie zariadenie plnené plynom**
(22) 05.10.90
(31) P 39 33 535.6
(32) 07.10.89
(33) DE
-
- 6 (51) H 01T 13/39, 21/02**
(11) 278875
(40) 13.08.91
(21) 6165-90
(73) Robert Bosch GmbH, Stuttgart, DE;
(72) Treiber Juergen, Ing., Bamberg, DE; Frank Willi, Ing., Bamberg, DE; Hubert Hans , Priesendorf-Neuhausen, DE; Brendick Volker, Dipl.Ing., Gerlingen, DE; Noack Rainer, Dr.Dipl.-Phys., Bietingheim-Bissingen, DE; Pohl Klaus-Dieter, Dr.Ing., Schwieberdingen, DE;
(54) **Elektróda zapalovacích sviečok a spôsob jej výroby**
(22) 11.12.90
(31) P 39 41649.6
(32) 16.12.89
(33) DE
-
- 6 (51) H 03H 11/00, 11/12**
(11) 278927
(40) 11.01.95
(21) 407-93
(73) Vojenská akadémia, Liptovský Mikuláš, SK;
(72) Štulrajter Jozef, Ing., CSc., Liptovský Mikuláš, SK;
(54) **Zapojenie multifunkčného R filtra 3. rádu s vysokou hodnotou vstupnej impedancie**
(22) 28.04.93
-
- 6 (51) H 04M 17/02**
(11) 278899
(40) 16.07.91
(21) 72-90
(73) Telefonica de España, S.A., Madrid, ES;
(72) Ibanez Palomeque Francisco, Madrid, ES; Garcia Morales José Manuel, Madrid, ES;
(54) **Verejný telefónny prístroj**
(22) 05.01.90
(31) 8901506
(32) 28.04.1989
(33) ES
-

FD9A**Zastavené prihlášky vynálezov**

863-89	3757-91	232-94	1435-94
4779-89	993-92	702-94	1490-94
148-90	1309-92	738-94	1491-94
423-90	1792-92	921-94	1502-94
748-90	2024-92	988-94	221-95
1519-90	3025-92	1064-94	848-95
2180-90	3626-92	1091-94	1377-95
2702-90	3713-92	1093-94	130-96
3023-90	348-93	1094-94	141-96
4078-90	564-93	1095-94	243-96
4415-90	569-93	1112-94	258-96
5483-90	628-93	1118-94	305-96
5826-90	689-93	1125-94	346-96
6221-90	690-93	1133-94	489-96
6648-90	1052-93	1181-94	614-96
700-91	1212-93	1259-94	623-96
1358-91	1305-93	1299-94	628-96
2310-91	1392-93	1316-94	649-96
2806-91	69-94	1413-94	659-96
3246-91	165-94	1430-94	

FC9A**Zamietnuté prihlášky vynálezu**

5997-90	1568-91	2180-92	193-96
6866-90	3992-91	11-93	
1318-91	929-92	446-93	

PD4A**Prevody patentov/autorských osvedčení**

Podľa § 15 zák. č. 527/1990 Zb. v znení neskorších zákonov boli do patentového registra zapísané tieto prevody:

P/AO	PV	Pôvodný majiteľ	Nadobúdateľ	Dátum účinnosti:
236 794	3374-83	CIBA - GEIGY AG, Basilej, CH;	Novartis AG, Basel, CH;	10.02.98
236 794	3374-83	Novartis AG, Basel, CH;	Ciba Specialty Chemicals Holding Inc., Klybeckstrasse 141, CH - 4057 Basel, CH;	10.02.98
253 726	3012-85	CIBA - GEIGY AG, Basilej, CH;	Novartis AG, Schwarzwaldallee 215, 4058 Basel, CH;	30.01.98

P/AO	PV	Pôvodný majiteľ	Nadobúdateľ	Dátum účinnosti:
257 281	7943-85	CIBA - GEIGY AG, Basilej, CH;	Novartis AG, Basel, CH;	10.02.98
257 281	7943-85	Novartis AG, Basel, CH;	Ciba Specialty Chemicals Holding Inc., Klybeckstrasse 141, CH - 4057 Basel, CH;	10.02.98
261 241	3252-86	CIBA - GEIGY AG, Basilej, CH;	Novartis AG, Schwarzwaldallee 215, 4058 Basel, CH;	30.01.98
262 447	859-87	CIBA - GEIGY AG, Basilej, CH;	Novartis AG, Schwarzwaldallee 215, 4058 Basel, CH;	30.01.98
264 347	1414-87	CIBA - GEIGY AG, Basilej, CH;	Novartis AG, Schwarzwaldallee 215, 4058 Basel, CH;	30.01.98
268 172	1413-87	CIBA - GEIGY AG, Basilej, CH;	Novartis AG, Schwarzwaldallee 215, 4058 Basel, CH;	30.01.98
268 672	4449-85	CIBA - GEIGY AG, Basilej, CH;	Novartis AG, Schwarzwaldallee 215, 4058 Basel, CH;	30.01.98
268 684	8018-86	CIBA - GEIGY AG, Basilej, CH;	Novartis AG, Schwarzwaldallee 215, 4058 Basel, CH;	30.01.98
268 685	8019-86	CIBA - GEIGY AG, Basilej, CH;	Novartis AG, Schwarzwaldallee 215, 4058 Basel, CH;	30.01.98
268 686	8020-86	CIBA - GEIGY AG, Basilej, CH;	Novartis AG, Schwarzwaldallee 215, 4058 Basel, CH;	30.01.98
268 687	8021-86	CIBA - GEIGY AG, Basilej, CH;	Novartis AG, Schwarzwaldallee 215, 4058 Basel, CH;	30.01.98
268 688	8022-86	CIBA - GEIGY AG, Basilej, CH;	Novartis AG, Schwarzwaldallee 215, 4058 Basel, CH;	30.01.98
272 770	9382-86	CIBA - GEIGY AG, Basilej, CH;	Novartis AG, Schwarzwaldallee 215, 4058 Basel, CH;	30.01.98
273 171	759-86	CIBA - GEIGY AG, Basilej, CH;	Novartis AG, Schwarzwaldallee 215, 4058 Basel, CH;	30.01.98
273 623	8163-86	CIBA - GEIGY AG, Basilej, CH;	Novartis AG, Basel, CH;	10.02.98

P/AO	PV	Pôvodný majiteľ	Nadobúdateľ	Dátum účinnosti:
273 623	8163-86	Novartis AG, Basel, CH;	Ciba Specialty Chemicals Holding Inc., Klybeckstrasse 141, CH - 4057 Basel, CH;	10.02.98
278 293	34-91	ENICHEM S. p. A., Milano, IT;	POLIMERI EUROPA S. r. l., Via Ruggero Settimo, 55, Palermo, IT;	20.01.98
278 485	3834-91	CIBA - GEIGY AG, Basilej, CH;	Novartis AG, 4058 Basel, CH;	05.02.98
278 485	3834-91	Novartis AG, 4058 Basel, CH;	Ciba Specialty Chemicals Holding Inc., Klybeckstrasse 141, CH - 4057 Basel, CH;	05.02.98
278529	4645-89	CIBA - GEIGY AG, Basilej, CH;	Novartis AG, Schwarzwaldallee 215, 4058 Basel, CH;	28.01.98
278 536	215-92	CIBA - GEIGY AG, Basilej, CH;	Novartis AG, Schwarzwaldallee 215, 4058 Basel, CH;	28.01.98
278 689	6095-86	SANDOZ AG, Basilej, CH;	Novartis AG, Schwarzwaldallee 215, 4058 Basel, CH;	05.02.98
278 921	1356-95	Eleonóra Benediková, Banská Bystrica, SK; Andrej Medžo, Banská Bystrica, SK;	CHEMASOL, spol. s r. o., Rudlovska cesta 53, 941 01 Banská Bystrica, SK;	27.01.98

ČASŤ

ÚŽITKOVÉ VZORY

Kódy na označovanie jednotlivých druhov dokumentov

Zapísané úžitkové vzory podľa zákona č. 478/1992 - kód U
Zb. v znení zákona NR SR č. 90/93 Z. z.

Číselné kódy na označovanie bibliografických údajov

(11)	číslo zápisu úžitkového vzoru	6 (51)	medzinárodné patentové triedenie
(21)	číslo prihlášky úžitkového vzoru	(54)	názov
(22)	dátum podania prihlášky úžitkového vzoru	(57)	anotácia
(31)	číslo prioritnej prihlášky úžitkového vzoru	(71)	meno (názov) prihlasovateľa(ov)
(32)	dátum prioritnej prihlášky úžitkového vzoru	(72)	meno pôvodcu(ov)
(33)	krajina priority	(73)	meno (názov) majiteľa(ov)
(47)	dátum zápisu úžitkového vzoru	(86)	údaje PCT

Kódy na označovanie záhlavia oznámení publikovaných vo Vestníku (Štandard WIPO ST 17)

FG1K	zápisy úžitkových vzorov do registra	MK1K	zánik úžitkového vzoru uplynutím doby platnosti
LD3K	čiastočný výmaz úžitkového vzoru	ND1K	predĺženie platnosti úžitkového vzoru
MC3K	výmaz úžitkového vzoru	PD1K	prevod práv a ostatné zmeny majiteľov úžitkového vzoru
MH1K	zánik úžitkového vzoru vzdaním sa nárokov		

Opravy. Zmeny. Rôzne.

Opravy v udelených ochranných dokumentoch

TA1K	meno pôvodcov
TB1K	oprava mien
TC1K	zmena mien
TD1K	oprava adries
TE1K	zmena adries
TF1K	oprava dát
TG1K	oprava chýb v triedení
TH1K	oprava alebo zmena všeobecne
TK1K	tlačové chyby v úradných vestníkoch

FG1K

Zapísané úžitkové vzory

1787 B 65D	1793 A 01N	1799 B 61F	1805 H 02K
1788 B 60R	1794 A 63H	1800 B 61C	1806 F 01P
1789 F 01N	1795 B 24B	1801 B 61D	1807 A 24F
1790 A 61F	1796 G 10D	1802 F 01N	1808 E 05B
1791 B 27B	1797 B 01D	1803 B 62D	1809 A 61F
1792 H 02K	1798 A 61F	1804 B 62D	

6 (51) A 01N 61/00, 63/00, 59/06

(11) 1793

(21) 357-97

(22) 25.09.1997

(47) 26.01.1998

(73) AGROVITA, s. r. o., Bratislava, SK;

(54) Konzervačný prostriedok na ochranu skladovaných semien a hľúz

6 (51) A 24F 21/00

(11) 1807

(21) 428-97

(22) 12.11.1997

(47) 27.01.1998

(73) Pavlovský Július, Gelnica, SK;

(54) Príchytky na upevnenie zapalovača k cigaretovej škatuľke

6 (51) A 61F 5/01

(11) 1798

(21) 472-97

(22) 29.12.1997

(31) PUV 6920-97

(32) 07.07.1997

(33) CZ

(47) 27.01.1998

(73) Plemenárské služby, a. s., Otrokovice-Kvítkovice, CZ;

(54) Fixačný prostriedok

6 (51) A 61F 5/02, 13/10

(11) 1790

(21) 246-97

(22) 08.07.1997

(47) 26.01.1998

(73) ORTEX, s. r. o., Otrokovice, CZ;

(54) Fixačná bandáž ramenného kĺbu

6 (51) A 61F 5/02, 5/01

(11) 1809

(21) 245-97

(22) 08.07.1997

(47) 29.01.1998

(73) ORTEX, s. r. o., Otrokovice, CZ;

(54) Fixácia polôh abdukčnej dlahy ramenného kĺbu

6 (51) A 63H 33/04, 33/08

(11) 1794

(21) 380-97

(22) 16.10.1997

(47) 26.01.1998

(73) Dzurňák Marcel, Prešov, SK;

(54) Skladacia rozoberateľná hračka

6 (51) B 01D 46/52

(11) 1797

(21) 422-97

(22) 07.11.1997

(47) 27.01.1998

(73) Albrecht Jiří, Ing., CSc., Praha, CZ;

(54) Filtračná vložka s viacerými vreckami so zvýšenou prevádzkovou životnosťou

6 (51) B 24B 3/54

(11) 1795

(21) 412-97

(22) 31.10.1997

(31) PUV 6536-97

(32) 10.04.1997

(33) CZ

(47) 26.01.1998

(73) Vladimír SVITEK-SVIH, Ostrava, CZ;

(54) Ručný ostrič nožov

6 (51) B 27B 31/00

(11) 1791

(21) 280-97

(22) 24.06.1997

(47) 26.01.1998

(73) Komišák Ján, Stropkov, SK;

(54) Samohybné zariadenie

6 (51) B 60R 25/00

(11) 1788

(21) 221-97

(22) 25.06.1997

(47) 26.01.1998

(73) Porubčan Róbert, Ing., Košeca, SK; Mereš Branislav, Ing., Tlmače, SK;

(54) Mechanické zabezpečovacie zariadenie proti odcudzeniu vozidla

6 (51) B 61C 5/00

(11) 1800

(21) 105-97

(22) 14.03.1997

(47) 27.01.1998

(73) Martinská mechatronická, a. s., Martin, SK;

(54) Zostava dieselelektrickej lokomotívy

6 (51) B 61D 17/00

- (11) **1801**
(21) 130-97
(22) 03.04.1997
(47) 27.01.1998
(73) Martinská mechatronická, a. s., Martin, SK;
(54) **Rámová konštrukcia opláštenia lokomotívy**
-

6 (51) B 61F 1/00

- (11) **1799**
(21) 82-97
(22) 27.02.1997
(47) 27.01.1998
(73) Martinská mechatronická, a. s., Martin, SK;
(54) **Rám agregátov lokomotívy**
-

6 (51) B 62D 24/00

- (11) **1803**
(21) 182-97
(22) 19.05.1997
(47) 27.01.1998
(73) Martinská mechatronická, a. s., Martin, SK;
(54) **Pružné uloženie kabiny lokomotívy**
-

6 (51) B 62D 24/00, 33/00

- (11) **1804**
(21) 193-97
(22) 27.02.1995
(47) 27.01.1998
(73) ZTS Výskumno-vývojový ústav Martin, a. s., Martin, SK;
(54) **Terénny automobil so snímateľnou účelovou nadstavbou**
-

6 (51) B 65D 47/06

- (11) **1787**
(21) 199-96
(22) 19.06.1996
(47) 12.01.1998
(73) VUNAR, a.s., Gémesi Karol, Ing., Nové Zámky, SK;
(54) **Uzáver nápojových plechoviek**
-

6 (51) E 05B 17/20

- (11) **1808**
(21) 184-97
(22) 20.05.1997
(47) 29.01.1998
(73) CarCode, s.r.o., Bratislava, SK;
(54) **Chránič ovládača blokovania zámku dverí automobilu**
-

6 (51) F 01N 1/00

- (11) **1802**
(21) 155-97
(22) 17.04.1997
(47) 27.01.1998
(73) Martinská mechatronická, a. s., Martin, SK;
(54) **Tlmič výfuku**

6 (51) F 01N 7/00

- (11) **1789**
(21) 226-97
(22) 30.06.1997
(47) 26.01.1998
(73) Martinská mechatronická, a. s., Martin, SK;
(54) **Zariadenie na prichytenie tlmiča výfuku**
-

6 (51) F 01P 3/00

- (11) **1806**
(21) 208-97
(22) 16.06.1997
(47) 27.01.1998
(73) Martinská mechatronická, a. s., Martin, SK;
(54) **Zariadenie na vodné chladenie vznetrových motorov**
-

6 (51) G 10D 1/08, 3/00

- (11) **1796**
(21) 421-97
(22) 10.05.1996
(47) 26.01.1998
(73) Neuser, s. r. o., Modra, SK;
(54) **Mechanické zariadenie na ozvučenie elektrickej basovej gitary**
-

6 (51) H 02K 9/00

- (11) **1792**
(21) 293-97
(22) 28.07.1997
(47) 26.01.1998
(73) Martinská mechatronická, a. s., Martin, SK;
(54) **Zapojenie regulácie chladenia trakčných motorov a usmerňovačov dieselelektrickej lokomotívy**
-

6 (51) H 02K 9/00

- (11) **1805**
(21) 194-97
(22) 28.05.1997
(47) 27.01.1998
(73) Martinská mechatronická, a. s., Martin, SK;
(54) **Zapojenie chladenia trakčného motora**
-

ND1K

Predĺženie platnosti úžitkových vzorov

(51) A 01M 1/02, B 29D 9/00, B 32B 15/14, 33/00
 (11) 554
 (21) 293-93
 (22) 31.12.1993
 (47) 29.06.1994
 (43) 07.09.1994
 (71) Varkonda Štefan, RNDr., CSc., Bratislava, SK;
 (54) **Dispensor na aplikáciu feromónov**

(51) A 21C 13/00, 15/00
 (11) 537
 (21) 55-94
 (22) 21.02.1994
 (47) 01.06.1994
 (43) 10.08.1994
 (71) Maštálka Zdeněk Ing. - PEKASS, Plzeň, CZ;
 (54) **Pekárska slamenica**

(51) A 21D 13/08, 8/04
 (11) 536
 (21) 53-94
 (22) 18.02.1994
 (47) 01.06.1994
 (43) 10.08.1994
 (71) Pekárny a cukrárny, a. s., Náchod, CZ;
 (54) **Pšeničný materský kvások**

(51) A 23L 1/20, 1/212
 (11) 443
 (21) 280-93
 (22) 16.12.1993
 (47) 02.03.1994
 (43) 11.05.1994
 (71) Tuan Bui Anh, Bratislava, SK;
 (54) **Zeleninový šalát**

(51) A 47C 17/20, 17/54
 (11) 552
 (21) 281-93
 (22) 20.12.1993
 (47) 29.06.1994
 (43) 07.09.1994
 (71) Marci Anton, Ing., Lefantovce, SK;
 (54) **Sklápacia posteľ**

(51) A 47K 1/00
 (11) 550
 (21) 108-93
 (22) 09.07.1993
 (47) 29.06.1994
 (43) 07.09.1994
 (71) Hrivnák Jozef, Detva, SK;
 (54) **Držiak vaňového pohyblivého umývadla**

(51) A 62C 39/00, E 04B 1/94, E 06B 5/16
 (11) 454
 (21) 284-93
 (22) 23.12.1993
 (47) 02.03.1994
 (43) 11.05.1994
 (71) Gašper Michal, Ing., Batizovce, SK;
 (54) **Tenká aktívna protipožiarna izolačná doska**

(51) B 23B 39/16, F 16B 12/10
 (11) 481
 (21) 8-94
 (22) 07.01.1994
 (47) 30.03.1994
 (43) 08.06.1994
 (71) Dragančík Jindřich, Ing., Krmov, CZ;
 (54) **Niekoľkovretenová vyvrtávačka**

(51) B 27B 15/00, B 27H 1/00
 (11) 585
 (21) 176-94
 (22) 21.01.1991
 (47) 29.06.1994
 (43) 07.09.1994
 (71) Palacký Alois, Zašová, CZ;
 (54) **Zariadenie na spracovanie dreva**

(51) B 29D 9/00, 24/00, B 32B 27/32, B 29K 255:02
 (11) 1235
 (21) 418-94
 (22) 25.11.1994
 (47) 31.07.1996
 (43) 02.10.1996
 (71) Poloplast Kunststoffwerk GmbH & Co. KG, Leonding, AT;
 (54) **Viacvrstvá rúrka**

(51) B 32B 7/02, C 03C 27/06
 (11) 356
 (21) 172-93
 (22) 09.09.1993
 (47) 23.12.1993
 (43) 09.03.1994
 (71) Gašper Michal, Ing., Batizovce, SK;
 (54) **Viacvrstvá protipožiarna sklenená výplň**

(51) B 60C 29/00
 (11) 778
 (21) 398-94
 (22) 15.11.1994
 (47) 01.02.1995
 (43) 12.04.1995
 (71) TATRA, a. s., Kopřivnice, CZ;
 (54) **Zariadenie na dohust'ovanie pneumatík motorových vozidiel počas jazdy**

(51) **B 61D 49/00**
(11) **1198**
(21) 144-94
(22) 13.05.1994
(47) 30.04.1996
(43) 03.07.1996
(71) Cesnek Jaroslav, Sučany, SK; Sianta Stanislav, Ing., Vrútky, SK;
(54) **Umiestnenie náhradného motora voči pôvodnej prevodovke koľajového vozíka**

(51) **B 62D 43/02**
(11) **1020**
(21) 246-94
(22) 01.07.1994
(47) 04.10.1995
(43) 06.12.1995
(71) TATRA, a. s., Kopřivnice, CZ;
(54) **Držiak náhradného kolesa**

(51) **B 65G 9/00, 25/04**
(11) **488**
(21) 24-94
(22) 18.01.1994
(47) 30.03.1994
(43) 08.06.1994
(71) FERRUM, a. s., Frýdland nad Ostravicí, CZ;
(54) **Nosič ťažkých bremien na závesnej dráhe**

(51) **B 65H 54/00**
(11) **556**
(21) 26-94
(22) 20.01.1994
(47) 29.06.1994
(43) 07.09.1994
(71) Gallo Jozef, Ing., Trenčín, SK;
(54) **Zariadenie na navíjanie alebo odvíjanie vlákien, drôtov a pod., hlavne zväzkov nekonečných sklenených vlákien**

(51) **C 21D 9/22**
(11) **609**
(21) 287-93
(22) 27.12.1993
(47) 03.08.1994
(43) 12.10.1994
(71) Augustín Peter, Ing., Prešov, SK; Hrádela Stanislav, Ing., Prešov, SK; Hric Juraj, Ing., Prešov, SK;
(54) **Žihacia sol'ná zmes, najmä na kalenie a popúšťanie rýchlorezných ocelí**

(51) **C 21D 9/22**
(11) **610**
(21) 288-93
(22) 27.12.1993
(47) 03.08.1994
(43) 12.10.1994
(71) Augustín Peter, Ing., Prešov, SK; Hrádela Stanislav, Ing., Prešov, SK; Hric Juraj, Ing., Prešov, SK;
(54) **Žihacia sol'ná zmes na ohrev pred kalením, predohrev a žihanie najmä na konštrukčné ocele**

(51) **C 21D 9/22**
(11) **611**
(21) 286-93
(22) 27.12.1993
(47) 03.08.1994
(43) 12.10.1994
(71) Augustín Peter, Ing., Prešov, SK; Hrádela Stanislav, Ing., Prešov, SK; Hric Juraj, Ing., Prešov, SK;
(54) **Žihacia sol'ná zmes na ohrev pred kalením, najmä na rýchlorezných ocele**

(51) **E 04D 11/02**
(11) **482**
(21) 31-94
(22) 27.01.1994
(47) 30.03.1994
(43) 08.06.1994
(71) Janiš Jozef, Ing., Prievidza, SK;
(54) **Vegetačná strecha**

(51) **E 04D 11/02**
(11) **483**
(21) 32-94
(22) 27.01.1994
(47) 30.03.1994
(43) 08.06.1994
(71) Janiš Jozef, Ing., Prievidza, SK;
(54) **Predpestovaná vegetačná rohož**

(51) **E 06B 7/00, 5/16**
(11) **416**
(21) 229-93
(22) 08.11.1993
(47) 25.01.1994
(43) 06.04.1994
(71) Ing. Gašper Michal, Batizovce, SK;
(54) **Protipožiarne dvere**

(51) **E 21F 13/00, 13/10**
(11) **579**
(21) 25-94
(22) 18.01.1994
(47) 29.06.1994
(43) 07.09.1994
(71) FERRUM, a. s., Frýdland nad Ostravicí, CZ;
(54) **Spoj sekcií závesnej dráhy**

(51) **F 16H 61/02**
(11) **822**
(21) 469-94
(22) 28.12.1994
(47) 01.03.1995
(43) 10.05.1995
(71) TATRA, a. s., Kopřivnice, CZ;
(54) **Riadiaci mechanizmus dvojestupňovej prídavnej prevodovky**

(51) **F 16L 37/28, 37/38**
(11) **1598**
(21) 8-97

(22) 18.01.1994
 (47) 13.06.1997
 (43) 10.09.1997
 (71) HANS OETIKER AG MASCHINEN UND AP-
 PARATEFABRIK, Horgen, CH;
 (54) **Zasúvateľná poistná spojka tlakového potrubia**

(51) **F 16N 13/02, 13/22, B 60R 17/00**
 (11) **728**
 (21) 225-94
 (22) 13.06.1994
 (47) 30.11.1994
 (43) 08.02.1995
 (71) TATRA, a. s., Kopřivnice, CZ;
 (54) **Zariadenie na mazanie uloženia výkyvnej vidly
 polonápravy**

(51) **F 24D 19/02**
 (11) **540**
 (21) 75-94
 (22) 09.03.1994
 (47) 01.06.1994
 (43) 10.08.1994
 (71) KAKVIŠ, spol. s r. o., Žilina, SK;
 (54) **Závitový tesniaci držiak ovládania elektrických
 doskových radiátorov s ohrievacou kvapalinou**

(51) **G 08G 1/095**
 (11) **508**
 (21) 11-94
 (22) 10.01.1994
 (47) 04.05.1994
 (43) 06.07.1994
 (71) Gašparik Ján, Ing., Cetuna, SK;
 (54) **Signalizačné zariadenie na zabezpečenie plynu-
 losti cestnej premávky**

PD4A

Prevody úžitkových vzorov

Podľa § 15 zák. č. 527/1990 Zb. v znení neskorších zákonov boli do registra úžitkových vzorov zapísané tieto prevody:

ÚV	PÚV	Pôvodný majiteľ	Nadobúdateľ	Dátum účinnosti:
1668	86-97	Ing. Vladimír Zelenay - Zely's, A. Hlíčku 39/31, Piešťany, SK;	Dominik Zelenay - ZELY'S, Brati- slavská cesta 120, 921 01 Piešťany, SK;	27.01.1998

MC3K

Vymazané úžitkové vzory

(11) 1346
 (21) 102-96
 (22) 22.03.96
 (54) **Zmes PVC na výrobu tlakových rúr**

Dátum výmazu: 10.11.1997

ČASŤ

PRIEMYSELNÉ VZORY

Číselné kódy na označovanie bibliografických údajov

(11)	Číslo zápisu	(33)	Krajina priority
(21)	Číslo prihlášky	(45)	Dátum zápisu priemyselného vzoru
(22)	Dátum podania prihlášky	(51)	Triedenie priemyselných vzorov
(23)	Výstavná priorita	(54)	Názov
(31)	Číslo prioritnej prihlášky	(72)	Meno pôvodcu
(32)	Dátum prioritnej prihlášky	(73)	Meno (názov) majiteľa

**Kódy na označovanie záhlavia oznámení publikovaných vo Vestníku
(Štandard WIPO ST 17)**

FG4Q	zápisy priemyselných vzorov do registra	MK4Q	zánik priemyselného vzoru uplynutím doby platnosti
LD4Q	čiastočný výmaz priemyselného vzoru	ND4Q	predĺženie platnosti priemyselného vzoru
MC4Q	výmaz priemyselného vzoru	PD4Q	prevod práv a ostatné zmeny majiteľov priemyselného vzoru
MH4Q	zánik priemyselného vzoru vzdaním sa nárokov		

Opravy. Zmeny. Rôzne.**Opravy v udelených ochranných dokumentoch**

TA4Q	meno pôvodcov
TB4Q	oprava mien
TC4Q	zmena mien
TD4Q	oprava adries
TE4Q	zmena adries
TF4Q	oprava dát
TG4Q	oprava chýb v triedení
TH4Q	oprava alebo zmena všeobecne
TK4Q	tlačové chyby v úradných vestníkoch

TG4Q

Zapísané priemyselné vzory

25428
25429
25430
25431
25432

25433
25434
25435
25436
25437

25438
25439
25440
25441
25442

25443
25444
25445

- (11) **25428**
(21) 20-97
(22) 23.01.1997
(47) 14.01.1998
(54) **Fľaša z plastu**
(51) 09/01.01
počet vonkajších úprav: 1
(73) DETRIEM, s. r. o., Poľnohospodárska 16, 013 01
Teplička nad Váhom, SK;
(72) Lehocký Peter, akad. sochár, Slovenská technická
univerzita, 831 04 Bratislava, SK;

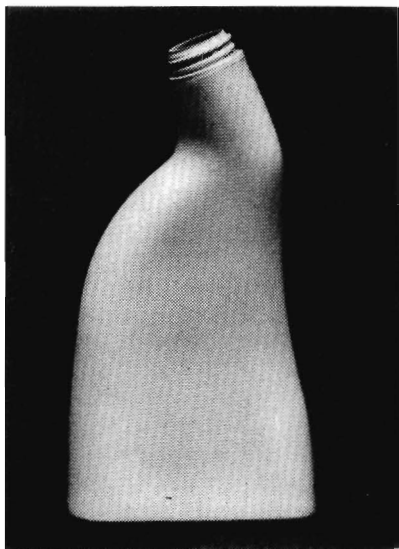

25428

- (11) **25429**
(21) 181-97
(22) 03.07.1997
(47) 14.01.1998
(54) **Dvojstrižné záhradné nožnice**
(51) 08/03.02
počet vonkajších úprav: 1
(73) Hamari Milan, Lúčky 66, 072 34 Zalužice, SK;
(72) Hamari Milan, Lúčky 66, 072 34 Zalužice, SK;

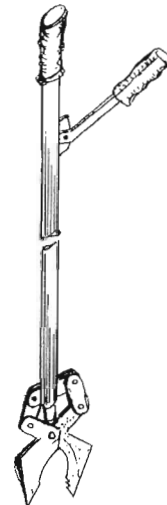

25429

- (11) **25430**
(21) 192-97
(22) 16.07.1997
(47) 14.01.1998
(54) **Súprava obalov na skladacie meradlá**
(51) 09/05.02
počet vonkajších úprav: 8
(73) METRIE, spol. s r. o., Moravičanská 20, 789 83
Loštice, CZ;
(72) JOHN Petr ml., Sídliště 154, 789 83 Loštice, CZ;

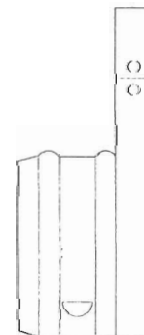

25430 variant I

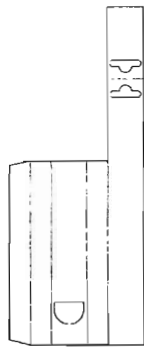

25430 variant 2



25430 variant 6

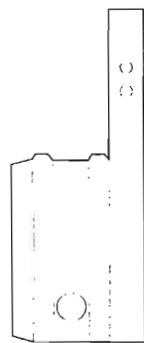

25430 variant 3

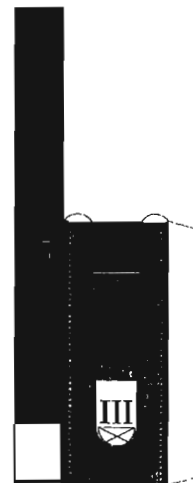

25430 variant 7

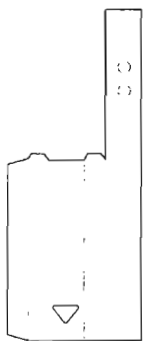

25430 variant 4

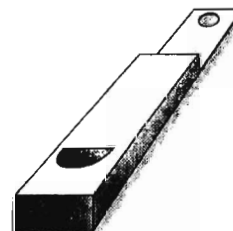

25430 variant 8

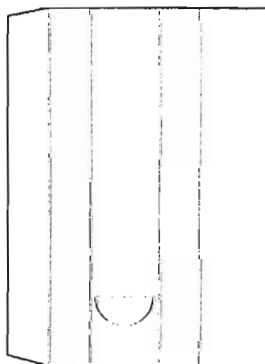

25430 variant 5

-
- (11) **25431**
 - (21) 198-97
 - (22) 24.07.1997
 - (47) 15.01.1998
 - (31) M9701083.9
 - (32) 31.01.1997
 - (33) DE
 - (54) **Vyhrievacie teleso, predovšetkým do kúpeľne**
 - (51) 23/03.02
 - počet vonkajších úprav: 8
 - (73) Kermi GmbH, Pankofen-Bahnhof 1, 94447 Plattling, DE;
 - (72) Wolf Theo, An der Kleimannbrücke 79, 48157 Münster, DE;

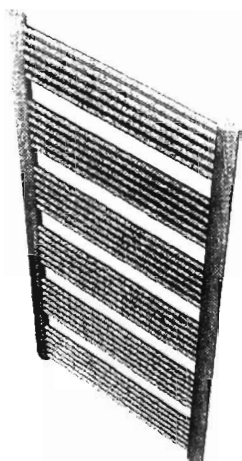

25431 variant 1

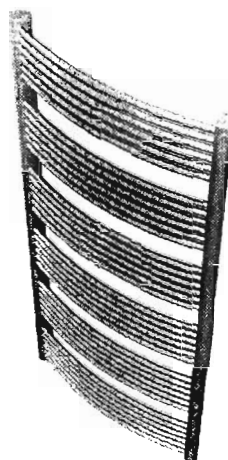

25431 variant 4

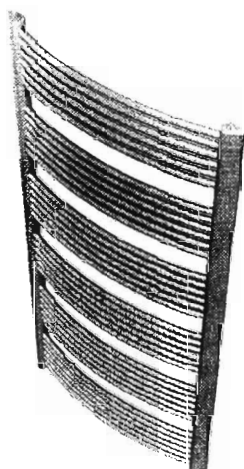

25431 variant 2

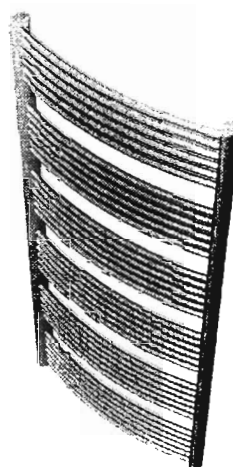

25431 variant 5

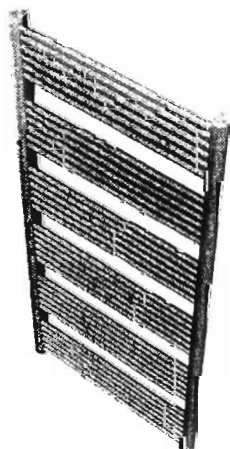

25431 variant 3

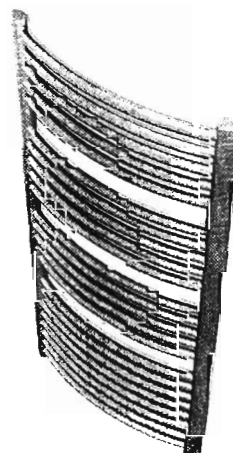

25431 variant 6

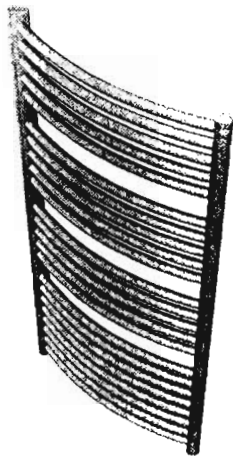

25431 variant 7

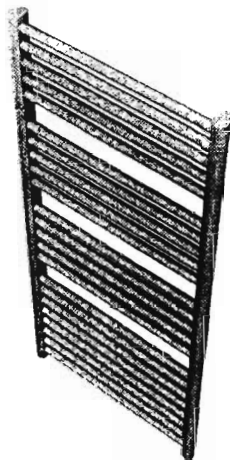

25431 variant 8

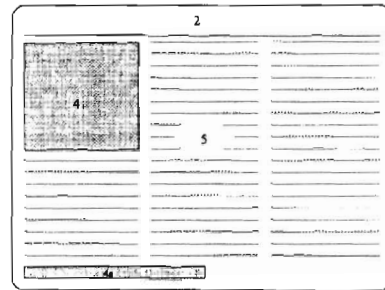

25432 variant 2

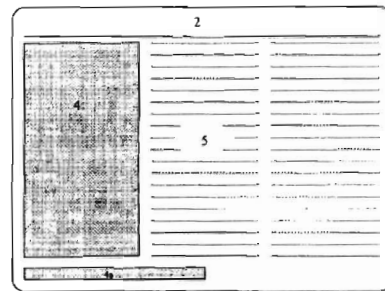

25432 variant 3

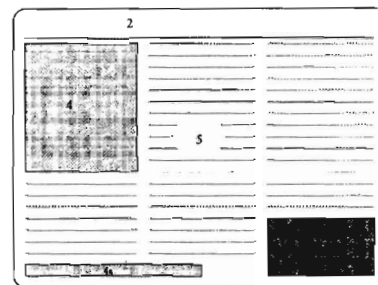

25432 variant 4

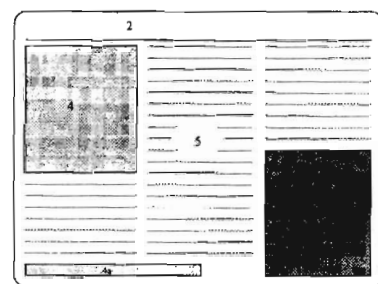

25432 variant 5

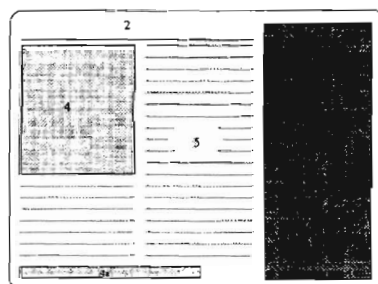

25432 variant 6

- (11) **25432**
 (21) 199-97
 (22) 25.07.1997
 (47) 15.01.1998
 (54) **Kartotékové štítky**
 (51) 19/08.00
 počet vonkajších úprav: 6
 (73) EASTERN PRESS, s. r. o., NAKLADATELSTVO, Stará prievozská 2, 821 09 Bratislava, SK;
 (72) Krainz Wolfgang, Mag., Döblinger Hauptstrasse 66, 1190 - Wien, AT;

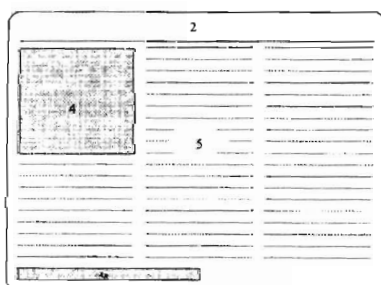

25432 variant 1

- (11) **25433**
 (21) 201-97
 (22) 29.07.1997
 (47) 15.01.1998
 (31) DM/038.983
 (32) 31.01.1997
 (33) WO
 (54) **Prenosný rádiotelefón**
 (51) 14/03.01
 počet vonkajších úprav: 1
 (73) Matra Communication, 50 rue du Président Sa-
 date, 29100 Quimper, FR;
 (72) Renard Marc, 13 Avenue du Président Pompidou,
 92150 Suresnes, FR;

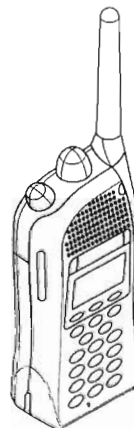
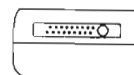
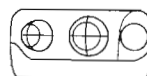
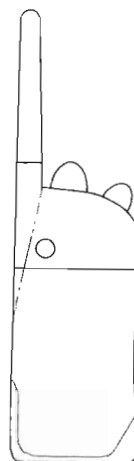

25433

- (11) **25434**
 (21) 33-97
 (22) 03.02.1997
 (47) 22.01.1998
 (31) 29/057 940
 (32) 05.08.1996
 (33) US
 (54) **Úžitkový zapal'ovač**
 (51) 07/99.00, 23/03.09
 počet vonkajších úprav: 2
 (73) BIC CORPORATION, 500 BIC Drive, Milford,
 CT 06460, US;
 (72) Ferrara Daniel A., Jr., 221 Looking Glass Hill,
 Bantam, CT 06750, US;

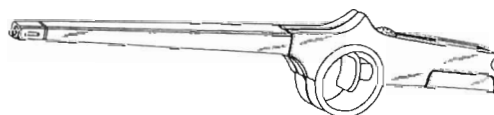

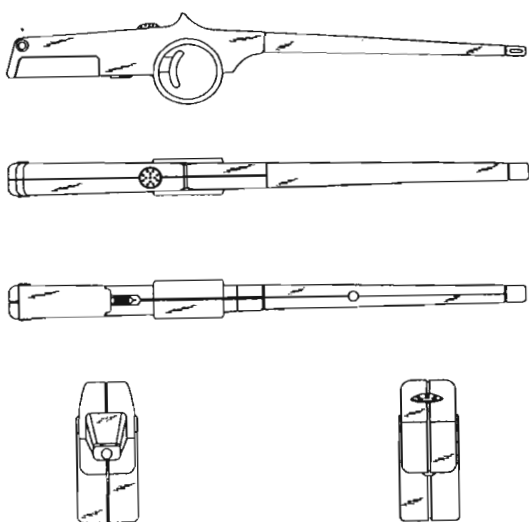

25434 variant 1

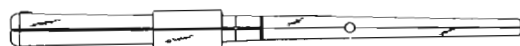
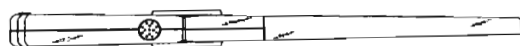
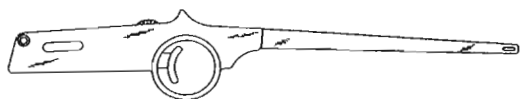
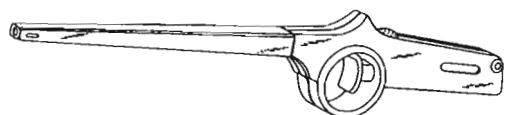

25434 variant 2

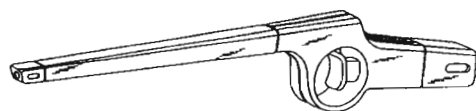

25435 variant 1

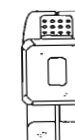
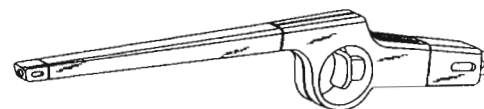

25435 variant 5

- (11) **25435**
 (21) 34-97
 (22) 03.02.1997
 (47) 22.01.1998
 (31) 29/057 939
 (32) 05.08.1996
 (33) US
 (54) **Úžitkový zapal'ovač**
 (51) 07/99.00, 23/03.09
 počet vonkajších úprav: 2
 (73) BIC CORPORATION, 500 BIC Drive, Milford,
 CT 06460, US;
 (72) Ferrara Daniel A., Jr., 221 Looking Glass Hill,
 Bantam, CT 06750, US;

- (11) **25436**
 (21) 126-97
 (22) 14.05.1997
 (47) 22.01.1998
 (54) **Stolička s deliteľnou sedacou plochou**
 (51) 06/01.04
 počet vonkajších úprav: 1
 (73) Doričko Peter, Ing. arch., Važecká 12, 080 01
 Prešov, SK;

(72) Doričko Peter, Ing. arch., Važecká 12, 080 01 Prešov, SK;

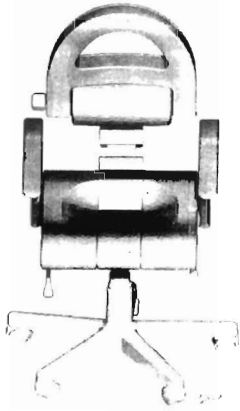

25436 variant 1

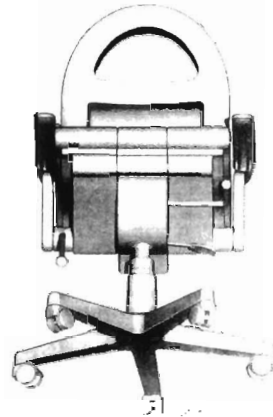

25436 variant 4



25436 variant 5



25436 variant 2



25436 variant 3

- (11) 25437
 (21) 127-97
 (22) 15.05.1997
 (47) 23.01.1998
 (54) **Učebná pomôcka**
 (51) 19/07.01
 počet vonkajších úprav: 3
 (73) Dérer Ladislav, PhDr., KOMÉNIUS, Vzdelávacia a poradenská agentúra, M. Hodžu 344/2, 97101 Prievidza, SK;
 (72) Dérer Ladislav, PhDr., M. Hodžu 344/2, 97101 Prievidza, SK;

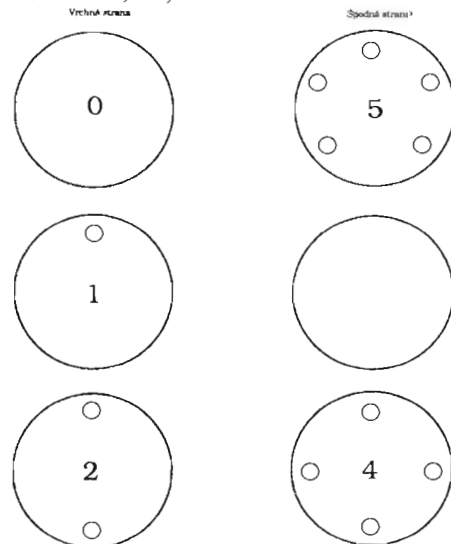

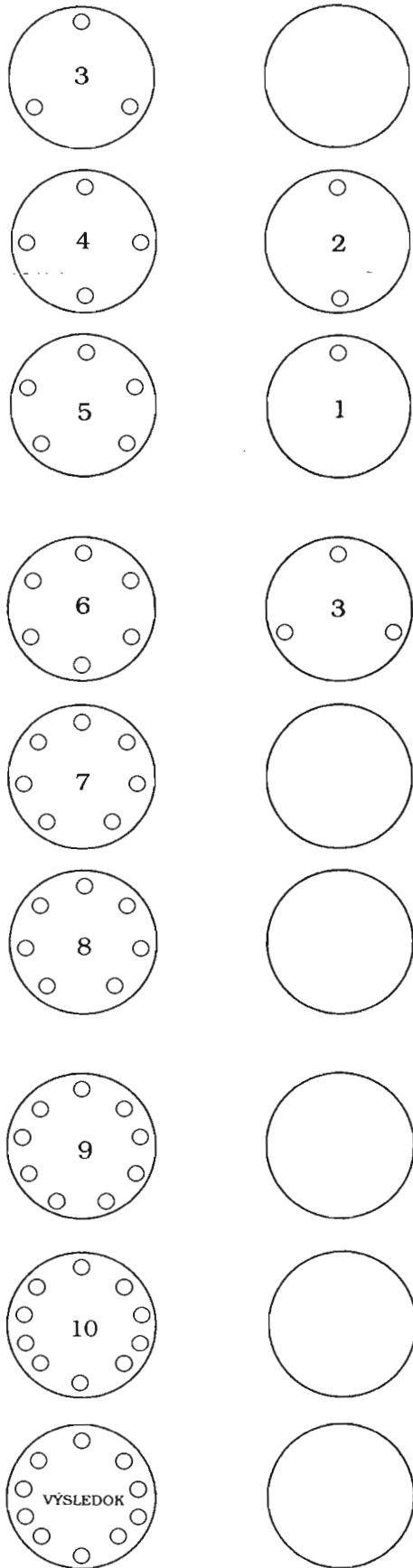

25437 variant 1

Vrchná strana

Spodná strana

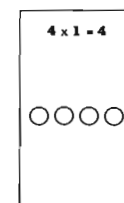
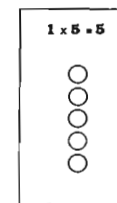
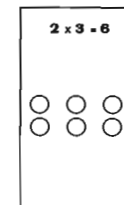
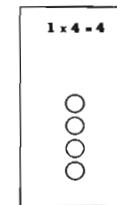
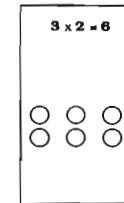
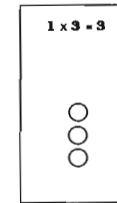
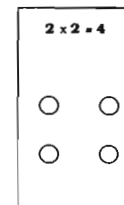
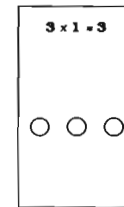
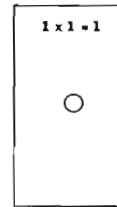
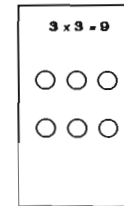
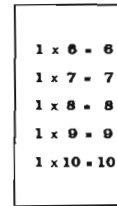
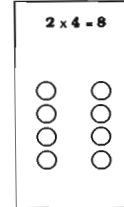
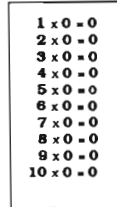
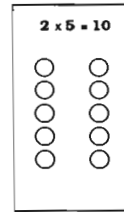
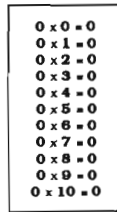

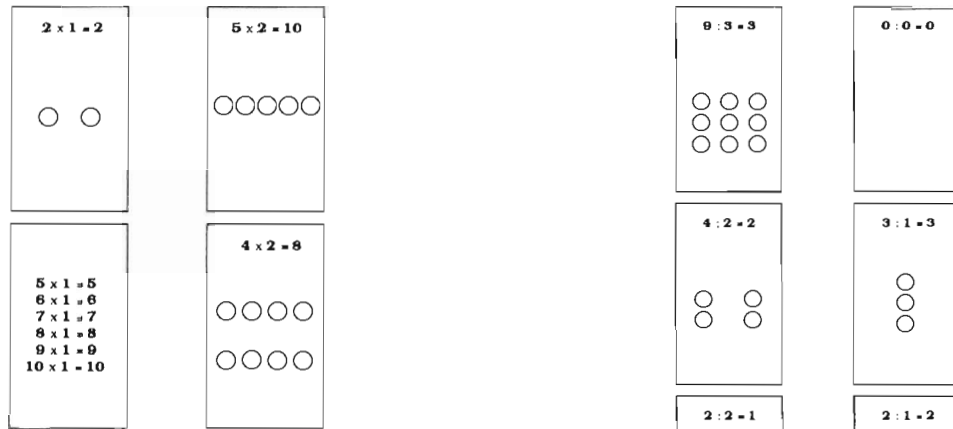

25437 variant 2

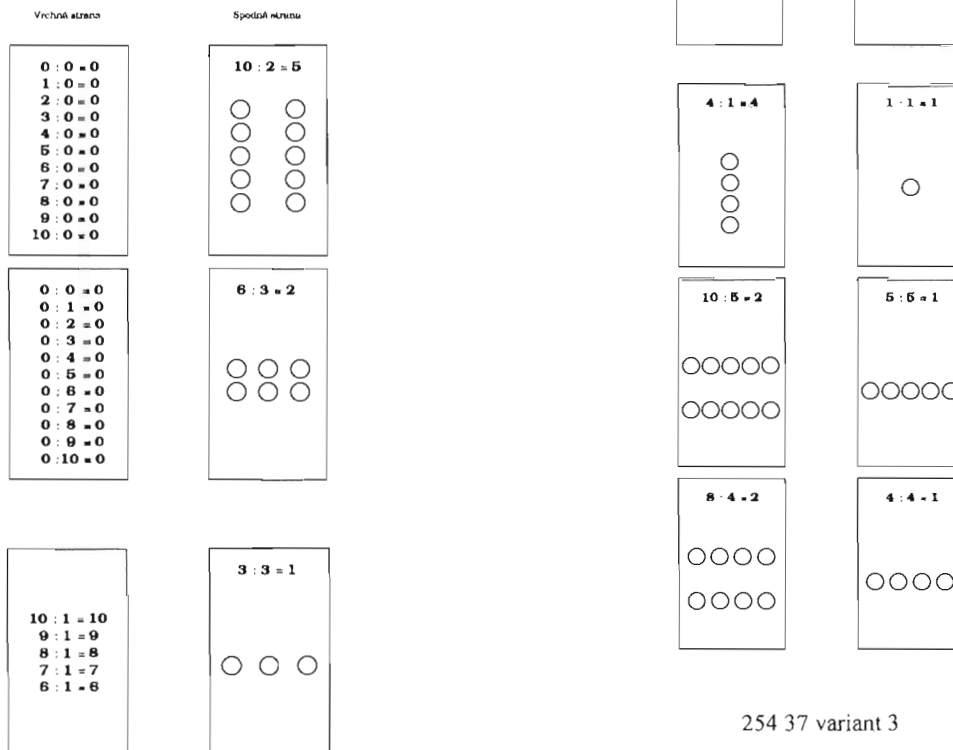

- (11) 25438
 (21) 128-97
 (22) 16.05.1997
 (47) 23.01.1998
 (31) 2061652
 (32) 10.12.1996
 (33) GB
 (54) **Nádobka**
 (51) 09/01.01
 počet vonkajších úprav: 1
 (73) UNILEVER NV, Weena 455, 3013 AL Rotterdam, NL;
 (72) Rotta Gianni, 123, Rue des Rosiers, 92500 Rueil Malmaison, FR;

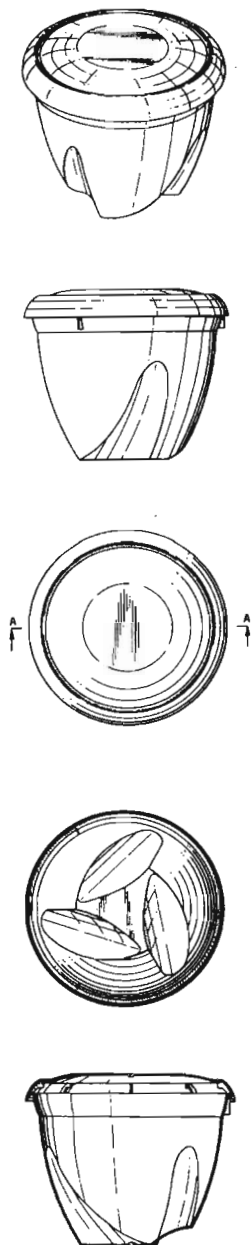

25438

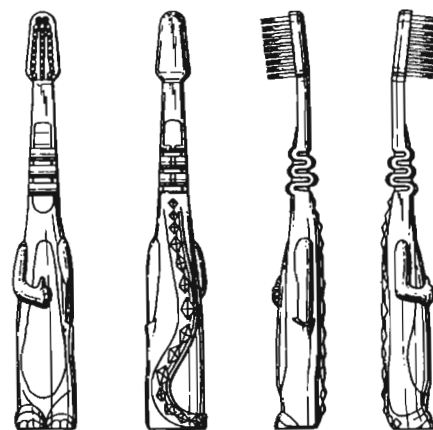

25439

- (11) **25439**
 (21) 129-97
 (22) 19.05.1997
 (47) 23.01.1998
 (31) 2060947
 (32) 19.11.1996
 (33) GB
 (54) **Zubná kefka**
 (51) 04/99.00
 počet vonkajších úprav: 1
 (73) SmithKline Beecham Consumer Healthcare GmbH, Hermannstrasse 7, D-77815 Buhl (Baden), DE;
 (72) Landauer Harry, Muhlstrasse 7a, D-75172 Pforzheim, DE;

- (11) **25440**
 (21) 130-97
 (22) 19.05.1997
 (47) 23.01.1998
 (31) 2060948
 (32) 19.11.1996
 (33) GB
 (54) **Zubná kefka**
 (51) 04/99.00
 počet vonkajších úprav: 1
 (73) SmithKline Beecham Consumer Healthcare GmbH, Hermannstrasse 7, D-77815 Buhl (Baden), DE;
 (72) Landauer Harry, Muhlstrasse 7a, D-75172 Pforzheim, DE;

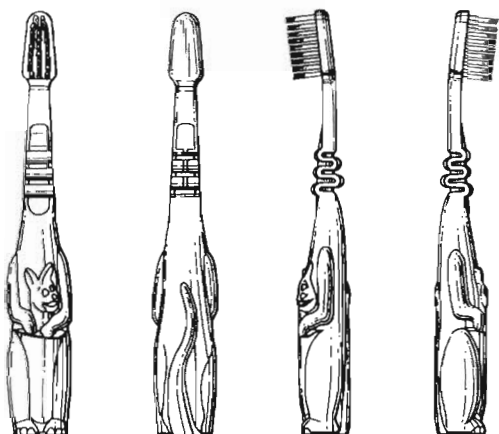

25440

- (11) **25441**
 (21) 135-97
 (22) 26.05.1997
 (47) 23.01.1998
 (54) **Vzory na drotárske výrobky**
 (51) 11/02.06
 počet vonkajších úprav: 20
 (73) Jurovatý Ladislav, Baníkova 4, 841 05 Bratislava, SK;
 (72) Jurovatý Ladislav, Baníkova 4, 841 05 Bratislava, SK;

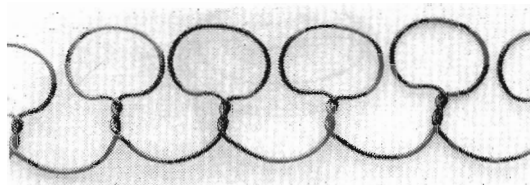

25441 variant 2

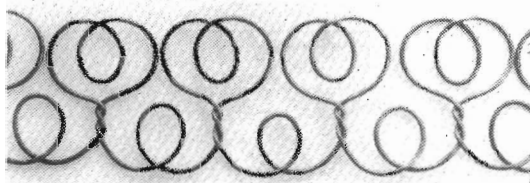

25441 variant 3



25441 variant 4

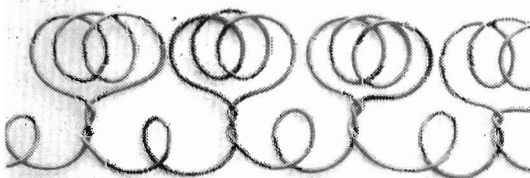

25441 variant 5

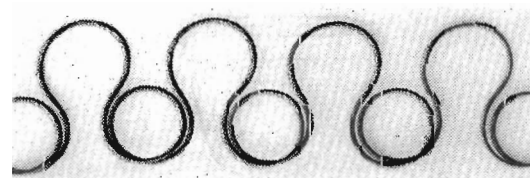

25441 variant 6

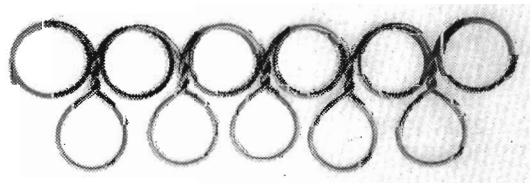

25441 variant 7

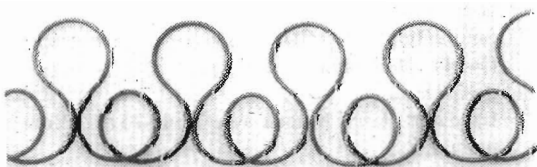

25441 variant 1

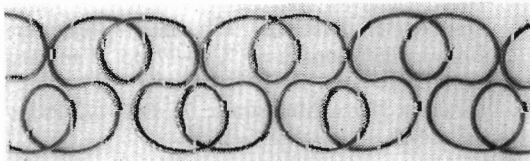

25441 variant 8

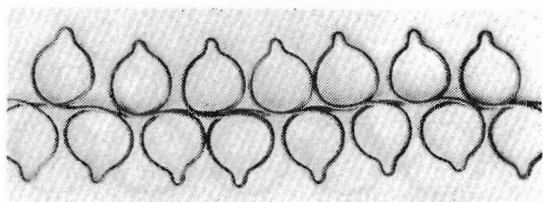

25441 variant 9

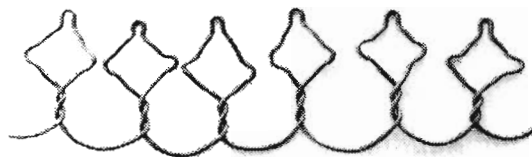

25441 variant 15

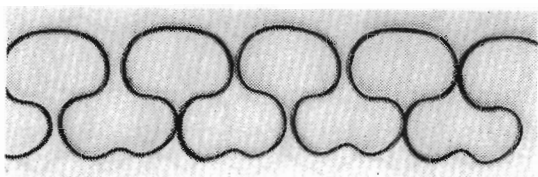

25441 variant 10

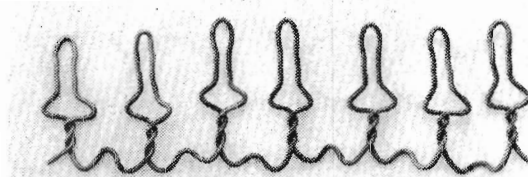

25441 variant 16

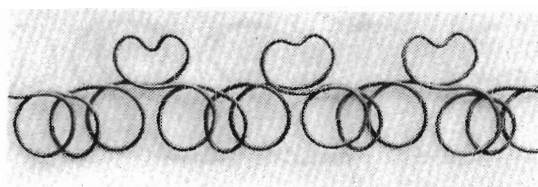

25441 variant 11

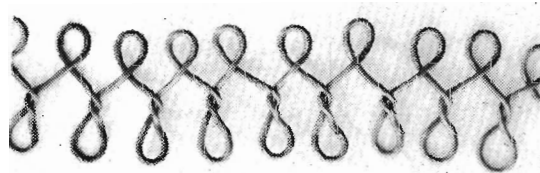

25441 variant 17

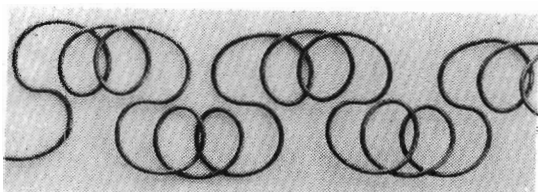

25441 variant 12

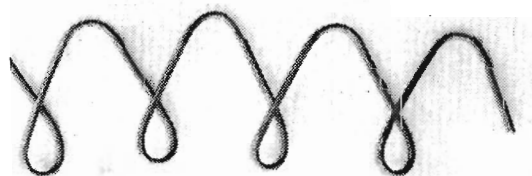

25441 variant 18

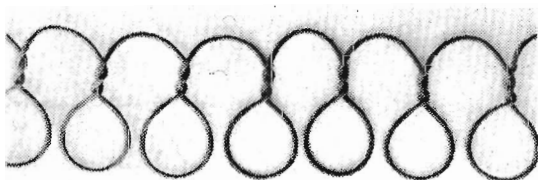

25441 variant 13

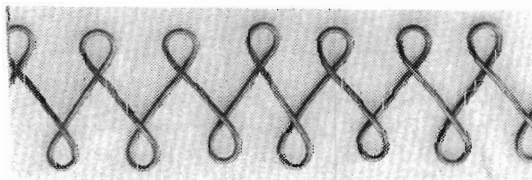

25441 variant 19

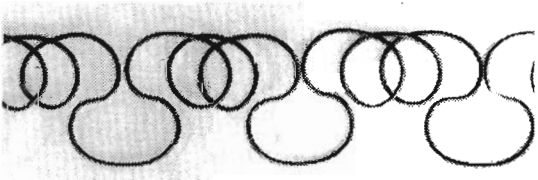

25441 variant 14



25441 variant 20

- (11) 25442
 (21) 136-97
 (22) 26.05.1997
 (47) 23.01.1998
 (54) **Vzory na drotárske výrobky**
 (51) 11/02.06
 počet vonkajších úprav: 20
 (73) Jurovatý Ladislav, Baníkova 4, 841 05 Bratislava, SK;
 (72) Jurovatý Ladislav, Baníkova 4, 841 05 Bratislava, SK;

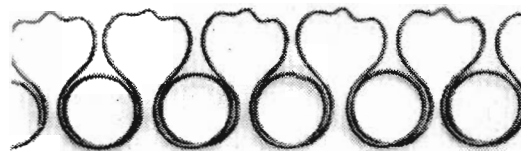

25442 variant 6

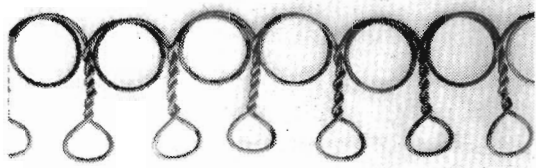

25442 variant 1

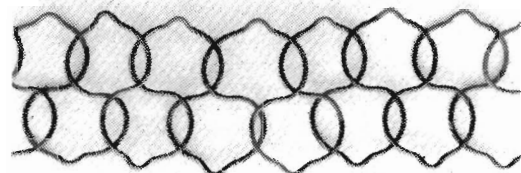

25442 variant 7



25442 variant 2

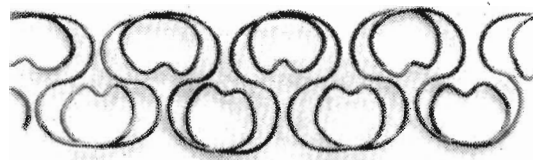

25442 variant 8

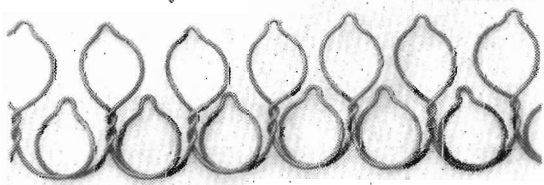

25442 variant 3

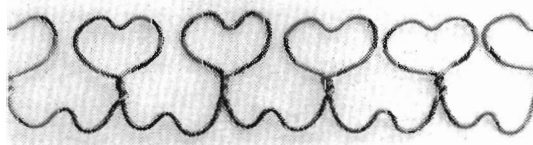

25442 variant 9

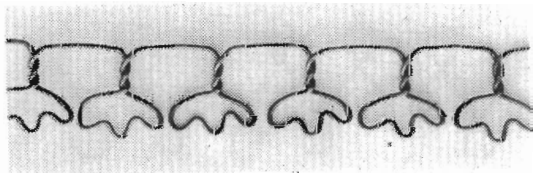

25442 variant 4



25442 variant 10

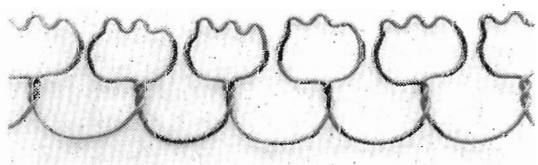

25442 variant 5



25442 variant 11



25442 variant 12

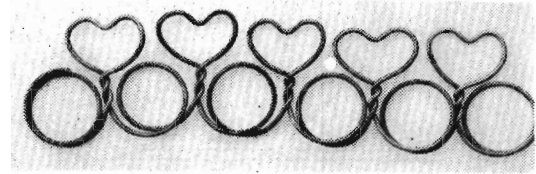

25442 variant 18

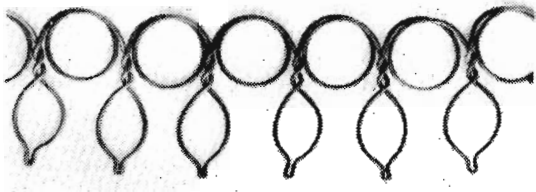

25442 variant 13

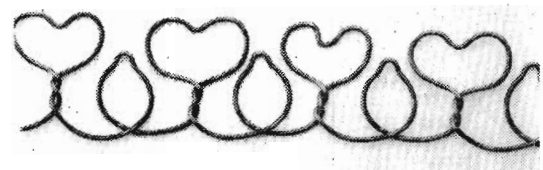

25442 variant 19

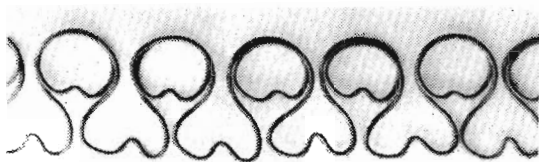

25442 variant 14

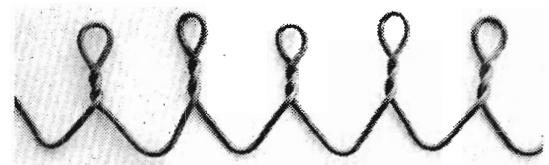

25442 variant 20

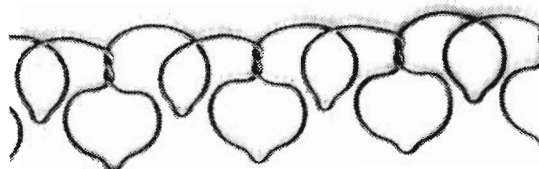

25442 variant 15

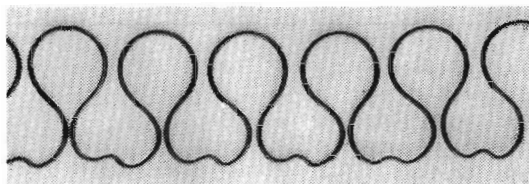

25442 variant 16

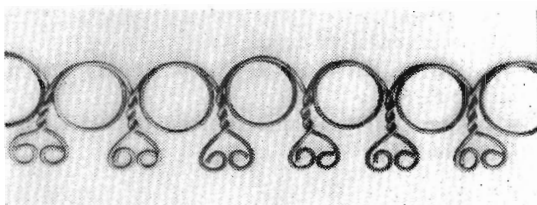

25442 variant 17

-
- (11) **25443**
 - (21) 137-97
 - (22) 26.05.1997
 - (47) 23.01.1998
 - (54) **Vložka do chorobopisu**
 - (51) 19/08.00
počet vonkajších úprav: 3
 - (73) Mathéová Eva, doc. MUDr., CSc., Horolezecká
1, 040 01 Košice, SK;
 - (72) Mathéová Eva, doc. MUDr., CSc., Horolezecká
1, 040 01 Košice, SK;

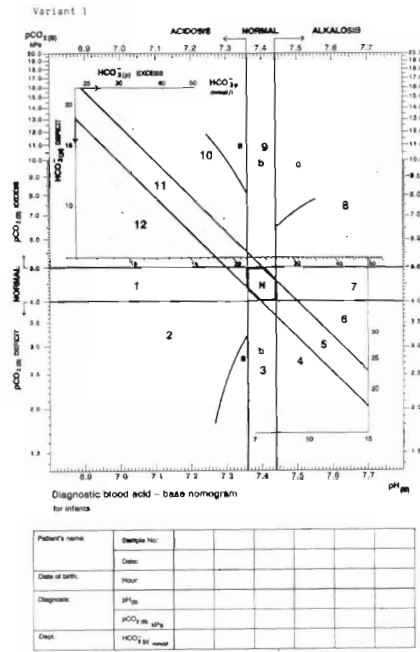

25443 variant 1

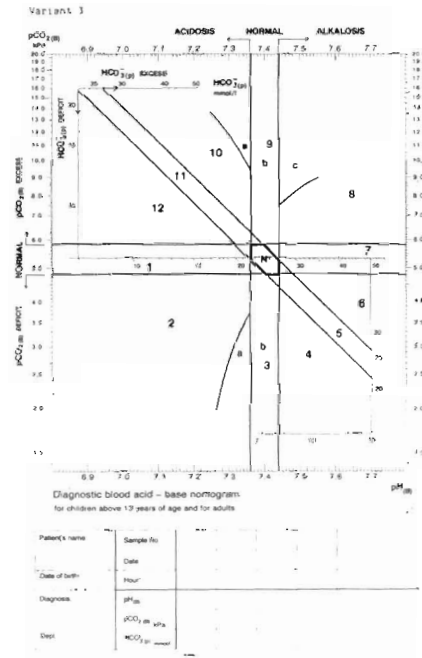

25443 variant 3

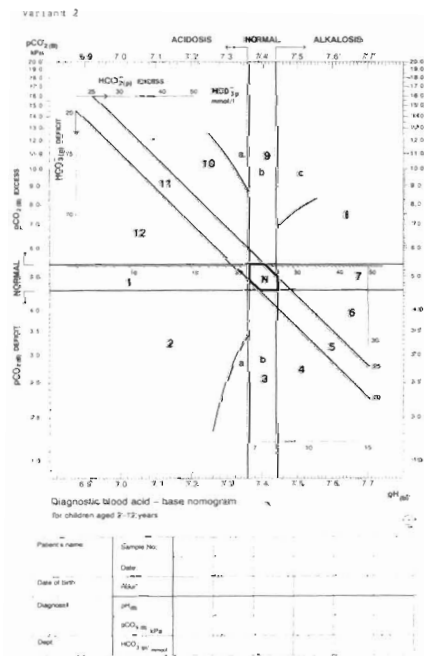

25443 variant 2

- (11) 25444
- (21) 148-97
- (22) 30.05.1997
- (47) 26.01.1998
- (31) 96-2585
- (32) 06.12.1996
- (33) SE
- (54) Ložiskové puzdro
- (51) 15/99.15
- (73) počet vonkajších úprav: 1
SKF MEKAN AB, BOX 89, 641 21 Katrineholm, SE;
- (72) Sture Östling, Remnavägen 24, 641 25 Katrineholm, SE;

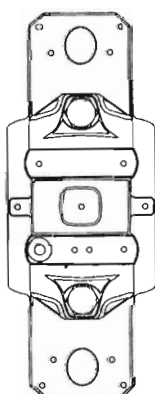
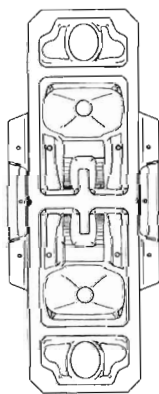
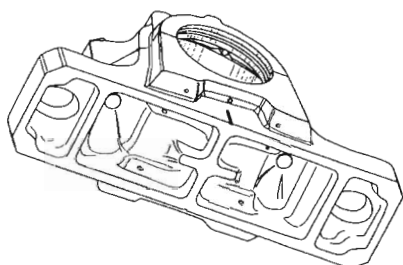
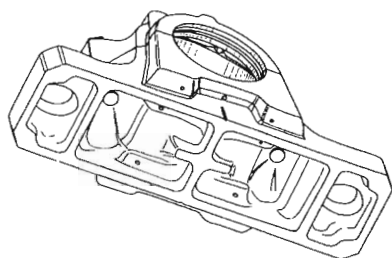
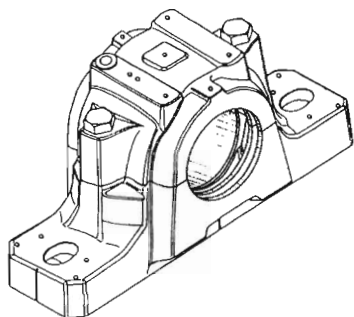

25444

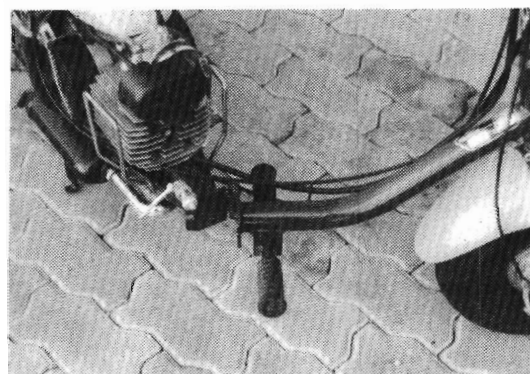
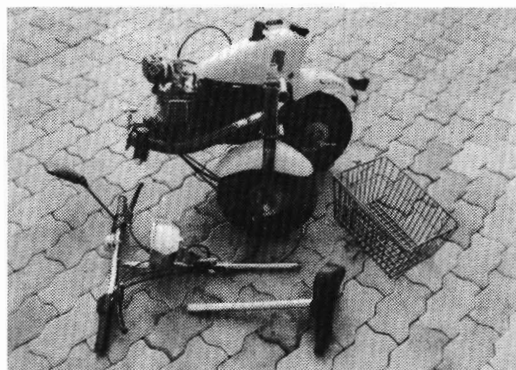
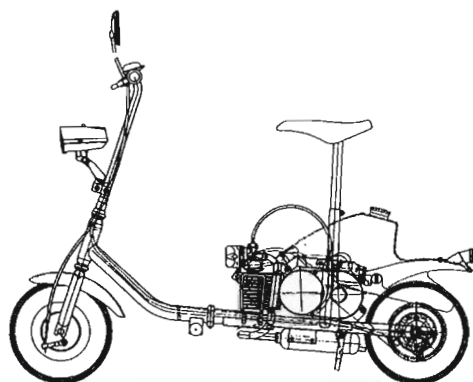

25445

- (11) 25445
 (21) 138-97
 (22) 26.05.1997
 (47) 26.01.1998
 (54) **Moped-mokick**
 (51) 12/11.02
 počet vonkajších úprav: 1
 (73) VOSKED, s. r. o., P. O. BOX 3, 962 04 Kriváň, SK;
 (72) Becher František, Ing., A. Hlinku 16, 962 12 Detva, SK;

ND4Q**Predĺženie platnosti priemyselných vzorov**

Podľa § 54 ods. 2 zákona č. 527/1990 Zb. v znení neskorších zákonov bola predĺžená platnosť zápisu týchto priemyselných vzorov:

Číslo zápisu	Číslo prihlášky	Dátum prihlásenia	Názov	Dátum účinnosti:
24092	1/93	15.01.1993	Lamelová rukoväť na prepravke	15.01.2003
24207	25910/92	03.09.1992	Bezpečnostný držiak na ventil	03.09.2002

ČASŤ

OCHRANNÉ ZNÁMKY

Číselné kódy na označovanie bibliografických údajov ochranných známok

(111)	číslo zápisu	(511)	údaj o triede alebo triedach podľa medzinárodného triedenia výrobkov a služieb (Nicejská klasifikácia)
(151)	dátum zápisu	(540)	reprodukcia známky
(180)	dátum, dokedy môžu mať známkové práva účinok	(554)	trojrozmerná známka
(210)	číslo prihlášky	(591)	údaje o uplatňovaných farbách
(220)	dátum podania prihlášky	(730)	meno(-á) a adresa(-y) majiteľa(-ov) známky a údaje o jeho (ich) priemyselnej alebo obchodnej činnosti
(310)	číslo prioritnej prihlášky	(800)	údaje o medzinárodnom zápise
(320)	dátum prioritnej prihlášky		
(330)	krajina priority		
(510)	zoznam výrobkov a/alebo služieb		

Zverejnené prihlášky ochranných známok

59182	898-94	39-95	884-95
62287	899-94	55-95	885-95
63961	900-94	59-95	889-95
64429	903-94	68-95	893-95
64430	904-94	69-95	894-95
64431	1069-94	79-95	901-95
65240	1070-94	128-95	934-95
67316	1188-94	138-95	1077-95
68440	1195-94	211-95	1251-95
68794	1219-94	222-95	1252-95
70349	1238-94	223-95	1253-95
71516	1266-94	236-95	1254-95
71517	1290-94	237-95	1330-95
71995	1293-94	238-95	1332-95
71996	1296-94	276-95	1334-95
72545	1322-94	279-95	1335-95
863-93	1399-94	280-95	1339-95
865-93	1400-94	315-95	1341-95
1043-93	1428-94	316-95	1344-95
1075-93	1429-94	320-95	1360-95
1088-93	1456-94	321-95	1361-95
1102-93	1476-94	447-95	1362-95
1103-93	1478-94	448-95	1370-95
1200-93	1488-94	449-95	1371-95
1201-93	1490-94	450-95	1375-95
1202-93	1494-94	501-95	1376-95
1257-93	1498-94	502-95	1377-95
1776-93	1499-94	503-95	1383-95
2207-93	1509-94	504-95	1384-95
18-94	1706-94	505-95	1387-95
50-94	1961-94	507-95	1388-95
137-94	1965-94	508-95	1390-95
138-94	2038-94	509-95	1391-95
242-94	2050-94	513-95	1392-95
314-94	2311-94	515-95	1397-95
315-94	2312-94	516-95	1398-95
349-94	2323-94	518-95	1400-95
418-94	2473-94	519-95	1513-95
432-94	2488-94	521-95	1514-95
433-94	2489-94	522-95	1515-95
437-94	2518-94	523-95	1516-95
557-94	2531-94	524-95	1517-95
569-94	2558-94	700-95	1520-95
613-94	2559-94	703-95	1522-95
614-94	2560-94	706-95	1523-95
615-94	2561-94	708-95	1524-95
641-94	2562-94	710-95	1525-95
642-94	2664-94	711-95	1527-95
667-94	2693-94	712-95	1528-95
668-94	2700-94	714-95	1529-95
703-94	2710-94	715-95	1539-95
723-94	2808-94	716-95	1601-95
724-94	2888-94	717-95	1602-95
725-94	2900-94	718-95	1605-95
726-94	2912-94	719-95	1606-95
742-94	2952-94	720-95	1607-95
837-94	2958-94	787-95	1608-95
847-94	2959-94	792-95	1609-95
850-94	3052-94	854-95	1610-95
851-94	3053-94	874-95	1611-95
894-94	3062-94	875-95	1612-95
895-94	3092-94	879-95	1613-95
896-94	3100-94	881-95	1614-95
897-94	7-95	882-95	1620-95

1829-95	1823-95	1837-95	1281-97
1631-95	1824-95	2073-95	1942-97
1632-95	1825-95	2074-95	2381-97
1635-95	1826-95	2076-95	3094-97
1639-95	1827-95	2627-95	3095-97
1640-95	1828-95	2733-95	3205-97
1801-95	2075-95	3612-95	3209-97
1811-95	1830-95	789-97	3210-97
1812-95	1831-95	790-97	3380-97
1819-95	1832-95	1145-97	318-98
1820-95	1833-95	1279-97	
1822-95	1835-95	1280-97	

(210) 59182
(220) 30.10.1990
(511) 30

(540) **BANJO**

(510) 30 - Káva, čaj, kakao, cukor, ryža a výrobky z ryže, kávové náhradky, obilniny a výrobky z obilnín; chlieb, sušienky, koláče, biskvity, cukrárske výrobky, cukrovinky, mäsli tyčinky; čokoláda a čokoládové výrobky, čokoládové nápoje, cukrovinky bez liečivých účinkov; zmrzlina, smotanové zmrzlina, mrazené cukrovinky, prísady na ochucovanie a prifarbovanie nápojov; jedlá na rýchle malé občerstvenie pripravené prevažne zo surovín obsiahnutých v triede 30; polotovary a potraviny na prípravu jedál a omáčok prevažne na báze surovín obsiahnutých v triede 30.

(730) N. V. MASTER FOODS, S. A., Brussels, BE;

(210) 62287
(220) 20.06.1991
(511) 28
(540)



(510) 28 - Hračky, hry, súoravy pretekárskych autíčok a ich príslušenstvo.

(730) Hornby Hobbies Limited, Kent, GB;

(210) 63961
(220) 03.10.1991
(511) 30

(540) **CANEL'S**

(510) 30 - Kandizovaný cukor, bonbóny, karamely, cukrovinky, žuvačky.

(730) Chicles Canel 's, S.A. De C. V., General I. Martínez 500, 780 40 San Luis Potosí, S.L.P., MX;

(210) 64429
(220) 30.10.1991
(511) 28

(540) **SPEZI-LINE**

(510) 28 - Rybárske náčinie, najmä rybárske vlasce.

(730) D. A. M. Deutsche Angelgeräte Manufaktur Hellmuth Kuntze GmbH & Co. KG, Industriestrasse 7, D-8820 Gunzenhausen, DE;

(210) 64430
(220) 30.10.1991
(511) 28

(540) **STEELPOWER**

(510) 28 - Rybárske náčinie, najmä rybárske vlasce.

(730) D. A. M. Deutsche Angelgeräte Manufaktur Hellmuth Kuntze GmbH & Co. KG, Industriestrasse 7, D-8820 Gunzenhausen, DE;

(210) 64431
(220) 30.10.1991
(511) 28

(540) **MAGICFLEX**

(510) 28 - Rybárske náčinie, najmä rybárske vlasce.

(730) D. A. M. Deutsche Angelgeräte Manufaktur Hellmuth Kuntze GmbH & Co. KG, Industriestrasse 7, D-8820 Gunzenhausen, DE;

(210) 65240
(220) 17.06.1997
(511) 6, 18, 22, 25, 26, 28
(540)



(510) 6 - Bodce.

18 - Kože a imitácie kože, surové zvieracie kože, usne, ako aj výrobky z nich, pokiaľ sú zahrnuté v triede 18, kufre, aktovky a cestovné tašky; módné, športové, atletické tašky, tašky cez plece, tašky na pás, tašky na topánky, športové vaky, ľadvinky, plecniaky, vaky, puzdrá na topánky a iné puzdrá z kože, z imitácie kože, vychádzkové palice, slnečníky, dáždniky, biče, postroje a sedlárske výrobky.

22 - Laná, povrazy, siete, stany, nepremokavé plachty, vatový a vypchávkový materiál (s výnimkou gúmy a plastov), surový textilný tkaný materiál.

25 - Topánky na šport, atletiku, pre šprintérov, tak isto s hrotmi, na maratón, behanie, džoging, tréning, futbal, basketbal, volejbal, tenis, ragby, futbal, stolný tenis, hádzanú, americký futbal, vzpieranie, bedminton, boxovanie a zápas, na preťahovanie lanom, gymnastiku, lukostreľbu, šerm, topánky pre šoférov, na kurt, na bejzbal a mládežnícke športy, topánky na špeciálne športo-

vé práce, vysoké topánky typu Wellington, polárna obuv, topánky na kolky, horolezecké topánky a topánky na golf, topánky na školské športy, spoločenské topánky, topánky na zvláštne príležitosti aj voľný čas a topánky všeobecne, gombičky na topánky a vysoké topánky, vložky do topánok, športové, golfové a iné ponožky, pančuchy, podväzky, šprintérske odevy, otepľovačky, odevy na behanie a iné športy, odevy športové, na tréningovanie, golf, do každého počasia, košeľa a tričká na cvičenie, behanie a iné, cvičebné a nepremokavé nohavice a spodky, šortky na behanie a všetkých druhov, džersejové, športové a iné kabáty, svetre, nepremokavé bundy, vesty, športová bielizeň a iná bielizeň, plavky a kúpacie odevy, rukavice na šport, behanie a golf, pokrývky hlavy všetkých druhov, ako športové a golfové čiapky, golfové a iné klobúky, pásy vrátane golfových, pásky na uši, zápästia, vlasy a iné.

26 - Háčiky na topánky.

28 - Rakety na stolný tenis a iné, tenisové rakety a iné rakety, puzdrá na tenisové rakety a všetky druhy raket, golfové tašky, puzdrá na golfové palice, golfové palice a ich kryty, golfové a volejbalové siete a iné siete na použitie v športe; hry a predmety na hranie; gymnastické a športové výrobky, dekorácie na vianočné stromčeky, chrániče nôh, opory a pokrývky hlavy na ragby.

(730) **Asics Corporation**, 1-1 Minatojima- Nakamachi 7-chome, Chuo-ku, Kobe, JP;

(210) 67316
(220) 18.03.1992
(511) 6, 12, 42
(540)



(510) 6 - Zariadenia na zaistovanie nákladov na úložných plochách a vnútri úložných priestorov nákladných vozidiel, upínacie pásy, zábrany, kotevné koľajničky, rozperné a podporné tyče, tyče na prepravu šatstva, držiaky medziposchodí; kovové komponenty na stavbu karosérií, pánty, zámky, držiaky dverí, kovové tesnenia, Al-profily, spojovací materiál.

12 - Karosérie, kapoty, podlahové plechy vozidiel.

42 - Poradenstvo v uvedenej oblasti.

(730) **TRANS-TECHNIK, spol. s r. o.**, Hněvkovského 65, 617 00 Brno, CZ;

(094) Znáмка zverejnená opätovne po oprave chyby.

(210) 68440
(220) 11.05.1992
(511) 9, 16, 35, 42
(540)



(510) 9 - Aparáty a prístroje elektronické: zariadenia na prenos, záznam a reprodukciu zvuku alebo obrazu, nosiče zvuku alebo obrazu, počítačová technika a príslušenstvo; softvér; prístroje vedecké, optické, signalizačné a na meranie a váženie.

16 - Tlačoviny, písacie stroje.

35 - Reklamná a inzertná činnosť.

42 - Tvorba softvéru; odborné porady v oblasti elektroniky a výpočtovej techniky; vývoj elektronických zariadení a výpočtovej techniky.

(730) **T a G NUMIC, v. o. s.**, Okružní 17, 638 00 Brno, CZ;

(210) 68794
(220) 26.05.1992
(511) 9, 37, 41, 42

(540) **AXON**

(510) 9 - Predaj počítačov, počítačových komponentov a komponentov počítačových sietí.

37 - Montáž a inštalácia počítačov, počítačových sietí s príslušenstvom.

41 - Školiaca činnosť v oblasti výpočtovej techniky.

42 - Konzultačná činnosť v oblasti výpočtovej techniky.

(730) **AXON, spol. s r. o.**, Holekova 3, 811 06 Bratislava, SK;

(210) 70349
(220) 17.07.1992
(511) 42

(540) **OXFORD CAPACITY ANALYSIS**

(510) 42 - Príprava, vykonávanie, posudzovanie a vyhodnocovanie testov na určovanie vlastností osobnosti.

(730) **Religious Technology Center**, Los Angeles, California, US;

(210) 71516
(220) 03.09.1992
(511) 16,35,36,41,42

(540) **PROFIT**

(510) 16 - Tlačoviny všetkých druhov, periodická a neperiodická tlač.

35 - Reklamná a inzertná činnosť, agentúrna činnosť o odbore reklamy a inzercie, sprostredkovateľská činnosť v oblasti obchodu - poradenstvo na organizovanie a riadenie obchodu, marketingová činnosť vrátane spracovania marketingových štúdií, spracovanie podnikateľských plánov, informačné služby a vytváranie informačných systémov, ekonomické poradenstvo.

36 - Finančné služby, najmä vedenie účtovníctva.

41 - Vydavateľská činnosť, informácie o vzdelávaní a s tým súvisiaca agentúrna činnosť.

42 - Sprostredkovateľská činnosť v oblasti služieb, t.j. poradenské služby, právne.

(730) **RINGIER ČR, a. s.**, Domažlická 11, 130 00 Praha 3, CZ;

(210) 71517
(220) 03.09.1992
(511) 16, 35, 36, 41, 42
(540)

Profit

- (510) 16 - Tlačoviny všetkých druhov, periodická a neperiodická tlač.
35 - Reklamná a inzertná činnosť, agentúrna činnosť o odbore reklamy a inzercie, sprostredkovateľská činnosť v oblasti obchodu - poradenstvo na organizovanie a riadenie obchodu, marketingová činnosť vrátane spracovania marketingových štúdií, spracovanie podnikateľských plánov, informačné služby a vytváranie informačných systémov, ekonomické poradenstvo.
36 - Finančné služby, najmä vedenie účtovníctva.
41 - Vydavateľská činnosť, informácie o vzdelávaní a s tým súvisiaca agentúrna činnosť.
42 - Sprostredkovateľská činnosť v oblasti služieb, t.j. poradenské služby, právne.
- (730) **RINGIER ČR, a. s.**, Domažlická 11, 130 00 Praha 3, CZ;

(210) 71995
(220) 30.09.1992
(511) 16
(540)

Mills & Boon

- (510) 16 - Tlačoviny, noviny, periodické publikácie a knihy.
- (730) **HARLEQUIN BOOKS S. A.**, Route de Beaumont 6, CH-1700 Fribourg, CH;

(210) 71996
(220) 30.09.1992
(511) 16

(540) **MILLS & BOON**

- (510) 16 - Tlačoviny, noviny, periodické publikácie a knihy.
- (730) **HARLEQUIN BOOKS S. A.**, Route de Beaumont 6, CH-1700 Fribourg, CH;

(210) 72545
(220) 26.10.1992
(511) 6, 9, 12, 17, 22, 25, 28, 37, 42
(540)

ULTIMATE

- (510) 6 - Bójky kovové.
9 - Záchranné a signalizačné bójky, plaváky, plavacie a záchranné vesty, ochranné odevy, plavidlá požiarnické.
12 - Plavidlá na rekreačné a športové účely, nafukovacie člny vrátane súčastí týchto plavidiel.

17 - Plasty ako polotovary, laminát na technické a športové účely, špeciálne ekologické vybavenie z plastov vhodné i pre hasičské zbory, ako sú nafukovacie upchávky výpustov, pôdne filtre, normné steny, hradiace hadice.

22 - Laná, textilie zo surových vlákien, najmä nánosové a potáhané, ako sú plachty, vrecia, vaky, stany vrátane nafukovacích, stanové priehradky, povlaky na člny všetkých druhov, lodné vrecia.

25 - Odevy, najmä pracovné.

28 - Nafukovacie trampolíny, rámové bazény, samonosné bazény.

37 - Opravy uvedených výrobkov.

42 - Vývoj a projekcia uvedených výrobkov na objednávku.

- (730) **Klub vodních sportů, spol. s r. o.**, Slovinská 1, 101 00 Praha 10, CZ;

(210) 863-93
(220) 03.06.1993
(511) 12
(540)

CABSTAR

- (510) 12 - Automobily a iné vozidlá, zariadenia na pohyb po zemi, po vode a vo vzduchu.

- (730) **NISSAN JIDOSHA KABUSHIKI KAISHA - pod obchod. menom: Nissan Motor Co., Ltd.**, No. 2 Takaracho, Kanagawa-ku, Yokohama-shi, Kanagawa-ken, JP;

(210) 865-93
(220) 03.06.1993
(511) 12
(540)

PATHFINDER

- (510) 12 - Automobily a iné vozidlá, zariadenia na pohyb po zemi, po vode a vo vzduchu.

- (730) **NISSAN JIDOSHA KABUSHIKI KAISHA - pod obchod. menom: Nissan Motor Co., Ltd.**, No. 2 Takaracho, Kanagawa-ku, Yokohama-shi, Kanagawa-ken, JP;

(210) 1043-93
(220) 24.06.1993
(511) 1, 19
(540)

ZEOCEM

- (510) 1 - Mletý zeolit, zrnitý zeolit.
19 - Stavebný cement.

- (730) **ZEOCEM Bystré, a. s.**, 094 34 Bystré, SK;

(210) 1075-93
 (220) 28.06.1993
 (511) 1, 6, 7, 24, 25, 26, 28, 32, 34
 (540)



(510) 1 - Lepidlá na priemyselné účely; umelé sladidlá (chemické prípravky); filmy (neexponované).
 6 - Rebríky, pokladničky, nádoby, vedrá, vedierka a kryty na kontajnery (všetko vyrobené z kovu); ocel'; železné plechy a drôty; ocel'ové, železné a antikorové rúrky; nerafinované medené polotovary; nerafinované hliníkové polotovary; odliatky z medi a medených zliatin; odliatky z hliníka a hliníkových zliatin; pracky z obyčajných kovov; kľúče; kľúčanky (kovový krúžok na držanie kľúčov).
 7 - Zdvihacie kliešte (ako súčasť stroja).
 24 - Textilné utierky; vlajky; klubové vlajky; záclony; textilné vreckovky; uteráky; tkaniny bavlnené, konopné, hodvábné, vlnené a zo syntetických vlákien, bavlnené pletené textílie a vlnené pletené textílie.
 25 - Kožené, gumové, vinylové odevy a odevy z nepremokavého plátna; nízke a vysoké topánky; kožené topánky; topánky do dažďa; topánky do nízkych teplôt; papuče; nohavice; zimné oblečenie (parka); svetre; športové košeľe; ponožky; kravaty; klobúky; čapice; pásy; nepremokavé vetrovky s kapucňou; kožené bundy s opaskom; lyžiarske kombinézy; kabáty; uniformy; pančuchy.
 26 - Výšivky a čipky, stuhý.
 28 - Hračky z plastov, maskoty, potreby na hru Go; potreby na hru Sho-gi; súpravy na hru Ma-jong; lyže, korčule, rybárske prúty.
 32 - Ovocné a zeleninové šťavy (nápoje); mušty, kola-sirupy, minerálky, piva.
 34 - Cigarety, cigary, fajky na tabak; fajky; škatule na cigarety (nie z drahých kovov); popolníky (nie z drahých kovov); puzdrá na tabak s priehradkami; tabakové filtre; zapalovače pre fajčiarov.

(730) **The Organizing Committee for the XVIII Olympic Winter Games, Nagano 1998**, 688-2 Aza Habashita, Oaza Minami Nagano, Nagano City, JP;

(210) 1088-93
 (220) 29.06.1993
 (511) 41, 42
 (540)



(540) 41 - Edičná činnosť - vydávanie odborných publikácií v oblasti pôsobnosti ústavu.

42 - Vodohospodársky výskum v oblasti vodohospodársko-ekologických problémov v celom komplexe od koncepčných štúdií až po riešenie prevádzkových problémov jednotlivých vodohospodárskych pracovísk, služby v oblasti ochrannárskej kontroly, legislatívy vo vodnom hospodárstve a ekonomiky vodohospodárskych výpočtov, spracovanie manipulačných poriadkov vodných diel, spracovanie a dokumentácia vodohospodárskych výpočtov, znalecká, posudková, gestorská a poradenská činnosť v oblasti vodného hospodárstva.

(730) **Výskumný ústav vodného hospodárstva**, Nábr. arm. gen. L. Svobodu 5, 812 49 Bratislava, SK;

(210) 1102-93
 (220) 30.06.1993
 (511) 29, 30

(540) **VIKA**

(510) 29 - Raky s výnimkou živých, bielkoviny ako potrava, výťažky z chalúh ako potrava, jedlá želatína, jedlé tuky, ančovičky (sardely), arašidové maslo, kakaové maslo, kokosové maslo, smotana, vaječný bielok, krvavá jaternica, krvavica, krvná tlačienka, bujóny, vývary, prípravky na vývary, kaviár, konzervované ovocie, údeniny, zemiakové hranolčeky, kyslá kapusta, kokos sušený, jedlý repkový olej, bujónové koncentráty, zahustené, koncentrované vývary, džemy, polievky, vývary, hrozienka, nakladané uhorky, konzervovaná zelenina, varená zelenina, sušená zelenina, jedlé oleje, syry, kandizované ovocie, mrazené ovocie, zavárané presladené ovocie, zavárané sladené ovocie, presladené ovocie naložené v cukre, krokety, kôrovce s výnimkou živých, datle, mlieko, rybie plátky, rybie plátky (filé), syridlo, ovocné kompóty, ovocné rôsoly, ovocná dreň, mäso, ryby s výnimkou živých, huspenina, divina, zázvorový džem, sójové bôby konzervované ako potrava, tukové substancie na výrobu jedlých tukov, tukové nátiery na chlieb, haringy, konzervované záhradné bylinky, homáre s výnimkou živých, kukuričný olej, jedlý olej z palmových orechov, sezamový olej, ustrice s výnimkou živých, želatína, šunka, žltok, jogurt, zeleninové polievky, prípravky na zeleninové polievky, zeleninové šťavy na varenie, mäsové výťažky, mäsové šťavy (omáčky), kefir, kumys (mliečny nápoj), mliečne nápoje s vysokým obsahom mlieka, srvátka, mliečne výrobky, langusty s výnimkou živých, slanina, konzervovaná šošovica, margarín, marmeláda z pomarančov alebo iných citrusových plodov, špik ako potrava, špik z kostí zvierat na jedenie, mäkkýše s výnimkou živých, mušle jedlé s výnimkou živých, spracované oriešky, vajcia, sušené vajcia, pečeneňová paštéta, konzervovaná zelenina, konzervované olivy, jedlý olivový olej, konzumný kostný olej, pektín na ľudskú spotrebu, zelenina v štiplavom náleve, nakladaná zelenina, konzervovaný hrach, klobásy, salámy, párky, nasolené potraviny, prípravky na výrobu polievok, proteín na ľudskú spotrebu, paradajkový pretlak, zeleninové šaláty, bravčová masť, ovocné šaláty, sardinky, losos, jedlý loj, tuniaky, paradajková šťava na varenie, jedlý slnečnicový olej.

držky, konzervované hľuzovky, hydina s výnimkou živej, ovocné šupky, algináty ako potrava, spracované mandle, spracované arašidy, kazeín ako potrava, konzervované šampiňóny, kokosový tuk, kokosový olej, konzervovaná fazuľa, pečienky, potraviny z rýb, potravinárske výrobky z rýb, sušené ovocie, ovocie naložené v alkohole, peľ ako potrava, krevety s výnimkou živých, konzervované ryby, konzervované mäso, garnáty (morské raky) s výnimkou živých, slimačie vajcia na konzumáciu, slimáky na konzumáciu, tofu, šľahačka, bravčové mäso.

30 - Krekery (slané pečivo), anglický krém, mrazený krém, müsli, sójová omáčka, ovocné želé, pekárenské droždie, kvasnice, ryžový koláč, kapary, chaluhy, vodné riasy, cestá, cestoviny, mandľová pasta, mandľová masa, škrobové výrobky ako potrava, aníz (semená), badián, cukrovinky na zdobenie vianočných stromčekov, extrakty, kávové príchuťi, aromatické prípravky do potravín, koreniny, nekysnutý chlieb, konzervačná soľ, soľ na konzervovanie potravín, sucháre, sušienky, keksy, biskvity, mentolové cukríky, pralinky, mliečna ovsená kaša, obličky, sladké žemle, kakao, výrobky z kakaa, káva, nepražená káva, kávové náhradky na báze rastlín, zeleninové prípravky ako kávové náhradky, zákusky, koláče, škorica (korenie), karamelky (cukríky), karí (korenie), chuťové prísady, cukríky, cukrovinky, kukuričné vločky, kukuričné pukance, prípravky na stuženie šľahačky, stužovače šľahačky, zmrzlina, palacinky, príchuťi do potravín s výnimkou esencií a éterických olejov, kuchynská soľ, zahusťovacie prípravky na kuchynské použitie, kurkuma ako potrava, jedlé ozdoby na torty, jedlé ozdoby na zákusky, prírodné sladidlá, korenie, perníky, medovníky, nové korenie, potravinárska múka, jedlá z fazule, kukuričná múka, kukuričný škrob, horčicová múčka, jedlá z jačmeňa, sójová múka, vyrážková pšeničná múka, múčne potraviny, škrobovité potraviny, škrob ako potrava, droždie do cesta, fondán, keksy, cukor, príchuťi do koláčov a zákuskov s výnimkou éterických olejov, prášok do pečiva, cestá na koláče, listkové cesto, maslové tukové cesto, zázvor, prísady do zmrzlín (spojivá), ľad (prírodný alebo umelý), ľad na osvieženie, glukóza na ľudskú spotrebu, lepok, krúpy na ľudskú spotrebu, ocot, kečup, mliečne kakaové nápoje, mliečne kávové nápoje, mliečne čokoládové nápoje, spojivá do údenín, makaróny, mletá kukurica, pražená kukurica, chlieb, maltóza, melasa, melasový sirup, mentol pre cukrárstvo, med, výrobky z múky, lúpaný jačmeň, horčica, muškátové orechy, niťovky, rezance, slíže, koláče s plnkou, mletý jačmeň, sendviče, karamelky, pastilky (cukríky), jemné pečivo, pečivo, rožky (pečivo), paprika (korenie), pizza, zemiaková múčka na ľudskú spotrebu, pudíng, ravioly, sladké drierko, ryža, šafran (korenie), ságo, šťavy s výnimkou dressingov, soľ s prídavkom mletých semien zeleru, šerbety (zmrzliny), zmrzlinové poháre, špagety, tapioka, tapioková múka ako potrava, torty, vanilka (príchuť), vanilin (vanilková náhradka), zvitky, pirôžky s mäsom, paštétka, látka na zjemnenie mäsa pre domácnosť, zmrzlina, zmrzlinové prášky, mandľové cukrovinky, arašidové cukrovinky,

príchuťi s výnimkou éterických olejov, prísady do nápojov iné ako esencie, príchuťi do nápojov s výnimkou éterických olejov, mletý ovos, lúpaný ovos, ovsená potrava, ovsené vločky, ovsená múka, sladké drierka (cukrovinky), pívny ocot, kávové nápoje, kakaové nápoje, čokoládové nápoje, kávovinové náhradky, kandis ako potrava, lupienky, obilninové vločky, marináda (chuťové prísady, kuskus, sladový výťažok ako potraviny, slad na ľudskú spotrebu, propolis na ľudskú spotrebu, príchuťi (arómy), materská kašička na ľudskú spotrebu (nie na lekárske účely), včelí kašička na ľudskú spotrebu (nie na lekárske účely), morská voda na varenie, suši, paradajková omáčka, rajčinová šťava, majonéza, šalátové dressingy, šalátové zálievky.

(730) **VIKA, a. s.**, Národná 17, 010 01 Žilina, SK;

(210) 1103-93

(220) 30.06.1993

(511) 29, 30

(540)



(510) 29 - Raky s výnimkou živých, bielkoviny ako potrava, výťažky z chalúh ako potrava, jedlá želatína, jedlé tuky, ančovičky (sardely), arašidové maslo, kakaové maslo, kokosové maslo, smotana, vaječný bielok, krvavá jaternica, krvavnica, krvná tlačienka, bujóny, vývary, prípravky na vývary, kaviár, konzervované ovocie, údeniny, zemiakové hranolčeky, kyslá kapusta, kokos sušený, jedlý repkový olej, bujónové koncentráty, zahustené, koncentrované vývary, džemy, polievky, vývary, hrozienka, nakladané uhorky, konzervovaná zelenina, varená zelenina, sušená zelenina, jedlé oleje, syry, kandizované ovocie, mrazené ovocie, zavárané presladené ovocie, zavárané sladené ovocie, presladené ovocie naložené v cukre, krokety, kôrovce s výnimkou živých, datle, mlieko, rybie plátky, rybie plátky (filé), syridlo, ovocné kompóty, ovocné rósoly, ovocná dreň, mäso, ryby s výnimkou živých, huspenina, divina, zázvorový džem, sójové bôby konzervované ako potrava, tukové substancie na výrobu jedlých tukov, tukové nátierky na chlieb, haringy, konzervované záhradné bylinky, homáre s výnimkou živých, kukuričný olej, jedlý olej z palmových orechov, sezamový olej, ustrice s výnimkou živých, želatína, šunka, žltok, jogurt, zeleninové polievky, prípravky na zeleninové polievky, zeleninové šťavy na varenie, mäsové výťažky, mäsové šťavy (omáčky), kefir, kumys (mliečny nápoj), mliečne nápoje s vysokým obsahom mlieka, srvátka, mliečne výrobky, langusty s výnimkou živých, slanina, konzervovaná šošovica, margarín, marmeláda z pomarančov alebo iných citrusových plodov, špik ako potrava, špik z kostí zvierat na jedenie, mäkkýše s výnimkou živých, mušle jedlé s výnimkou živých, spracované oriešky, vajcia, sušené vajcia, pečeňová paštéta, konzervovaná zelenina, konzervované olivy, jedlý olivový olej,

konzumný kostný olej, pektín na ľudskú spotrebu, zelenina v štipľavom náleve, nakladaná zelenina, konzervovaný hrach, klobásky, salámy, párky, nasolené potraviny, prípravky na výrobu polievok, proteín na ľudskú spotrebu, paradajkový pretlak, zeleninové šaláty, bravčová masť, ovocné šaláty, sardinky, losos, jedlý loj, tuniaky, paradajková šťava na varenie, jedlý slnečnicový olej, držky, konzervované hľuzovky, hydina s výnimkou živej, ovocné šupky, algináty ako potrava, spracované mandle, spracované arašidy, kazeín ako potrava, konzervované šampiňóny, kokosový tuk, kokosový olej, konzervovaná fazuľa, pečienky, potraviny z rýb, potravinárske výrobky z rýb, sušené ovocie, ovocie naložené v alkohole, peľ ako potrava, krevety s výnimkou živých, konzervované ryby, konzervované mäso, garnáty (morské raky) s výnimkou živých, slimačie vajcia na konzumáciu, slimáky na konzumáciu, tofu, šľahačka, bravčové mäso.

30 - Krekery (slané pečivo), anglický krém, mrazený krém, müsli, sójová omáčka, ovocné želé, pekárenské droždie, kvasnice, ryžový koláč, kapary, chaluhy, vodné riasy, cestá, cestoviny, mandľová pasta, mandľová masa, škrobové výrobky ako potrava, aníz (semená), badián, cukrovinky na zdobenie vianočných stromčekov, extrakty, kávové príchuťi, aromatické prípravky do potravín, koreniny, nekysnutý chlieb, konzervačná soľ, soľ na konzervovanie potravín, sucháre, sušienky, keksy, biskvity, mentolové cukríky, pralinky, mliečna ovsená kaša, oblátky, sladké žemle, kakao, výrobky z kakaa, káva, nepražená káva, kávové náhradky na báze rastlín, zeleninové prípravky ako kávové náhradky, zákusky, koláče, skorica (koreníe), karamelky (cukríky), karí (koreníe), chuťové prísady, cukríky, cukrovinky, kukuričné vločky, kukuričné pukance, prípravky na stuženie šľahačky, stužovače šľahačky, zmrzlina, palacinky, príchuťi do potravín s výnimkou esencií a éterických olejov, kuchynská soľ, zahusťovacie prípravky na kuchynské použitie, kurkuma ako potrava, jedlé ozdoby na torty, jedlé ozdoby na zákusky, prírodné sladidlá, koreníe, perníky, medovníky, nové koreníe, potravinárska múka, jedlá z fazule, kukuričná múka, kukuričný škrob, horčicová múčka, jedlá z jačmeňa, sójová múka, vyrážková pšeničná múka, múčne potraviny, škrobovité potraviny, škrob ako potrava, droždie do cesta, fondán, keksy, cukor, príchuťi do koláčov a zákuskov s výnimkou éterických olejov, prášok do pečiva, cestá na koláče, lístkové cesto, maslové tukové cesto, zázvor, prísady do zmrzlín (spojivá), ľad (prírodný alebo umelý), ľad na osvieženie, glukóza na ľudskú spotrebu, lepok, krúpy na ľudskú spotrebu, ocot, kečup, mliečne kakaové nápoje, mliečne kávové nápoje, mliečne čokoládové nápoje, spojivá do údenín, makaróny, mletá kukurica, pražená kukurica, chlieb, maltóza, melasa, melasový sirup, mentol pre cukrárstvo, med, výrobky z múky, lúpaný jačmeň, horčica, muškátové orechy, niťovky, rezance, slíže, koláče s plnkou, mletý jačmeň, sendviče, karamelky, pastilky (cukríky), jemné pečivo, pečivo, rožky (pečivo), paprika (koreníe), pizza, zemiaková múčka na ľudskú spotrebu, pudíng, ravioly, sladké drievko, ryža, šafran (kore-

nie), ságo, šťavy s výnimkou dressingov, soľ s prídavkom mletých semien zeleru, šerbety (zmrzliny), zmrzlinové poháre, špagety, tapioka, tapioková múka ako potrava, torty, vanilka (príchuť), vanilín (vanilková náhradka), zvitky, pirôžky s mäsom, paštétky, látky na zjemnenie mäsa pre domácnosť, zmrzlina, zmrzlinové prášky, mandľové cukrovinky, arašidové cukrovinky, príchuťi s výnimkou éterických olejov, prísady do nápojov iné ako esencie, príchuťi do nápojov s výnimkou éterických olejov, mletý ovos, lúpaný ovos, ovsená potrava, ovsené vločky, ovsená múka, sladké drievko (cukrovinky), pívny ocot, kávové nápoje, kakaové nápoje, čokoládové nápoje, kávovinové náhradky, kandis ako potrava, lupienky, obilninové vločky, marináda (chuťové prísady), kuskus, sladový výťažok ako potraviny, slad na ľudskú spotrebu, propolis na ľudskú spotrebu, príchuťi (arómy), materská kašička na ľudskú spotrebu (nie na lekárske účely), včelí kašička na ľudskú spotrebu (nie na lekárske účely), morská voda na varenie, suši, paradajková omáčka, rajčinová šťava, majonéza, šalátové dressingy, šalátové zálievky.

(730) **VIKA, a. s.**, Národná 17, 010 01 Žilina, SK;

(210) 1200-93

(220) 15.07.1993

(511) 35, 38, 41, 42

(540)



(510) 35 - Poradenstvo a služby v obchodnej činnosti, reklamná činnosť, marketingové štúdie.

38 - Rozhlasové vysielanie.

41 - Výroba rozhlasových programov.

42 - Výskum a vývoj nových programov.

(730) **FUN RÁDIO, združenie Bratislava**, Leškova 5,

811 04 Bratislava 1, SK;

(210) 1201-93

(220) 15.07.1993

(511) 35, 38, 41, 42

(540) **FUN RÁDIO BRATISLAVA**

(510) 35 - Poradenstvo a služby v obchodnej činnosti, reklamná činnosť, marketingové štúdie.

38 - Rozhlasové vysielanie.

41 - Výroba rozhlasových programov.

42 - Výskum a vývoj nových programov.

(730) **FUN RÁDIO, združenie Bratislava**, Leškova 5,

811 04 Bratislava 1, SK;

(210) 1202-93

(220) 15.07.1993

(511) 35, 38, 41, 42

(540) **FUN RÁDIO SLOVAKIA**

(510) 35 - Poradenstvo a služby v obchodnej činnosti, reklamná činnosť, marketingové štúdie.

38 - Rozhlasové vysielanie.
41 - Výroba rozhlasových programov.
42 - Výskum a vývoj nových programov.

(730) **FUN RÁDIO, združenie Bratislava**, Leškova 5, 811 04 Bratislava 1, SK;

(210) 1257-93
(220) 28.07.1993
(511) 3, 35, 42
(540)



(510) 3 - Parfumy a voňavky, mydlá, šampóny, kozmetické výrobky, nemedicínálne toaletné prípravky; tónovacie prípravky na vlasy, vlasové kondicionéry, farby na vlasy, vlasové vody a lotiony alebo prípravky na úpravu vlasov; dezodoranty; depilačné prípravky; prípravky proti poteniu; nemedicínálne mastencové púdre na toaletné účely; opaľovacie kozmetické prípravky; nemedicínálne masáže prípravky; prísady do kúpeľa, kúpeľové oleje alebo soli, nie však na medicínálne účely; prípravky na holenie; prípravky na čistenie zubov; éterické oleje; plet'ové skrášľovacie masky, kozmetické masky na tvár, prípravky na ošetrovanie nechtov, laky na nechty; pemzy, čistiace tyčinky zakončené vatou; vata na nemedicínálne účely; vonné prípravky na voňavkárské účely, kozmetické tégly, papier impregnovaný púdrom pre kozmetické použitie, brúsne a leštiace prostriedky na osobné použitie; patriace do triedy 3.
35 - Služby a poradenstvo v obchodnej činnosti.
42 - Konzultačné, informačné a poradenské služby týkajúce sa používania menovaných tovarov; masáže služby; poradenské a konzultačné služby týkajúce sa líčenia a aplikácie menovaných tovarov.

(730) **The Body Shop International Plc.**, Watersmead, Littlehampton, West Sussex, BN17 6LS, GB;

(210) 1776-93
(220) 01.10.1993
(511) 16, 39, 41
(540)



(510) 16 - Tlačené publikácie, predovšetkým knihy, časopisy a noviny.
39 - Doručovacie služby.
41 - Knižničné kluby (kluby čitateľov), vydávanie kníh, vydávanie textov s výnimkou reklamných alebo náborových.

(730) **Book-of-the-Month Club, Inc.**, spoločnosť zriadená podľa zákonov štátu New York, 1271 Ave-

nue of the Americas, New York, New York 10020, US;

(210) 2207-93
(220) 30.11.1993
(511) 37, 40
(540)



(510) 37 - Vykonávanie občianskych a bytových stavieb, montáž, oprava a údržba elektrických zariadení do 1000 V, vodoinštalatérstvo a kúrenárstvo, montáž a opravy meračov tepla a vodomeroov na teplú a studenú vodu.

40 - Spracovanie a úprava kovov trieskovým spôsobom - zámočnicke a kovoobrábacie práce.

(730) **Hrivnák Jozef**, Ul. Novosady 920, 962 12 Detva, SK;

(210) 18-94
(220) 07.01.1994
(511) 25, 26
(540)



(510) 25 - Dresy na futbal, basketbal, volejbal, hádzanú, atletiku, hokej a tenis, teplákové súpravy, otepľovacie súpravy, oblečenie na voľný čas.
26 - Štartové čísla.

(730) **Kováč Gabriel**, Sládkovičova 7, 934 01 Levice, SK;

(210) 50-94
(220) 12.01.1994
(511) 36
(540)



(510) 36 - Financovanie kúpy na splátky.

(730) **L. B. S. spol. s r. o.**, Drieňová 7, 821 01 Bratislava, SK;

(210) 137-94
(220) 24.01.1994
(511) 41, 42
(540)



- (510) 41 - Výcvik karate a streľby.
42 - Ochrana majetku a osôb.
(730) **Adámek Tibor**, Panská dolina 44, 949 01 Nitra, SK;

- (210) 138-94
(220) 24.01.1994
(511) 25, 26, 29, 30, 31, 35
(540)



- (510) 25 - Odevy a bielizeň.
26 - Čipky, výšivky, stuhy a šnúry.
29 - Konzervované, kandizované, zavárané, nakladané, mrazené, sušené, varené, pražené, nasolené, sladené, presladené, čokoládové, lúpané, spracované alebo upravené: ovocie, zelenina, zemiaky, sójové bôby, sójové oriešky, cicerové bôby a cicerové oriešky; arašidové maslo, spracované arašidy, kokosové maslo, kokos sušený, kokosový tuk a kakaové maslo, tofu; bujóny, vývary, zahustené koncentrované vývary, paradajková šťava na varenie, paradajkový pretlak, polievky, prípravky na výrobu polievok a zeleninové šťavy na varenie; konzervovaná fazuľa, konzervované hl'uzovky, konzervovaný hrach, konzervované šampiňóny, konzervovaná šošovica, konzervované záhradné bylinky, konzervované olivy a nakladané uhorky; zemiakové lupienky a zemiakové hranolčeky; spracované mandle, datle a hrozienka; jedlá želatína, jedlé tuky, džemy, marmeláda (z pomarančov alebo iných citrusových plodov), ovocné kompóty, ovocie naložené v alkohole, ovocná dreň, ovocné rôsoly, ovocné šaláty a ovocné šupky, jedlý repkový, sezamový, kukuričný, kokosový, palmovoorechový, olivový a slnečnicový olej.
30 - Káva, nepražená káva, kávové nápoje a kávové príchuťi; kávové náhradky na báze rastlín, kávovinové náhradky, mletá a nemletá sójová káva (ako kávová náhrada), cigória (endívia) ako kávová náhradka; arašidové cukrovinky, cukríky, cukrovinky, marcipán, marináda (chuťové prísady); cestoviny, koláče s plnkou, múčne potraviny, perníky, medovníky, pizza; čaj, čokoláda, droždie, extrakty, glukóza na ľudskú spotrebu, horčica, horčicová múčka, jemné pečivo, kakao, kakaové nápoje, karamelky, konzervačná soľ, korenie, koreniny, krupica, krúpy na ľudskú spotrebu, pražená kukurica, kukuričná múka, kukuričné vločky, kukuričný škrob, lupienky, obilninové vločky, majonéza, pukance, ryža a sójová múka; aromatické prípravky do potravín, príchuťi do koláčov a zákuskov s výnimkou éterických olejov a príchuťi do nápojov s výnimkou éterických olejov.
31 - Arašidy, borievky (plody) a citrusové ovocie; čerstvé a nespracované gaštany, hrach, hrozno, sójové bôby, kakaové bôby, kokosové orechy, kolové orechy, kukurica, lieskové oriešky, mandle (ovocie), obilie, olivy, orechy, otruby, šampi-

ňóny, ovocie, zelenina, záhradné bylinky; potrava pre zvieratá a proteín na živočíšnu spotrebu.

- 35 - Sprostredkovanie obchodu s: odevmi, bielizňou, čipkami, výšivkami, stuhami, šnúrami, nápojmi, potravinárskymi výrobkami, pekářskymi výrobkami, cukrářskymi výrobkami, poľnohospodárskymi výrobkami, záhradkářskymi produktmi, lesnými produktmi, citrusovými a exotickými produktmi, mäsovými výrobkami, mliečnymi výrobkami a pochutinami.
(730) **Kováčová Ludmila**, Kurská 20, 040 01 Košice, SK;

- (210) 242-94
(220) 31.01.1994
(511) 1, 35, 42
(540)



- (510) 1 - Suroviny a výrobky na priemyselné účely z oblasti organickej a anorganickej chémie.
35 - Realizácia a sprostredkovanie obchodu s uvedenými výrobkami, realizácia a sprostredkovanie obchodnej činnosti v tuzemsku a v zahraničí, konzultačná a poradenská činnosť v oblasti obchodu s uvedenými výrobkami.
42 - Odborná konzultačná a poradenská činnosť.
(730) **NORCO spol. s r. o.**, Sťahovická 49, 162 00 Praha 6 - Sťahovice, CZ;

- (210) 314-94
(220) 08.02.1994
(511) 29, 30, 32
(540)

TRECO

- (510) 29 - Mäso, hydina, tepelne spracované, konzervované mäso vrátane hydinového, mäsové omáčky a výťažky, mäsové a zeleninové jedlá v konzervách, nátierky a paštéty v konzervách, cestovné občerstvenie v konzervách, konzervované ovocie, zelenina, hríby a zeleninové zmesi, ovocné kompóty, ovocné a zeleninové šaláty, ovocné a zeleninové pretlaky, nakladaná a sterilizovaná zelenina, nálevy na šaláty, dochucovacie šťavy.
30 - Kečupy, paradajkové šťavy.
32 - Ovocné a zeleninové džúsy a nápoje.
(730) **TRECO, spol. s r. o.**, Cukrovarská 41, 075 01 Trebišov, SK;

- (210) 315-94
(220) 08.02.1994
(511) 1, 30

(540) **BIGSWEET**

- (510) 1 - Sladidlá obsahujúce aspartám.
30 - Sladidlá obsahujúce cukor.

(730) **The NutraSweet Company**, 1751 Lake Cook Road, Deerfield, Illinois, US;

(210) 349-94
(220) 10.02.1994
(511) 7, 8, 11
(540)

 **Autogen**

(510) 7 - Uzavieracie ventily, redukčné ventily fľaškové a batériové, ventily s jemnou reguláciou, rezacie stroje a ich príslušenstvo.
8 - Súpravy zvaračské, spájkovacie a ich príslušenstvo, hlavne poistky a čistiace drôtky; horáky rezacie, rezacie nadstavce, zvaračské nadstavce.
11 - Regulátory a filtre používané pri zvaraní.
(730) **GCE Autogen, s. r. o.**, Žižkova 381, 583 14 Chotěboř, CZ;

(210) 418-94
(220) 22.02.1994
(511) 1, 3

(540) **RIMAVAN**

(510) 1 - Nemrznúce zmesi do autochladíčov.
3 - Kozmetické prípravky, pracie, umývacie a čistiace prípravky, autokozmetika, autokozmetické prípravky na čistenie, ošetrovanie, konzervovanie a ochranu.
(730) **RIMAVAN, chemické výrobné družstvo invalidov**, Čerenčianska cesta 27, 979 80 Rimavská Sobota, SK;

(210) 432-94
(220) 23.02.1994
(511) 1, 16

(540) **CHEMOLEP**

(510) 1 - Lepidlá bez organických rozpúšťadiel zo surovín neobsahujúcich škrob na lepenie obkladačiek, dreva, parkiet, podlahových krytín a iných nasiakavých materiálov.
16 - Lepidlá bez organických rozpúšťadiel zo surovín neobsahujúcich škrob na lepenie obkladačiek, dreva, parkiet, podlahových krytín a iných nasiakavých materiálov.
(730) **Henkel Austria GmbH**, Erdbergstrasse 29, 1030 Wien, AT;

(210) 433-94
(220) 23.02.1994
(511) 1, 16

(540) **DISPERLEP**

(510) 1 - Lepidlá bez organických rozpúšťadiel zo surovín neobsahujúcich škrob na lepenie obkladačiek, dreva, parkiet, podlahových krytín a iných nasiakavých materiálov.
16 - Lepidlá bez organických rozpúšťadiel zo surovín neobsahujúcich škrob na lepenie obklada-

čiek, dreva, parkiet, podlahových krytín a iných nasiakavých materiálov.

(730) **Henkel Austria GmbH**, Erdbergstrasse 29, 1030 Wien, AT;

(210) 437-94
(220) 23.02.1994
(511) 1, 16

(540) **SILOLEP**

(510) 1 - Kontaktné lepidlá.
16 - Kontaktné lepidlá.
(730) **Henkel Austria GmbH**, Erdbergstrasse 29, 1030 Wien, AT;

(210) 557-94
(220) 07.03.1994
(511) 5, 16

(540) **SANI**

(510) 5 - Hygienické dámske vložky, plienky pre inkontinentov, ochrana spodných nohavičiek a spodkov, prípravky a substancie na lekárske účely, prípravky a substancie v triede 5 na hygienické účely.
16 - Detské papierové plienky na jedno použitie, výrobky z papiera na hygienické účely a pre domácnosť, zdravotnícke potreby z papiera.
(730) **BAMBO A/S**, Egelund 37, Aabenraa, DK;

(210) 569-94
(220) 08.03.1994
(511) 29

(540) **FIGARO**

(510) 29 - Konzervované jedlé olivy vrátane plniek, kapary, chren, artičoky, papričky, uhorky nakladačky - všetko konzervované výrobky, sušené a varené ovocie, džem a zeleninové konzervy, konzervované potraviny, jedlé oleje a tuky.
(730) **B. T. Exportadora de Aceitunas, S. A.**, Salado 7, Sevilla, ES;

(210) 613-94
(220) 15.03.1994
(511) 3

(540) **MUM SENSITIVE**

(510) 3 - Kozmetické a voňavkárske výrobky vrátane antiperspirantných dezodorantov.
(730) **Bristol-Myers Squibb Company**, spoločnosť organizovaná a existujúca podľa zákonov štátu Delaware, 345 Park Avenue, New York, New York, US;

(210) 614-94
(220) 15.03.1994
(511) 3

(540) **MUM CLEAR**

(510) 3 - Kozmetické a voňavkárske výrobky vrátane antiperspirantných dezodorantov.

(730) **Bristol-Myers Squibb Company**, spoločnosť organizovaná a existujúca podľa zákonov štátu Delaware, 345 Park Avenue, New York, New York, US;

(210) 615-94
(220) 15.03.1994
(511) 3

(540) **MUM SENSITIVE TOUCH**

(510) 3 - Kozmetické a voňavkárské výrobky vrátane antiperspirantných dezodorantov.

(730) **Bristol-Myers Squibb Company**, spoločnosť organizovaná a existujúca podľa zákonov štátu Delaware, 345 Park Avenue, New York, New York, US;

(210) 641-94
(220) 18.03.1994
(511) 18, 31, 42
(540)



(510) 18 - Králičia koža.
31 - Chov králikov, najmä rozmnožovací chov.
42 - Sprostredkovateľská činnosť v uvedených oblastiach, poradenská činnosť v oblasti poľnohospodárstva, najmä pri chove králikov.

(730) **CAPIO, spol. s r. o.**, Ke spravedlnosti 979, 675 51 Jaroměřice nad Rokytnou, CZ;

(210) 642-94
(220) 18.03.1994
(511) 18, 31, 42

(540) **HYLA**

(510) 18 - Králičia koža.
31 - Chov králikov, najmä rozmnožovací chov.
42 - Sprostredkovateľská činnosť v uvedených oblastiach, poradenská činnosť v oblasti poľnohospodárstva, najmä pri chove králikov.

(730) **CAPIO, spol. s r. o.**, Ke spravedlnosti 979, 675 51 Jaroměřice nad Rokytnou, CZ;

(210) 667-94
(220) 23.03.1994
(511) 3, 21

(540) **SIGNAL MINI**

(510) 3 - Prípravky na čistenie zubov a ústnej dutiny, ústne vody nie na liečebné účely.
21 - Zubné kefky, držiaky na zubné kefky, zubné špáradlá, držiaky na zubné špáradlá nie z drahých kovov alebo potiahnuté drahými kovmi, špongie

a hubky nie na chirurgické účely, hrebene, kefy a kefky zahrnuté v triede 21, toaletné pomôcky.

(730) **UNILEVER BELGIUM NV**, Montoyerstraat 51, Brussels, BE;

(210) 668-94
(220) 23.03.1994
(511) 3, 21

(540) **SIGNAL GLOBAL**

(510) 3 - Prípravky na čistenie zubov a ústnej dutiny, ústne vody nie na liečebné účely.

21 - Zubné kefky, držiaky na zubné kefky, zubné špáradlá, držiaky na zubné špáradlá nie z drahých kovov alebo potiahnuté drahými kovmi, špongie a hubky nie na chirurgické účely, hrebene, kefy a kefky zahrnuté v triede 21, toaletné pomôcky.

(730) **UNILEVER BELGIUM NV**, Montoyerstraat 51, Brussels, BE;

(210) 703-94
(220) 28.03.1994
(310) 1555975
(320) 06.12.1993
(330) GB
(511) 1

(540) **MONTELL**

(510) 1 - Chemické výrobky na priemyselné účely, polyolefíny, kopolyméry, polyméry, plasty a syntetické živice, všetko na priemyselné účely, prísady, zmäkčovadlá, zmäkčovacie prísady.

(730) **Montell Technology Company B. V.**, Hoeksteen 66, 2132 MS Hoofddorp, NL;

(210) 723-94
(220) 30.03.1994
(511) 29, 30, 39, 42
(540)



(510) 29 - Mäso, ryby, kôrovce (neživé), mäkkýše (neživé), hydina a zverina; mäsové výťažky; konzervované, sušené a tepelne spracované ovocie a zelenina; rôsoly, džemy, marmelády, ovocné zaváraniny, ovocné pretlaky; vajcia, mlieko a mliečne výrobky vrátane mliečnych nápojov; konzervované mäso, ryby, hydina a zverina.
30 - Káva, čaj, kakao, cukor, ryža, maniok, ságo, kávové náhradky; kávové, kakaové a čokoládové nápoje; múka a výrobky z obilia, chlieb, pekárske a cukrárske výrobky, zmrzliny, obilniny určené na ľudskú spotrebu, napr. ovsené vločky a vločky z iných obilnín; med, melasový sirup; kvasnice, prášky do pečiva; soľ, horčica; ocot, omáčky ako chuťové prísady; korenie; ľad.
39 - Turistické kancelárie s výnimkou kancelárií poskytujúcich rezerváciu hotelového ubytovania; sprevádzanie turistov; turistické prehliadky; pre-

- prava turistov; organizovanie ciest; organizovanie okružných výletov a okružných plavieb; preprava turistov; rezervácia zájazdov; organizovanie výletov.
- 42 - Poskytovanie stravy a nápojov (alebo poskytovanie stravovacích a občerstvovacích služieb); ubytovacie kancelárie (hotely, penzióny); poskytovanie prechodného ubytovania; rezervovanie prechodného ubytovania; rezervácia hotelov a penziónov; pohrebné služby.
- (730) **Kentucky Fried Chicken International Holdings, Inc.**, spoločnosť zriadená podľa zákonov štátu Delaware, Louisville, Kentucky, US;

(210) 724-94
(220) 30.03.1994
(511) 29, 30, 39, 42

(540) **COLONEL SANDERS' RECIPE**

- (510) 29 - Mäso, ryby, kôrovce (neživé), mäkkýše (neživé), hydina a zverina; mäsové výťažky; konzervované, sušené a tepelne spracované ovocie a zelenina; rôsoly, džemy, marmelády, ovocné zaváraniny, ovocné pretlaky; vajcia, mlieko a mliečne výrobky vrátane mliečnych nápojov; konzervované mäso, ryby, hydina a zverina.
- 30 - Káva, čaj, kakao, cukor, ryža, maniok, ságo, kávové náhradky; kávové, kakaové a čokoládové nápoje; múka a výrobky z obilnín, chlieb, pekárske a cukrárske výrobky, zmrzlina, obilniny určené na ľudskú spotrebu, napr. ovsené vločky a vločky z iných obilnín; med, melasový sirup; kvasnice, prášky do pečiva; soľ, horčica; ocot, omáčky ako chuťové prísady; korenie; ľad.
- 39 - Turistické kancelárie s výnimkou kancelárií poskytujúcich rezerváciu hotelového ubytovania; sprevádzanie turistov; turistické prehliadky; preprava turistov; organizovanie ciest; organizovanie okružných výletov a okružných plavieb; preprava turistov; rezervácia zájazdov; organizovanie výletov.
- 42 - Poskytovanie stravy a nápojov (alebo poskytovanie stravovacích a občerstvovacích služieb); ubytovacie kancelárie (hotely, penzióny); poskytovanie prechodného ubytovania; rezervovanie prechodného ubytovania; rezervácia hotelov a penziónov; pohrebné služby.

- (730) **Kentucky Fried Chicken International Holdings, Inc.**, spoločnosť zriadená podľa zákonov štátu Delaware, Louisville, Kentucky, US;

(210) 725-94
(220) 30.03.1994
(511) 29, 30, 39, 42

(540) **COLONEL'S**

- (510) 29 - Mäso, ryby, kôrovce (neživé), mäkkýše (neživé), hydina a zverina; mäsové výťažky; konzervované, sušené a tepelne spracované ovocie a zelenina; rôsoly, džemy, marmelády, ovocné zaváraniny, ovocné pretlaky; vajcia, mlieko a mliečne výrobky vrátane mliečnych nápojov; konzervované mäso, ryby, hydina a zverina.
- 30 - Káva, čaj, kakao, cukor, ryža, maniok, ságo, kávové náhradky; kávové, kakaové a čokoládové

nápoje; múka a výrobky z obilnín, chlieb, pekárske a cukrárske výrobky, zmrzlina, obilniny určené na ľudskú spotrebu, napr. ovsené vločky a vločky z iných obilnín; med, melasový sirup; kvasnice, prášky do pečiva; soľ, horčica; ocot, omáčky ako chuťové prísady; korenie; ľad.

39 - Turistické kancelárie s výnimkou kancelárií poskytujúcich rezerváciu hotelového ubytovania; sprevádzanie turistov; turistické prehliadky; preprava turistov; organizovanie ciest; organizovanie okružných výletov a okružných plavieb; preprava turistov; rezervácia zájazdov; organizovanie výletov.

42 - Poskytovanie stravy a nápojov (alebo poskytovanie stravovacích a občerstvovacích služieb); ubytovacie kancelárie (hotely, penzióny); poskytovanie prechodného ubytovania; rezervovanie prechodného ubytovania; rezervácia hotelov a penziónov; pohrebné služby.

- (730) **Kentucky Fried Chicken International Holdings, Inc.**, spoločnosť zriadená podľa zákonov štátu Delaware, Louisville, Kentucky, US;

(210) 726-94
(220) 30.03.1994
(511) 29, 30, 39, 42

(540) **IT'S FINGER LICKIN' GOOD**

- (510) 29 - Mäso, ryby, kôrovce (neživé), mäkkýše (neživé), hydina a zverina; mäsové výťažky; konzervované, sušené a tepelne spracované ovocie a zelenina; rôsoly, džemy, marmelády, ovocné zaváraniny, ovocné pretlaky; vajcia, mlieko a mliečne výrobky vrátane mliečnych nápojov; konzervované mäso, ryby, hydina a zverina.
- 30 - Káva, čaj, kakao, cukor, ryža, maniok, ságo, kávové náhradky; kávové, kakaové a čokoládové nápoje; múka a výrobky z obilnín, chlieb, pekárske a cukrárske výrobky, zmrzlina, obilniny určené na ľudskú spotrebu, napr. ovsené vločky a vločky z iných obilnín; med, melasový sirup; kvasnice, prášky do pečiva; soľ, horčica; ocot, omáčky ako chuťové prísady; korenie; ľad.
- 39 - Turistické kancelárie s výnimkou kancelárií poskytujúcich rezerváciu hotelového ubytovania; sprevádzanie turistov; turistické prehliadky; preprava turistov; organizovanie ciest; organizovanie okružných výletov a okružných plavieb; preprava turistov; rezervácia zájazdov; organizovanie výletov.
- 42 - Poskytovanie stravy a nápojov (alebo poskytovanie stravovacích a občerstvovacích služieb); ubytovacie kancelárie (hotely, penzióny); poskytovanie prechodného ubytovania; rezervovanie prechodného ubytovania; rezervácia hotelov a penziónov; pohrebné služby.

- (730) **Kentucky Fried Chicken International Holdings, Inc.**, spoločnosť zriadená podľa zákonov štátu Delaware, Louisville, Kentucky, US;

(210) 742-94
(220) 30.03.1994
(511) 1, 3, 5, 7

(540) **GRACE DAVISON**

- (510) 1 - Chemické výrobky pre priemysel; výrobky na báze oxidu kremičitého na priemyselné použitie; výrobky na báze oxidu kremičitého používané hlavne pri výrobe potravín a nápojov, rafinácii jedlých olejov a pri výrobe etylalkoholu, polyetylékových živíc a kaučukov, plastových kontajnerov a fólií, náterových hmôt a obalov; vysušovadlá používané ako pohlcovače vlhkosti hlavne pre elektroniku a pre priemyselné výrobky všetkých druhov; katalyzátory na fluidné krakovanie určené hlavne pre ropný priemysel; polyolefiny na priemyselné použitie; hydrogenizačné katalyzátory pre chemický priemysel; prísady na reguláciu obsahu kovov a vodíkovej selektivity určené hlavne na výrobu benzínu; chemikálie na báze prvkov vzácnych zemín; chemické katalyzátory na reguláciu tvorby emisií; molekulové sitá hlavne do katalyzátorov na fluidné krakovanie; chemikálie na výrobu zubných pást.
- 3 - Chemické leštiace prípravky.
- 5 - Chemikálie na výrobu farmaceutických prostriedkov; silikagélové adsorbenty určené hlavne na vysušovanie farmaceutických kontajnerov.
- 7 - Katalyzátory na reguláciu emisie znečisťujúcich exhalátov hlavne do vozidiel a stacionárnych priemyselných energetických zdrojov.
- (730) **W. R. Grace and Co. - Conn.**, 1114 Avenue of the Americas, New York, New York 10036, US;

- (210) 837-94
(220) 11.04.1994
(511) 11, 19, 20, 37, 42
(540)



- (510) 11 - Zariadenia na osvetľovanie.
19 - Dlažba (nekovová).
20 - Nábytok, zrkadlá.
37 - Montáž svetelných systémov do bezpečného napätia.
42 - Inžinierska činnosť v oblasti svetelnej techniky a interiérov, projektová činnosť v elektro-technike.
- (730) **Švantner Jozef, Ing.**, Krivánska 30, 974 01 Banská Bystrica, SK;

- (210) 847-94
(220) 11.04.1994
(511) 11, 35
(540)



- (510) 11 - Zariadenia na filtráciu pitnej a úžitkovej vody, ovocných štiav, vína, piva, cukrových roztokov, zariadenia na filtráciu vzduchu a plynov, zariadenia a príslušenstvo na filtráciu tekutín pre potravinársky, chemický a farmaceutický priemysel.
- 35 - Sprostredkovanie obchodu (s tovarmi).
- (730) **EARTH RESOURCES, s r. o.**, Segnáre 34, 841 03 Bratislava, SK;

- (210) 850-94
(220) 12.04.1994
(591) zelená, modrá, čierna
(511) 6, 35, 37, 40
(540)



- (510) 6 - Kovové ventily (nie ako časti strojov).
35 - Sprostredkovanie obchodu v oblasti armatúr.
37 - Servis a opravy ventilov, protihrdzová úprava kovov.
40 - Úprava a spracovanie kovov.
- (730) **SIGMATECH, spol. s r. o.**, Diakovská cesta 13, 927 00 Šaľa, SK;

- (210) 851-94
(220) 12.04.1994
(511) 6, 37
(540)



- (510) 6 - Rúrky, rúrkové tvarovky, príruby, plechy, oceľové profily v triedach 11, 12, 17 (všetko kovové).
37 - Stolárske práce.
- (730) **Eliáš František, Ing.**, Markovičova 9, 927 00 Šaľa, SK;

- (210) 894-94
(220) 18.04.1994
(511) 16, 25, 28, 41

(540) TORONTO RAPTORS

- (510) 16 - Publikácie a tlačoviny.
25 - Odevy a obuv.
28 - Hry, hračky, basketbalové lopty, golfové loptičky, hracie lopty, športové lopty, gumené a penové hracie loptičky, basketbalové siete, basketbalové dosky na kôš, golfové palice, golfové vaky, počítačové basketbalové stolové hry, zázobníky s videohrami, basketbalové stolové hry, basketbalové panelové (pultové) hry, elektronické počítačové videohry s výnimkou hier využívajúcich televízne prijímače, basketbalové súpravy obsahujúce basketbalovú sieť a pišťalku, bábiky, plyšové a handrové hračky, hlavolamy a skladačky.
41 - Výchovná, zábavná a športová činnosť, vydavateľská činnosť.
- (730) **NBA PROPERTIES, INC.**, Olympic Tower Bldg., 645 Fifth Avenue, New York, US;

- (210) 895-94
(220) 18.04.1994

(511) 16, 25, 28, 41
(540)



- (510) 16 - Publikácie a tlačoviny.
25 - Odevy a obuv.
28 - Hry, hračky, basketbalové lopty, golfové loptičky, hracie lopty, športové lopty, gumené a penové hracie loptičky, basketbalové siete, basketbalové dosky na kôš, golfové palice, golfové vaky, počítačové basketbalové stolové hry, zásobníky s videohrami, basketbalové stolové hry, basketbalové panelové (pultové) hry, elektronické počítačové videohry s výnimkou hier využívajúcich televízne prijímače, basketbalové súpravy obsahujúce basketbalovú sieť a pišťalku, bábiky, plyšové a handrové hračky, hlavolamy a skladačky.
41 - Výchovná, zábavná a športová činnosť, vydateľská činnosť.
- (730) **NBA PROPERTIES, INC.**, Olympic Tower Bldg., 645 Fifth Avenue, New York, US;

(210) 896-94
(220) 18.04.1994
(511) 16, 25, 28
(540)



- (510) 16 - Publikácie a tlačoviny.
25 - Odevy a obuv.
28 - Hry, hračky, basketbalové lopty, golfové loptičky, hracie lopty, športové lopty, gumené a penové hracie loptičky, basketbalové siete, basketbalové dosky na kôš, golfové palice, golfové vaky, počítačové basketbalové stolové hry, zásobníky s videohrami, basketbalové stolové hry, basketbalové panelové (pultové) hry, elektronické počítačové videohry s výnimkou hier využívajúcich televízne prijímače, basketbalové súpravy obsahujúce basketbalovú sieť a pišťalku, bábiky, plyšové a handrové hračky, hlavolamy a skladačky.
- (730) **NBA PROPERTIES, INC.**, Olympic Tower Bldg., 645 Fifth Avenue, New York, US;

(210) 897-94
(220) 18.04.1994
(511) 16, 25, 28
(540)



- (510) 16 - Publikácie a tlačoviny.
25 - Odevy a obuv.
28 - Hry, hračky, basketbalové lopty, golfové loptičky, hracie lopty, športové lopty, gumené a penové hracie loptičky, basketbalové siete, basketbalové dosky na kôš, golfové palice, golfové vaky, počítačové basketbalové stolové hry, zásobníky s videohrami, basketbalové stolové hry, basketbalové panelové (pultové) hry, elektronické počítačové videohry s výnimkou hier využívajúcich televízne prijímače, basketbalové súpravy obsahujúce basketbalovú sieť a pišťalku, bábiky, plyšové a handrové hračky, hlavolamy a skladačky.
- (730) **NBA PROPERTIES, INC.**, Olympic Tower Bldg., 645 Fifth Avenue, New York, US;

(210) 898-94
(220) 18.04.1994
(511) 16, 25, 28
(540)



- (510) 16 - Publikácie a tlačoviny.
25 - Odevy a obuv.
28 - Hry, hračky, basketbalové lopty, golfové loptičky, hracie lopty, športové lopty, gumené a penové hracie loptičky, basketbalové siete, basketbalové dosky na kôš, golfové palice, golfové vaky, počítačové basketbalové stolové hry, zásobníky s videohrami, basketbalové stolové hry, basketbalové panelové (pultové) hry, elektronické počítačové videohry s výnimkou hier využívajúcich televízne prijímače, basketbalové súpravy obsahujúce basketbalovú sieť a pišťalku, bábiky, plyšové a handrové hračky, hlavolamy a skladačky.
- (730) **NBA PROPERTIES, INC.**, Olympic Tower Bldg., 645 Fifth Avenue, New York, US;

(210) 899-94
(220) 18.04.1994

(511) 16
(540)



- (510) 16 - Toaletný papier, papierové servítky, papierové obálky, hygienické vreckovky, listová korešpondenčná súprava, obchodné obálky, obalové výrobky z kartonáže.
(730) **Harmanecké papierne, akciová spoločnosť**, 976 03 Harmanec, SK;

(210) 900-94
(220) 18.04.1994
(511) 16
(540)



- (510) 16 - Toaletný papier, papierové servítky, papierové obálky, hygienické vreckovky, listová korešpondenčná súprava, obchodné obálky, obalové výrobky z kartonáže.
(730) **Harmanecké papierne, akciová spoločnosť**, 976 03 Harmanec, SK;

(210) 903-94
(220) 18.04.1994
(511) 16
(540)



- (510) 16 - Toaletný papier, papierové servítky, papierové obálky, hygienické vreckovky, listová korešpondenčná súprava, obchodné obálky, obalové výrobky z kartonáže.
(730) **Harmanecké papierne, akciová spoločnosť**, 976 03 Harmanec, SK;

(210) 904-94
(220) 18.04.1994
(511) 16

(540)



- (510) 16 - Toaletný papier, papierové servítky, papierové obálky, hygienické vreckovky, listová korešpondenčná súprava, obchodné obálky, obalové výrobky z kartonáže.
(730) **Harmanecké papierne, akciová spoločnosť**, 976 03 Harmanec, SK;

(210) 1069-94
(220) 05.05.1994
(511) 9, 16
(540)

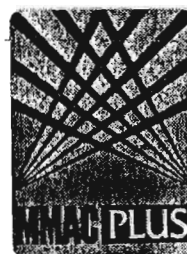

- (510) 9 - Zariadenia na prenos dát vrátane programovateľných elektrických centier, kabeláže (rozvodov) a prepojení; prístrojové a programové vybavenie výpočtovej techniky (počítačový hardvér a softvér) na podporu prevádzkovania sietí miestnej oblasti, sietí širokého rozsahu, asynchrónnych prenosových režimov a iných sietí; premostenia, presmerovania, sieťové analýzy a spínania štruktúrových sieťových rozvodov (ATM spínania); prístrojové a programové vybavenie výpočtovej techniky na riadenie prístrojového a programového vybavenia výpočtovej techniky počítačovej siete; s tým súvisiaca dokumentácia.
16 - Dokumentácia súvisiaca s uvedenými tovarmi.

- (730) **CABLETRON SYSTEMS, INC.**, 35 Industrial Way, Rochester, New Hampshire 03867, US;

(210) 1070-94
(220) 05.05.1994
(511) 9, 36, 37, 42
(540)



- (510) 9 - Počítače, mikropočítače, ich diely, súčasti a príslušenstvo, najmä pevné a pružné disky, optické disky, CD-ROM, základné dosky, monitory, strimery, klávesnice, FD/HD radiče, notebooky, laptopy, skrine, napájacie zdroje, sieťové karty a

jednotky na pripojenie k počítačovým sieťam, modemy, faxmodemové karty, tlačiarne, pamäte, koprocesory, prístroje, nástroje a zariadenia na manipuláciu, spracovanie, znovuzískanie, uloženie, prenos a ochranu údajov, softvér.

36 - Sprostredkovanie informácií, sprostredkovateľská činnosť v oblasti výpočtovej techniky.

37 - Opravy, montáž a servis v oblasti výpočtovej techniky.

42 - Tvorba softvéru (softvérové produkty najmä pre oblasť informačných systémov), spracovanie údajov, počítačové programovanie, bazy dát a dokumentácia k počítačovým programom, automatizované spracovanie dát, bloky dát, dáta uložené na elektronických, magnetických, optických a iných zariadeniach, obnova a reprodukcia všetkých druhov záznamov, dát alebo počítačových médií vrátane zhromažďovania a znovuzosielania všetkých druhov dát alebo počítačových médií zo zdroja, konzultačné a poradenské služby v oblasti počítačového hardvéru a softvéru, servis počítačových programov.

(730) **Bod'a Ivan**, Topoľčianska 25, 851 05 Bratislava, SK;

(210) 1188-94

(220) 23.05.1994

(511) 1, 2, 5, 7, 9, 10, 11, 16, 20, 37

(540)

DELTA

(510) 1 - Chemické výrobky na priemyselné a vedecké účely aj pre fotografiu; nespracované umelé živice a plastické hmoty; chemické prostriedky na zváranie; priemyselné lepidlá; neexponované filmy; chemické reagenty na laboratórne použitie.

2 - Pigmenty; tónovače, materiály fixačné a vývojové do fotokopírovacích strojov (vrátane elektrostatických kopírovacích strojov); tónovače a atramenty do tlačiarní, zapisovacích a kreslících zariadení.

5 - Farmaceutické, veterinárne a sanitárne prípravky; hemoglutinizačné zlúčeniny, reagenty na klinické a laboratórne testy.

7 - Stroje na použitie v chemickom, optickom priemysle a presnom strojárstve, práčky a čistiace stroje; prístroje na čistenie lekárskeho prístrojov a nástrojov; obrábacie stroje; motory (s výnimkou motorov pre pozemné vozidlá).

9 - Vedecké prístroje a nástroje na laboratórne použitie; lodné a kontrolné prístroje a nástroje; prístroje a nástroje na rozvod, premenu, akumuláciu, reguláciu a kontrolu elektrickej energie a elektrických signálov; fotografické, kinematografické, optické, vážiace, meracie, signalizačné, kontrolné a záchranné prístroje a nástroje; lasery; endoskopy na technické účely a zdroje studeného svetla, svetlovody; optické, akustické a skenovacie mikroskopy na biologické a vedecké účely a na testovanie materiálu; prístroje na chemickú analýzu na nelekárske účely; prístroje na záznam, prenos a reprodukciu dát, zvuku a obrazu; videokamery; audio- a videorekordéry, diktafóny, centrálné diktafónové systémy s diaľkovou kontro-

lou; telefónne aparáty na automatické odpovede; farebné monitory; písacie a čítacie prístroje na optické karty; magnetické, optické a elektronické záznamové prostriedky a záznamové disky; kalkulačné stroje, prístroje na spracovávanie dát, počítače, počítačové periférie, najmä monitory, tlačiarne, triediče, zapisovacie a kreslící zariadenia, skenery, snímače čiarového kódu, prístroje na radenie diskov, na písanie diskového súboru, programy na spracovanie dát (pokiaľ sú zaradené do triedy 09); polovodiče, integrované obvody; polovodičové zobrazovacie prístroje; fotokopírovacie stroje (vrátane elektrostatických kopírovacích strojov), podávače a triediče dokumentov; súčasti uvedeného tovaru, škatule, podložky a tesniace kryty na prepravu uvedeného tovaru, programy na spracovanie dát, špeciálny nábytok na laboratórne využitie; exponované filmy.

10 - Prístroje a nástroje chirurgické, lekárske, zubolekárske a zverolekárske; endoskopy a zdroje studeného svetla na lekárske účely; analytické prístroje na lekárske účely; analyzátory krvi; prístroje na elektroforézu, imunologické analyzátory; nábytok na lekárske účely; katétre, lekárske čerpadlá; mikroskopy na lekárske účely; lasery na lekárske účely; biostimulátory, kamery na lekárske prístroje a nástroje; umelé údy, oči, zuby, ortopedické výrobky; materiály na šitie; časti uvedeného tovaru.

11 - Zariadenie na osvetľovanie, vykurovanie, chladenie a sušenie; dezinfekčné prístroje, autoklávy a sterilizátory; časti uvedeného tovaru.

16 - Kancelárske stroje, písacie stroje, rozmnožovacie stroje, podložky, kryty a obaly na prepravu uvedeného tovaru; papier, kopírovací papier, karbonový papier; šablóny; atramentové pásky; tlačené publikácie, knihy, časopisy (periodiká); fotografie.

20 - Kancelársky nábytok.

37 - Oprava a údržba v oblasti elektrického, elektronického a strojárského priemyslu, fotografických, optických, meracích a lekárskeho prístrojov a nástrojov.

(730) **Olympus Kogaku Kogyo Kabushiki Kaisha, also trading as Olympus Optical Co., Ltd.**, 43-2, 2-chome, Hatagaya, Shibuya-ku, Tokyo, JP;

(210) 1195-94

(220) 24.05.1994

(511) 35

(540) **Technicolor**

(510) 35 - Uverejňovanie reklamného textu s názvom Technicolor v názve muzikálu autorov Tim Rice/Andrew Lloyd Webber: "Joseph and his amazing technicolor dreamcoat".

(730) **PANTA REI, s. r. o.**, Šancová 106, 831 01 Bratislava, SK;

(210) 1219-94

(220) 27.05.1994

(591) modrá, čierna

(511) 16, 35

(540)



- (510) 16 - Písacie potreby, plniace perá, tlačoviny.
35 - Reklamné agentúry, kancelárie zaoberajúce sa dovozom a vývozom.
- (730) **iMi TRADE, s. r. o.**, Radlinského 21, 010 01 Žilina, SK;

(210) 1238-94
(220) 30.05.1994
(511) 9, 11
(540)



- (510) 9 - Elektrické vodiče, elektrické káble, elektrické spínače, elektrické tlačidlá, elektrické zásuvky, elektrické vidlice, elektrické objímky, elektrické ističe, elektrické poistky, materiál na vonkajšie a vnútorné elektrické rozvody, elektroinštalačný materiál.
11 - Žiarovky, žiarivky, svetelné zariadenia a systémy, osvetľovacie telesá, interiérové komponenty.
- (730) **KONEX, s. r. o.**, Milosrdenstva 30, 040 01 Košice, SK;

(210) 1266-94
(220) 03.10.1994
(511) 42
(540)



- (510) 42 - Chemický výskum, výskum a vývoj nových výrobkov, služby v oblasti chémie, chemické analýzy, odborné poradenstvo.
- (730) **PeWas spol. s r. o.**, Rybníčná 57 A, 831 07 Bratislava, SK;

(210) 1290-94
(220) 01.06.1994
(511) 1, 29, 30, 31, 35, 42

(540) **ROZKVET**

- (510) 1 - Poľnohospodárske hnojivá, kompost, rašelina, bezzeminné rastlinné substráty.
29 - Mäso, ryby, hydina, vajcia, mlieko, mliečne výrobky, jedlé oleje.
30 - Cukor, ryža, káva, múka, chlieb, pečivo, med, korenie, horčica, ocot, čaj, káva, vložky.
31 - Ovocie, zelenina, semená, živé rastliny a kvetiny, krmivo pre dobytok, živé zvieratá.

35 - Sprostredkovanie predaja a nákupu uvedených tovarov.

42 - Poradenské služby v oblasti ochrany životného prostredia, spracovanie odpadov z poľnohospodárskej výroby.

- (730) **Haramia Stanislav, Ing.**, Ľ. Zúbka 1178/3, 901 01 Malacky, SK;

(210) 1293-94
(220) 01.06.1994
(511) 9

(540) **JPM**

(510) 9 - Hracie a zábavné stroje, ich časti, doplnky a náhradné diely.

- (730) **JPM (Automatic Machines) Limited**, Hadfield Road, Leckwith Trading Estate, Cardiff, CF1 8AQ, GB;

(210) 1296-94
(220) 02.06.1994
(511) 1, 5, 40, 42
(540)



- (510) 1 - Žieravé látky na priemyselné účely.
5 - Jedy.
42 - Spracovanie nebezpečných odpadov.
42 - Poradenská činnosť v oblasti nebezpečných odpadov, konštrukčné práce a poradenstvo v odbore strojárstvo a chémie, chemicko-fyzikálna analýza tuhých, kvapalných a plyných zmesí, ničenie odpadov.

- (730) **DETOX, s. r. o.**, Majerská 48, 974 01 Banská Bystrica, SK;

(210) 1322-94
(220) 06.06.1994
(511) 1, 2, 16, 20, 24, 37, 42
(540)



- (510) 1 - Gleje (lepidlá) s výnimkou glejov na kancelárske použitie a pre domácnosť; plagátové lepidlá; lepidlá a gleje na lepenie plagátov; lepidlá na lepenie rozbitých alebo zlomených vecí; lepidlá na priemyselné účely; lepidlá na tapety; lepidlá, spojivá, tmely na obkladačky; lepidlá na obuv; lepidlá na opravu rozbitého tovaru; škrobové lepidlá s výnimkou kancelárskych lepidiel a lepidiel pre domácnosť; lepidlá na tapety; tmel na pneumatiky; tmelové konzervačné prípravky s výnimkou farieb a mazadiel; tmely (vodoodolné chemické prípravky) s výnimkou farieb; tmely na obuv; tmely na opravu rozbitých alebo zlome-

ných predmetov; tmely na vyplňanie dutín strojov; ošety.

2 - Nátery (farby); nátery na strešné krytiny; ochranné nátery na podvozky automobilov; náterový tmel; vodové náterové farby; základné náterové farby; základné nátery; základný ochranný náter na podvozky automobilov.

16 - Tlačiarenské dosky; tlačiarenské formy.

20 - Nekomové prepravné palety; nekovové nkladacie palety; palety na manipuláciu s tovarom s výnimkou kovových; drevené obaly.

24 - Tlačiarenské poťahy valcov z pogumovaného textilu.

37 - Údržba a opravy budov a strojov v oblasti gumárenstva.

42 - Inžinierska činnosť v oblasti gumárenstva.

(730) **MATADORFIX, s. r. o.**, Kopčianska cesta 22, 852 01 Bratislava, SK;

(210) 1399-94

(220) 16.06.1994

(310) 74/470.518

(320) 17.12.1993

(330) US

(511) 38

(540) **SWOOP**

(510) 38 - Spojové služby.

(730) **NWM Management, Inc.**, 1013 Centre Road, Wilmington, Delaware 19805, US;

(210) 1400-94

(220) 16.06.1994

(310) 74/470.520

(320) 17.12.1993

(330) US

(511) 38

(540) **DESTINEER**

(510) 38 - Spojové služby.

(730) **NWM Management, Inc.**, 1013 Centre Road, Wilmington, Delaware 19805, US;

(210) 1428-94

(220) 20.06.1994

(511) 16, 35, 41

(540)

Kankán

(510) 16 - Časopisy, knihy, noviny, tlačené publikácie.
35 - Reklamná činnosť.

41 - Vydavateľská činnosť.

(730) **Čuraj Ondrej, Ing.**, - FITR - JUVEN, Karloveská 43, 841 04 Bratislava, SK;

(210) 1429-94

(220) 20.06.1994

(511) 16, 35, 41

(540)

Kankán

ČASOPIS, KTORÝ ODHALI VÍAC

(510) 16 - Časopisy, knihy, noviny, tlačené publikácie.
35 - Reklamná činnosť.

41 - Vydavateľská činnosť.

(730) **Čuraj Ondrej, Ing.**, - FITR - JUVEN, Karloveská 43, 841 04 Bratislava, SK;

(210) 1456-94

(220) 23.06.1994

(511) 7, 11, 12

(540) **SAM**

(510) 7 - Kohúty (ako časti strojov).

11 - Armatúry na hygienické a zdravotnícke zariadenia, armatúry s automatickým a elektronickým ovládaním, armatúry vodovodné, armatúry na zariadenia ústredného kúrenia, armatúry na plynovú inštaláciu, armatúry na potravinárske účely, ventily vodovodné, výtokové, napájacie, záhradné, radiátorové, parné, regulačné, termostatické, odvzdušňovacie, medziventily.

12 - Auto-, moto-, veloventily.

(730) **SLOVENSKÁ ARMATÚRKA MYJAVA, a. s.**, 907 16 Myjava, SK;

(210) 1476-94

(220) 27.06.1994

(511) 35

(540)



(510) 35 - Usporiadanie a organizačné zabezpečenie akcie "Vianočné trhy".

(730) **Brněnské veletrhy a výstavy, akciová společnost**, Výstaviště 1, 660 91 Brno, CZ;

(210) 1478-94

(220) 28.06.1994

(511) 12

(540)



(510) 12 - Trojkolesový vozík na nožný pohon pre zdravotne postihnutých.

(730) **KVASNICA, spol. s r. o.**, Štefanovičova 14,
811 04 Bratislava, SK;

(210) 1488-94
(220) 28.06.1994
(511) 12

(540) **HUMMER**

(510) 12 - Nákladné vozidlá (trucks).
(730) **AM GENERAL CORPORATION A DELAWARE CORPORATION**, 105 North Niles Avenue, South Bend, Indiana 46634, US;

(210) 1490-94
(220) 29.06.1994
(511) 6, 35, 37
(540)



(510) 6 - Zámočnicke výrobky najmä pre stavebníctvo, kovania, kovové profilované prvky, kovové objímky, zámky na spájanie profilovaných konštrukčných prvkov, kovové závesy.

35 - Usporadúvanie a prevádzkovanie komerčných a reklamných výstav a veľtrhov, najmä so zameraním na výrobky z kameňa vo všetkých formách (prírodný aj umelý), ako sú úžitkové a umelecké predmety z kameňa, drahé kamene a polodrahokamy, stroje a nástroje na opracovanie kameňa, použitie kameňa, betónu a kameniny v stavebníctve, geológiu a geodéziu.

37 - Stavebné inžinierske práce (izolovanie proti vlhkosti, izolovanie stavieb, murárstvo, stavebný dozor, utesňovanie stavieb).

(730) **Poruban Miloš**, 911 01 Trenčianske Stankovce 278, SK;

(210) 1494-94
(220) 29.06.1994
(511) 20, 40, 42
(540)

melli

(510) 20 - Knižnicové police; písacie stoly; nábytok; kartotékové skrinky; registračné skrine; kartotéčné skrine; kreslá; komody; zásuvkové kontajnery; bielizníky; divány; pohovky; stojany na kvety; drevené hrany a kostry na nábytok; mobiliár; dvierka na nábytok; nábytkové police; servírovacie stolíky.

40 - Spracovanie dreva; pílenie.

42 - Zásobovanie.

(730) **MELLI Slovakia, spol. s r. o.**, Grösslingova 9,
811 09 Bratislava, SK;

(210) 1498-94
(220) 29.06.1994
(511) 35, 39, 41

(540) **CAMP AMERICA**

(510) 35 - Služby týkajúce sa sprostredkovania práce; zabezpečovanie zamestnania pre mladých ľudí a študentov ako konzultantov v letných táboroch; vyhľadávanie a umiestňovanie študentov a mladých ľudí ako vedúcich a konzultantov v letných táboroch.

39 - Dopravné služby; zabezpečovanie dopravy; organizovanie cesty do Ameriky a z Ameriky pre budúcich konzultantov amerických letných táborov; zabezpečovanie zájazdov, výletov a exkurzií; sprevádzanie cestujúcich; informačné služby týkajúce sa cestovania, zájazdov, exkurzií a výletov.

41 - Služby týkajúce sa výchovnej, vzdelávacej a zábavnej činnosti; zabezpečovanie aktivít v čase voľna; zabezpečovanie výučby a vyučovacej práce; organizovanie voľna a štúdiá; zabezpečovanie študijných kurzov; organizovanie súťaží.

(730) **American Institute For Foreign Study (UK) Ltd.**, London, GB;

(210) 1499-94
(220) 29.06.1994
(511) 35, 39, 41
(540)



(510) 35 - Služby týkajúce sa sprostredkovania práce; organizácia a zabezpečovanie pracovných miest pre záujemcov (au pairs) o opatrovateľské a pomocné práce v domácnosti; poradenstvo a konzultácie pre mladých ľudí týkajúce sa pracovných miest ako sú opatrovateľské a pomocné práce v domácnosti.

39 - Dopravné služby; zabezpečovanie dopravy; organizovanie cesty do Ameriky a z Ameriky pre jednotlivcov, ktorí budú žiť a pracovať v Amerike ako au pairs; zabezpečovanie zájazdov, výletov a exkurzií; sprevádzanie cestujúcich; informačné služby týkajúce sa cestovania, zájazdov, exkurzií a výletov; služby týkajúce sa cestovania a dopravy.

41 - Služby týkajúce sa výchovnej, vzdelávacej a zábavnej činnosti; zabezpečovanie aktivít v čase voľna; zabezpečovanie výučby a vyučovacej práce; organizovanie voľna a štúdiá; zabezpečovanie študijných kurzov; zabezpečovanie dozoru pre študentov v školách; organizovanie súťaží.

(730) **American Institute For Foreign Study (UK) Ltd.**, London, GB;

(210) 1509-94
(220) 30.06.1994
(511) 29

(540) **MARS**

(510) 29 - Konzervované, mrazené, sušené alebo varené ovocie, zelenina a zemiaky; plnky a zmesi na prípravu jedál, hotové jedlá alebo polotovary a nátierky na chlieb, pozostávajúce najmä z týchto

produktov; čerstvé, mrazené alebo konzervované mäso, ryby, hydina a zverina, poroviny z morských produktov; plnky a zmesi na prípravu jedál, hotové jedlá alebo polotovary a nátierky na chlieb, pozostávajúce najmä z týchto produktov; polievky; mlieko, mliečne výrobky, najmä maslo, syry, smotana, jogurty, tvaroh, cmar, kefír, mlieko zrážané syridlom; plnky alebo zmesi na prípravu jedál, hotové jedlá alebo polotovary a nátierky na chlieb, pozostávajúce najmä z týchto produktov; mliečne nápoje; marmelády, džemy, nakladaná zelenina; plnky alebo zmesi na prípravu jedál, hotové jedlá alebo polotovary a nátierky na chlieb, pozostávajúce najmä z týchto produk-

- (730) **MARS INC.**, spoločnosť zriadená podľa zákonov štátu Delaware, McLean, Virginia, US;

(210) 1706-94
(220) 29.07.1994
(511) 41
(540)



- (510) 41 - Vydávanie regionálneho týždenníka.
(730) **Krajčík Július**, D.Jurkoviča 2366/14, 955 01 Topolčany, SK;

(210) 1961-94
(220) 03.10.1997
(511) 1, 2, 19

(540) **KAOLÍN MK**

- (510) 1 - Kaolín.
2 - Maliarske nátery.
19 - Pálená hlina.
(730) **KSB, spol. s r. o.**, 362 26 Božičany, CZ;

(210) 1965-94
(220) 03.10.1997
(511) 1, 2, 19

(540) **KAOLÍN T 79**

- (510) 1 - Kaolín.
2 - Maliarske nátery.
19 - Pálená hlina.
(730) **KSB, spol. s r. o.**, 362 26 Božičany, CZ;

(210) 2038-94
(220) 09.09.1994
(511) 2
(540)

MULTIPRIME

- (510) 2 - Farby, laky, fermeže na priemyselné a umelecké použitie, textilné farby, prípravky na farbenie potravín a nápojov, farbivá, antikorozívne a

impregnačné nátery, farbiarske prípravky, moridlá, prírodné živice.

- (730) **PPG INDUSTRIES, INC.**, spoločnosť podľa zákonov štátu Pennsylvania, Pittsburgh, Pennsylvania, US;

(210) 2050-94
(220) 12.09.1994
(511) 1, 5, 42
(540)

mikroCHEM

- (510) 1 - Chemické výrobky určené pre priemysel, vedu, fotografiu, poľnohospodárstvo, záhradníctvo a lesníctvo, na konzervovanie potravín, priemyselné chemikálie, vzácne cukry, chemické činidlá, chemické látky na laboratórne analýzy, chemické prípravky na vedecké účely, chemikálie pre lesníctvo, agrochemikálie, acetáty, octany, etanáty, akrylové živice, aldehydy, ketóny, alkálie, anhydridy, kyanidy, minerálne kyseliny, organické bielidlá, oxaláty, organické rozpúšťadlá, soli na priemyselné účely, bakteriálne prípravky, baktericídne látky, biochemické katalyzátory, číriace prípravky, chemické prípravky na čistenie vody.
5 - Jedy, chemické prípravky na farmaceutické, lekárske a zverolekárske účely, herbicidy, pesticidy, fungicidy a insekticidy.
42 - Čistenie chemikálií, regenerácia organických rozpúšťadiel, služby v oblasti analytickej chémie, separačné chemické a fyzikálne procesy, služby v oblasti chémie, chemické analýzy, chemický výskum, odborné poradenstvo v oblasti chémie, predprojektová činnosť v oblasti chémie, výskum a vývoj nových výrobkov, rešeršné služby v oblasti chémie.

- (730) **MIKROCHEM, spol. s r. o.**, Mamateyova 3, 851 04 Bratislava, SK;

(210) 2311-94
(220) 05.10.1994
(511) 16, 35, 41
(540)



- (510) 16 - Periodiká (denníky) vrátane príloh, mimoriadnych vydaní, magazíny.
35 - Reklamno - inzertná činnosť.
41 - Vydavateľ'sko - nakladateľ'ská činnosť.
(730) **DANUBIAPRINT, a. s.**, Medená 22, 815 80 Bratislava, SK;

(210) 2312-94
(220) 05.10.1994
(511) 16, 35, 41

(540)



- (510) 16 - Periodiká (denníky) vrátane príloh, mimo-riadnych vydaní, magazíny.
35 - Reklamno - inzertná činnosť.
41 - Vydavateľsko - nakladateľská činnosť.
(730) **DANUBIAPRINT, a. s.**, Medená 22, 815 80 Bratislava, SK;

- (210) 2323-94
(220) 06.10.1994
(511) 7, 8, 12, 35, 36, 42
(540)



- (510) 7 - Poľnohospodárske stroje a zariadenia (napr. kombajny, kŕmne vozy, zberacie a zakladacie vozy, samochodné zberacie a kŕmne stroje a pod.), ich časti, súčasti a náhradné diely, poľnohospodárske náradie (s výnimkou ručného).
8 - Poľnohospodárske ručné nástroje a náradie.
12 - Vozidlá na použitie v poľnohospodárstve (napr. traktory, vlečky, návěsy a pod.), ich súčasti a náhradné diely.
35 - Obchodný manažment a riadenie, sprostredkovanie obchodu, obchodná správa.
36 - Prenájom nehnuteľností.
42 - Poskytovanie prechodného ubytovania.
(730) **AGROS, spol. s r. o.**, Dlhá č.4, 950 50 Nitra, SK;

- (210) 2473-94
(220) 19.10.1994
(511) 16, 35, 41
(540)



- (510) 16 - Kalendáre, diáre, adresáre, kancelárske potreby, tlačoviny.
35 - Reprografická a reklamná činnosť, pomoc pri riadení obchodnej činnosti.
41 - Vydávanie textov s výnimkou reklamných alebo náborových textov.
(730) **CREDAT, spol. s r. o.**, Ul. V. Palkovicha 19, 946 03 Kolárovo, SK;

- (210) 2488-94
(220) 20.10.1994
(511) 36, 39

(540)



- (510) 36 - Lízing hnutel'ného a nehnuteľného majetku.
39 - Prevádzka cestovnej kancelárie - doprava, organizovanie ciest.
(730) **NOVASOL HOLDING A/S**, Tesch Alle 7, 2840 Holte, DK;

- (210) 2489-94
(220) 20.10.1994
(511) 36, 39

- (540) **NOVASOL**
(510) 36 - Lízing hnutel'ného a nehnuteľného majetku.
39 - Prevádzka cestovnej kancelárie - doprava, organizovanie ciest.
(730) **NOVASOL HOLDING A/S**, Tesch Alle 7, 2840 Holte, DK;

- (210) 2518-94
(220) 25.10.1994
(511) 4, 17, 19, 35, 37, 42
(540)



- (510) 4 - Oleje a mazadlá.
17 - Izolačné materiály, látky na izolovanie budov od vlhkosti.
19 - Šindľové strechy.
35 - Sprostredkovanie obchodu s výrobkami.
37 - Izolovanie proti vlhkosti, izolovanie stavieb, najmä hydroizolácie mostov, striech, parkovísk, strešných záhrad.
42 - Expertízy, projektová činnosť.
(730) **NRC, spol. s r. o.**, Legionárska 31, 911 01 Trenčín, SK;

- (210) 2531-94
(220) 25.10.1994
(511) 6, 8, 9, 37, 39, 40, 42
(540)



- (510) 6 - Drôtené stojany na tovar baľený v blistroch.
8 - Ručné nástroje a náradie, prípravky vŕtacie a upínacie, lisovacie stroje (ťažné, strižné, ohýbacie a postupové), formy (vstrekovacie na plasty).

9 - Batérie, akumulátory, elektrické prístroje, elektrické nástroje (len v triede 9).

37 - Umývanie automobilov, inštalácia a opravy elektrických prístrojov, oprava opotrebovaných alebo poškodených strojov.

39 - Prepravné služby, osobná doprava, nákladná doprava.

40 - Zváranie, frézovanie, úprava a spracovanie kovov (sústruženie), obrusovanie, kováčske práce, zámočnícke práce, odpad (spracovanie).

42 - Fyzikálne - chemické analýzy pitných a odpadových vôd, úprava odpadových vôd, kalov, odpadov a pôd, neutralizácia zinkových vôd, ničenie odpadu, triedenie odpadu a jeho odvoz na likvidačné zariadenia a do výkupní.

(730) **PALABA, a. s.**, Netovická 875, 274 44 Slaný, CZ;

(210) 2558-94
(220) 27.10.1994
(511) 1, 19, 35, 37, 39
(540)



(510) 1 - Bentonit.
19 - Cement, vápenec, vápno.
35 - Pomoc pri riadení obchodnej činnosti, sprostredkovanie obchodu s uvedenými tovarmi, obchodný alebo podnikateľský prieskum.
37 - Opravy automobilov, údržba automobilov, renovácia náhradných dielov.
39 - Nákladná kamiónová doprava.
(730) **SLOVCEM, spol. s r. o.**, Zámocká 13, 901 01 Malacky, SK;

(210) 2559-94
(220) 27.10.1994
(511) 4, 37, 39, 42
(540)



(510) 4 - Vykurovacie plyny a vykurovacie oleje.
37 - Služby opravárenské a inštalčné v odbore výroby a distribúcie plynov.
39 - Služby skladovacie, distribučné a dopravné v odbore plynov a olejov.
42 - Výskumné a prieskumné služby v odbore plynov a olejov.
(730) **British Gas plc.**, Rivermill House, 152 Grosvenor Road, London, SW1V 3JL, GB;

(210) 2560-94
(220) 27.10.1994
(511) 4, 37, 39, 42
(540)



(510) 4 - Vykurovacie plyny a vykurovacie oleje.
37 - Služby opravárenské a inštalčné v odbore výroby a distribúcie plynov.
39 - Služby skladovacie, distribučné a dopravné v odbore plynov a olejov.
42 - Výskumné a prieskumné služby v odbore plynov a olejov.
(730) **British Gas plc.**, Rivermill House, 152 Grosvenor Road, London, SW1V 3JL, GB;

(210) 2561-94
(220) 27.10.1994
(511) 4, 37, 39, 42
(540)



(510) 4 - Vykurovacie plyny a vykurovacie oleje.
37 - Služby opravárenské a inštalčné v odbore výroby a distribúcie plynov.
39 - Služby skladovacie, distribučné a dopravné v odbore plynov a olejov.
42 - Výskumné a prieskumné služby v odbore plynov a olejov.
(730) **British Gas plc.**, Rivermill House, 152 Grosvenor Road, London, SW1V 3JL, GB;

(210) 2562-94
(220) 27.10.1994
(511) 4, 37, 39, 42
(540)



(510) 4 - Vykurovacie plyny a vykurovacie oleje.
37 - Služby opravárenské a inštalčné v odbore výroby a distribúcie plynov.
39 - Služby skladovacie, distribučné a dopravné v odbore plynov a olejov.
42 - Výskumné a prieskumné služby v odbore plynov a olejov.
(730) **British Gas plc.**, Rivermill House, 152 Grosvenor Road, London, SW1V 3JL, GB;

(210) 2664-94
 (220) 10.11.1994
 (511) 1, 3, 4, 6, 7, 8, 9, 11, 17, 22, 35
 (540)



(510) 1 - Destilovaná voda, nemrznúca zmes, kvapaliny do ostrekovačov, brzdové kvapaliny.
 3 - Autokozmetika.
 4 - Ropa a ropné produkty, pohonné látky, motorové oleje.
 6 - Ventily kovové, ventily - klapky drenážnych rúrok (kovové), kovové tesnenia (tesniace krúžky), kovové tesniace uzávery.
 7 - Čerpacie stojany pohonných hmôt, ventily (ako časti strojov, motorov).
 8 - Oceľové tesnenia.
 9 - Signalizátor prechodu deliteľa, prijímacie a vysielacie komory.
 11 - Čistiace zariadenia ropovodu, ventily (regulačné) na reguláciu hladiny v nádržiach, vodovodné tesnenia (tesniace krúžky).
 17 - Armatúry, gumové alebo vulkanfibrové tesnenia (tesniace krúžky), tesniace alebo vypchávkové materiály z gumy alebo plastov, tesniace obloženia, tesniace tmely.
 22 - Tesniace alebo vypchávkové materiály s výnimkou gumových alebo plastových.
 35 - Sprostredkovanie obchodnej činnosti.
 (730) **TRANSPETROL TRADING, a. s.**, Šumavská 38, 821 08 Bratislava, SK;

(210) 2693-94
 (220) 14.11.1994
 (511) 29, 30, 31

(540) **INTERPUKKY**
 (510) 29 - Mäsové konzervy, ryby, konzervované, sušené a upravené ovocie a zelenina, mlieko a mliečne výrobky, detské výživy, oleje a tuky, maslo, zaváraniny, konzervované strukoviny vrátane sóje.
 30 - Ryža, koreniny, omáčky vrátane omáčky zo sóje, káva a kávové náhradky, kakao, čaj, sušienky, sucháre, cukrovinky a cukrárske výrobky, mliešili, sójová múka, sójové mäso.
 31 - Strukoviny, obilniny, semená, suché plody, krmivá pre hospodárske zvieratá.
 (730) **INTERPUKKY, spol. s r. o.**, Vajanského 30, 917 00 Trnava, SK;

(210) 2700-94
 (220) 14.11.1994
 (511) zelená
 (511) 35, 41
 (540)

PROBA

(510) 35 - Reklamná a propagačná činnosť.
 41 - Vydávanie periodickej a neperiodickej literatúry.

(730) **Barták Peter**, Miletičova 43, 821 08 Bratislava, SK;

(210) 2710-94
 (220) 14.11.1994
 (511) 6, 9, 11, 12, 16, 20, 21

(540) **REALEX**
 (510) 9 - Pokladne všetkých druhov, hlavne zapisovacie, registračné, kontrolné, predajné automaty, kalkulačky, zariadenia na meranie, počítače, monitory, klávesnice, etiketovacie kliešte elektrické.
 11 - Zariadenia na vetranie.
 12 - Nákupné a dopravné vozíky.
 16 - Etiketovacie kliešte okrem elektrických etiketovacích klieští, etikety papierové a plastové, pásy do pokladní a kalkulačiek, tlačiarenské štočky.
 20 - Obalové materiály z papiera a plastických hmôt, regály, pulty.
 21 - Košíky.
 (730) **Sládek Jaroslav**, Kurkova 1206/14, Praha 8 - Kobylisy, CZ;

(210) 2808-94
 (220) 22.11.1994
 (511) 41

(540) **ART UNLIMITED**
 (510) 41 - Vydávanie pohľadníc.
 (730) **ARRICCI - Ing. Milan Sokol**, Nám. SNP č.2, 814 99 Bratislava, SK;

(210) 2888-94
 (220) 02.12.1994
 (511) 17
 (540)



(510) 17 - Hydroizolačný materiál.
 (730) **HYDROSTOP, s. r. o.**, Karpatská 15, 058 01 Poprad, SK;

(210) 2900-94
 (220) 02.12.1994
 (511) 1, 19, 39
 (540)

"PRACHOVICE"

(510) 1 - Chemické prísady na stavebnú činnosť.
 19 - Cement, špeciálne cementy a tmely, vápno vo všetkých formách vrátane vápenného hydrátu, vápenec, omietkové zmesi, betóny, betonový tovar, štrky, piesok, drvený kameň, žiarobetóny vrátane žiarocementov, žiarovýrobky.
 39 - Transport stavebných materiálov.
 (730) **Cementárny a vápenky Prachovice, a. s.**, 538 04 Prachovice, CZ;

(210) 2912-94
(220) 05.12.1994
(511) 12
(540)



(510) 12 - Nákladné automobily, traktory, motorové činy, lokomotívy, osobné automobily, autobusy, bicykle, motocykle, automobily s pohonom na všetky štyri kolesá, pneumatiky, lietadlá, súčiastky a príslušenstvá k citovanému tovaru.
(730) KIA MOTORS CORPORATIONS, 992-28, Siheung-dong, Guro-ku, Seoul, KR;
(094) Známká opätovne zverejnená po oprave chyby.

(210) 2952-94
(220) 07.12.1994
(511) 1, 9, 16
(540)



(510) 1 - Chemické výrobky pre priemysel a fotografiu; chemické prípravky a látky na kopírovanie a reprodukčné postupy; citlivé materiály s citlivou vrstvou vrátane tonerov na použitie v tlačiarňach, kopírovacích prístrojoch, faxoch a iných reprodukčných zariadeniach.
9 - Elektrické a elektronické prístroje a nástroje; elektrostatické kopírovacie, fotokopírovacie stroje, diazokopírovacie stroje a ďalšie kopírovacie stroje, fotosenzitívne bubny na vyvolávanie obrazu; počítače, počítačové programy, prístroje na spracovanie dát, kalkulačné prístroje, pohony diskov, klávesnice, vizuálne zobrazovacie jednotky, textový procesor; prístroje na vyhotovovanie výpisov a tlačiarne; faxové, telegrafné a telekomunikačné prístroje; časti a súčasti uvádzaných tovarov.
16 - Kopírovacie stroje pre kancelárie; papier a výrobky z papiera na kopírovanie a tlač; potreby pre kanceláriu, formuláre, knihy, brožúry; pomocné príručky, inštrukčný a výučbový materiál.
(730) Mita Industrial Co., Ltd., No. 2-28, 1-chome, Tamatsukuri, Chuo-ku, Osaka, JP;

(210) 2958-94
(220) 07.12.1994
(511) 2, 3, 5, 7, 9, 11, 14, 16, 18, 21, 23, 24, 25, 26, 28, 29, 30, 31, 32, 33, 34, 35, 37
(540)



(510) 2 - Farby, laky na priemyselné i umelecké použitie.
3 - Prípravky na pranie a čistenie bielizne, prípravky na čistenie, leštenie a odmasťovanie, mydlá, voňavkárské výrobky, éterické oleje, kozmetické prípravky, vodičky na vlasy, zubné pasty.

5 - Zdravotnícke prípravky, hygienické vložky, náplasti, obvazový materiál, výrobky dietetické, dezinfekčné prostriedky.

7 - Kuchynské stroje elektrické zaradené do triedy 7.

9 - Prístroje na nahrávanie, prenos a reprodukciu zvuku a obrazu, magnetické nosiče údajov, záznamové disky, hasiace prístroje, ochranné pracovné pomôcky, protipožiarna pracovná odevy.

11 - Zariadenia na varenie, chladenie, mrazenie, kuchynské elektrické potreby zaradené do triedy 11.

14 - Drahé kovy a ich zliatiny, predmety z drahých kovov, výrobky pokovované drahými kovmi, ktoré nie sú zahrnuté v iných triedach, šperky, drahokamy.

16 - Papier a výrobky z papiera, ktoré nie sú zahrnuté v iných triedach, tlačoviny, knihárske výrobky, papiernický tovar a písacie potreby, kancelárske potreby okrem nábytku, učebné a školské potreby a pomôcky.

18 - Koža a náhradky, výrobky z kože a náhradiek, pokiaľ nie sú obsiahnuté v iných triedach, kufre a cestovné tašky, dáždnyky, slnečníky a vychádzkové palice.

21 - Drobné náradie a prenosné nádoby na domáce a kuchynské účely, ako kuchynský riad, vedrá, misky, strojčeky na mletie, sekanie, lisovanie a pod., prostriedky a pomôcky na čistenie, výrobky zo skla, ktoré nie sú zahrnuté v iných triedach.

23 - Nite.

24 - Textilie a textilné výrobky, ktoré nie sú zahrnuté v iných triedach, posteľné prikrývky a pokrývky na stôl.

25 - Odevy, obuv a pokrývky hlavy.

26 - Čipky, výšivky, stuhy, šnúrky, gombiky, háčiky, zipsy, špendlíky a ihly.

28 - Hry a hračky.

29 - Mäso, ryby a hydina, mäsové výtázky, konzervovaná, sušená a varená zelenina a ovocie, rôsoly, zaváraniny, vajcia, mlieko a mliečne výrobky vrátane mliečnych nápojov, jedlé oleje a tuky, konzervované potraviny, zelenina naložená v ocete.

30 - Káva, čaj, kakao, cukor, ryža, tapioka, ságo, kávové náhradky, múka a obilné výrobky určené na ľudskú výživu, chlieb, pekárske a cukrárske výrobky, zmrzlina, med, sirup z melasy, kvasnice, prášky do pečiva, soľ, horčica, ocot, omáčky ako chuťové prísady, korenie, ľad.

31 - Poľnohospodárske, záhradkárské a lesné nespracované produkty a obilniny, ktoré nie sú zahrnuté v iných triedach, čerstvé ovocie a zelenina, potrava pre zvieratá, slad.

32 - Pivo, minerálne a sýtené vody a iné nealkoholické nápoje, ovocné nápoje a ovocné šťavy, sirupy a iné prípravky na výrobu nápojov.

33 - Alkoholické nápoje s výnimkou piva.

34 - Tabak v surovom stave, tabakové výrobky, potreby pre fajčiarov, zápalky.

35 - Sprostredkovanie obchodu.

37 - Sprostredkovanie dodávok stavebných prác.

(730) Porádek Ivan - PP - Market, Juraja Slottu 5, 917 00 Trnava, SK;

- (210) 2959-94
 (220) 07.12.1994
 (511) 2, 3, 5, 7, 9, 11, 14, 16, 18, 21, 23, 24, 25, 26, 28, 29, 30, 31, 32, 33, 34, 35, 37
- (540) **PP- Market**
- (510) 2 - Farby, laky na priemyselné i umelecké použitie.
 3 - Prípravky na pranie a čistenie bielizne, prípravky na čistenie, leštenie a odmasťovanie. mydlá, voňavkárské výrobky, éterické oleje, kozmetické prípravky, vodičky na vlasy, zubné pasty.
 5 - Zdravotnícke prípravky, hygienické vložky, náplastí, obvazový materiál, výrobky diietické, dezinfekčné prostriedky.
 7 - Kuchynské stroje elektrické zaradené do triedy 7.
 9 - Prístroje na nahrávanie, prenos a reprodukciu zvuku a obrazu, magnetické nosiče údajov, záznamové disky, hasiace prístroje, ochranné pracovné pomôcky, protipožiarne pracovné odevy.
 11 - Zariadenia na varenie, chladenie, mrazenie, kuchynské elektrické potreby zaradené do triedy 11.
 14 - Drahé kovy a ich zliatiny, predmety z drahých kovov, výrobky pokovované drahými kovmi, ktoré nie sú zahrnuté v iných triedach, šperky, drahokamy.
 16 - Papier a výrobky z papiera, ktoré nie sú zahrnuté v iných triedach, tlačoviny, knihárske výrobky, papiernický tovar a písacie potreby, kancelárske potreby okrem nábytku, učebné a školské potreby a pomôcky.
 18 - Koža a náhradky, výrobky z kože a náhradiek, pokiaľ nie sú obsiahnuté v iných triedach, kufre a cestovné tašky, dáždniky, slnečníky a vychádzkové palice.
 21 - Drobné náradie a prenosné nádoby na domáce a kuchynské účely, ako kuchynský riad, vedrá, misky, strojčky na mletie, sekanie, lisovanie a pod., prostriedky a pomôcky na čistenie, výrobky zo skla, ktoré nie sú zahrnuté v iných triedach.
 23 - Nite.
 24 - Textilie a textilné výrobky, ktoré nie sú zahrnuté v iných triedach, posteľné prikrývky a pokrývky na stôl.
 25 - Odevy, obuv a pokrývky hlavy.
 26 - Čipky, výšivky, stuhy, šnúrky, gombíky, háčiky, zipsy, špendlíky a ihly.
 28 - Hry a hračky.
 29 - Mäso, ryby a hydina, mäsové výtlačky, konzervovaná, sušená a varená zelenina a ovocie, rôsoly, zaváraniny, vajcia, mlieko a mliečne výrobky vrátane mliečnych nápojov, jedlé oleje a tuky, konzervované potraviny, zelenina naložená v ocete.
 30 - Káva, čaj, kakao, cukor, ryža, tapioka, ságo, kávové náhradky, múka a obilné výrobky určené na ľudskú výživu, chlieb, pekárske a cukrárske výrobky, zmrzliny, med, sirup z melasy, kvasnice, prášky do pečiva, soľ, horčica, ocot, omáčky ako chuťové prísady, korenie, ľad.
 31 - Poľnohospodárske, záhradkárské a lesné nepracované produkty a obilniny, ktoré nie sú zahrnuté v iných triedach, čerstvé ovocie a zelenina, potrava pre zvieratá, slad.

- 32 - Pivo, minerálne a sýtené vody a iné nealkoholické nápoje, ovocné nápoje a ovocné šťavy, sirupy a iné prípravky na výrobu nápojov.
 33 - Alkoholické nápoje s výnimkou piva.
 34 - Tabak v surovom stave, tabakové výrobky, potreby pre fajčiarov, zápalky.
 35 - Sprostredkovanie obchodu.
 37 - Sprostredkovanie dodávok stavebných prác.

(730) **Porádek Ivan - PP - Market**, Juraja Slottu 5, 917 00 Trnava, SK;

- (210) 3052-94
 (220) 21.12.1994
 (591) červená, žltá
 (511) 16, 24, 25, 26, 28, 35, 39, 41, 42
 (540)



Hokejový klub
DUKLA Trenčín

- (510) 16 - Fotografie, najmä úspešných športovcov, hráčskych družstiev a klubových ocenení, hráčske kartičky, plagáty, brožúry, papierové čiapky, papierové zástavy a zástavky, iné propagačné a spomienkové predmety z papiera, kartónu alebo lepenky, spojené so športovou činnosťou klubu.
 24 - Zástavy a zástavky, najmä klubové.
 25 - Čiapky, tričká, zápasové dresy, fandresy, šály, športové a spoločenské oblečenie.
 26 - Odznaky s výnimkou z drahých kovov, miniatúry klubových ocenení vo forme suvenírov.
 28 - Hokejky, fanhokejky.
 35 - Prenájom plôch na mantineloch, ľadovej ploche a iných priestoroch zimného štadióna na účely reklamy.
 39 - Prenájom, prenájom bufetov, ubytovacích a stravovacích priestorov, prenájom priestorov zimného štadióna na organizovanie kultúrnych a športových podujatí, prenájom skladovacích priestorov, prenájom vozidiel s vodičom alebo bez vodiča.
 41 - Prenájom štadiónov, prenájom ľadovej plochy.
 42 - Vrcholová príprava reprezentantov Armády SR a Slovenskej republiky v ľadovom hokeji v súčinnosti so Slovenským zväzom ľadového hokeja, príprava mladých talentovaných športovcov pred základnou vojskou službou i počas základnej vojskovej služby, spolupráca s hokejovými federáciami, ktoré nie sú členmi medzinárodných hokejových organizácií, služobná telovýchova pre vojakov z povolania a v ďalšej činnosti službe, záujmová športová činnosť pre občianskych pracovníkov vojskovej správy.
- (730) **Hokejový klub Dukla Trenčín, príspevková organizácia**, Považská 34, 911 01 Trenčín, SK;

- (210) 3053-94
 (220) 21.12.1994
 (511) 1, 2, 3, 4, 28, 35, 39, 42

(540)

PROLUK

- (510) 1 - Čistiace prípravky, leštiace prípravky, prípravky na odstraňovanie farieb, odhrdzovacie prípravky, chladiace prípravky, kvapaliny a zmesi na plnenie akumulátorov (odpeňovacie roztoky, okyslená voda na dobíjanie akumulátorov, tekutiny na odstraňovanie síranov z akumulátorov), brzdové kvapaliny, chemické prípravky na odmasťovanie, chemické prípravky na odstraňovanie vosku, na dekarbonizáciu motorov, destilovaná voda, kyselina sírová, lepidlá, nemrznúce zmesi, zmesi na opravu pneumatík, tmel na pneumatiky, vulkanizačné prípravky, gumové rozpúšťadlá, kvapaliny hydraulických obvodov, antikorozívne prípravky, prípravky na odstraňovanie vodného kameňa, chemické prísady do motorových palív.
 2 - Farby, laky, ochranné nátery na podvozky automobilov, ochranné protikorózne prípravky.
 3 - Prostriedky na čistenie a leštenie, prostriedky na odstraňovanie farieb, odhrdzovacie prostriedky, šampóny.
 4 - Priemyselné oleje a tuky ako mazacie tuky, mazacie oleje a pasty; palivové zmesi, pohonné hmoty do motorových vozidiel, benzín, nafta.
 28 - Športové potreby na všetky druhy hokeja.
 35 - Sprostredkovanie obchodu s uvedenými výrobkami.
 39 - Skladovanie a distribúcia pohonných hmôt.
 42 - Bufety a reštaurácie, fúkanie pneumatík.
- (730) **PRO LUK, spol. s r. o.**, Kubranská cesta 623, 911 01 Trenčín, SK;

(210) 3062-94
 (220) 21.12.1994
 (511) 9, 42

(540) **DRA**

- (510) 9 - Počítačový softvér.
 42 - Vývoj špecializovaného softvéru a spracovanie dát.
- (730) **Drahovský Jozef**, Scherera 6, 921 01 Piešťany, SK;

(210) 3092-94
 (220) 22.12.1994
 (511) 9, 37, 42
 (540)

CODUS

- (510) 9 - Počítače, periférne zariadenia a ostatné príslušenstvo počítačov, softvér.
 37 - Servis elektrotechnických výrobkov a zariadení do bezpečného napätia.
 42 - Vývoj a konštrukcia elektrotechnických výrobkov a zariadení.
- (730) **CODUS, spol. s r. o.**, ČSA č.25, 974 01 Banská Bystrica, SK;

(210) 3100-94

(220) 22.12.1994

(511) 35

(540) **EXPOSERVICE**

- (510) 35 - Organizačné a technické zabezpečenie výstavnickej činnosti.
- (730) **Petrovič Peter, Ing.**, Royova 22, 831 03 Bratislava, SK;

(210) 7-95

(220) 03.01.1995

(511) 3

(540) **ORIGINS SPRING FEVER**

- (510) 3 - Výrobky voňavkárskve, kozmetické prípravky a toaletné prípravky.
- (730) **Origins Natural Resources Inc.**, 767 Fifth Avenue, New York, New York, US;

(210) 39-95

(220) 05.01.1995

(511) 16

(540)



- (510) 16 - Papier; lepenka; papiernický tovar, baliaci papier, papierové pásy, papierové obrúsky, utierky, uteráky, toaletný papier, tlačoviny; knižárske výrobky; fotografie; lepidlá na papier a na použitie v domácnosti; písacie stroje a kancelárske potreby okrem nábytku; vzdelávacie a učebné pomôcky okrem prístrojov.

(730) **SCOTT PAPER COMPANY, Industrial Highway and Tinicum Island Road**, Delaware County, Pennsylvania, US;

(210) 55-95

(220) 09.01.1995

(511) 29

(540) **CAPPIO**

- (510) 29 - Mäso, ryby vrátane mäkkýšov a kôrovcov, hydina, zverina; mäsové výťažky, konzervovaná, sušená a varená zelenina a ovocie; rôsoly, zaváraniny; vajcia, mlieko a iné mliečne výrobky vrátane mliečnych nápojov, jedlé oleje a tuky; konzervované potraviny; zelenina nakladaná v octe.
- (730) **KRAFT FOODS, INC.**, Three Lakes Drive, Northfield, Illinois 60093, US;

(210) 59-95

(220) 10.01.1995

(511) 25

(540) **BISON CLUB**

- (510) 25 - Odevy, obuv a klobučnícky tovar.
- (730) **BISON CLUB A/S (KFS Holding Bredsten A/S)**, Ballevej 118, Bredsten, DK;

(210) 68-95
(220) 11.01.1995
(511) 29, 30

(540) **POMSTER**

(510) 29 - Mäso, ryby vrátane mäkkýšov, kôrovcov, hydina, zverina; mäsové výťažky, konzervovaná, sušená a varená zelenina a ovocie; rôsoly, zavaraniny; vajcia, mlieko a iné mliečne výrobky vrátane mliečnych nápojov, jedlé oleje a tuky; konzervované potraviny; zelenina naložená v octe.

30 - Káva, čaj, kakao, cukor, ryža, tapioka, ságo, kávové náhradky; múka a obilné výrobky určené na ľudskú výživu, napríklad ovsené vločky a podobne; nápoje z kávy, kakaa alebo čokolády; chlieb, sucháre a sušienky, koláče, jemné pečivo a cukrovinky; zmrzlina, med, sirup z melasy, droždie, prášky do pečiva; soľ, horčica; čierne korenie, ocot, chuťové omáčky; korenie, ľad.

(730) **BAHLSSEN KG**, Podbielski strasse 289, D-30665 Hannover, DE;

(210) 69-95
(220) 11.01.1995
(511) 35, 42

(540) **PRICE WATERHOUSE**

(510) 35 - Činnosť účtovných poradcov, poradenská činnosť v oblasti obchodu, auditorská činnosť.

42 - Činnosť organizačných a ekonomických poradcov.

(730) **Price Waterhouse - Audit, s. r. o.**, Námestie SNP 21, 811 01 Bratislava, SK;

(210) 79-95
(220) 12.01.1995
(511) 3, 5

(540) **SEPTIVON**

(510) 3 - Parfúmy; éterické oleje; kozmetické prípravky; toaletné prípravky nie na lekárske použitie; prípravky na mejkap; vodičky na vlasy; mydlá a šampóny; dezodoranty a antiperspiranty; zubné pasty a vody.

5 - Farmaceutické a zdravotnícke prípravky a látky; liečivé prípravky na umývanie tváre a rúk; antibakteriálne roztoky; náplasti; obväzové materiály.

(730) **SCHOLL INTERNATIONAL B. V.**, Worldtrade Center Tower B, Strawinskylaan, Amsterdam, NL;

(210) 128-95
(220) 18.01.1995
(511) 5

(540) **SINGULAIR**

(510) 5 - Výrobky farmaceutické, zverolekárske a zdravotnícke; výrobky dietetické pre deti a chorých; náplasti, obväzy, hmoty na plombovanie zubov a na zubné odtlačky; dezinfekčné prostriedky; prostriedky na ničenie rastlinných a živočíšnych škodcov, antiparazitné látky.

(730) **MERCK & CO., Inc., a New Jersey corporation**, One Merck Drive, Whitehouse Station, New Jersey, US;

(210) 138-95
(220) 19.01.1995
(511) 7, 8, 12
(540)



(510) 7 - Dvojradové ložiská pre textilný priemysel, na bicykle a na vodné pumpy automobilov.
8 - Vratidlá.

12 - Kľuky bicyklov s prevodníkom, uloženia pedálov bicyklov a ostatné súčiastky na bicykle.

(730) **KINEX, a. s.**, Ul. 1. mája 71/36, 014 83 Bytča, SK;

(210) 211-95
(220) 26.01.1995
(511) 3
(540)



(510) 3 - Kozmetické prípravky, parfúmy, prípravky na pleť i vlasy, toaletné prípravky.

(730) **MAKE-UP ART COSMETICS LLC**, 125 Pinelawn Road, Melville, New York 11747, US;

(210) 222-95
(220) 27.01.1995
(511) 3, 7, 8

(540) **EUROFLEX**

(510) 3 - Brúsivá, najmä brúsne prípravky, brúsne papiere.

7 - Brúsne stroje a brúsky vrátane príslušenstva (vymeniteľných častí strojov), obrábacie stroje.

8 - Brúsy, brúsne nástroje, brúsky na ručný pohon, brúsne kotúče a kamene na brúsenie, rezanie a leštenie, na ručné použitie alebo na brúsiace stroje.

(730) **ABRASIV-DRONCO, akciová spoločnosť**, 293 01 Mladá Boleslav, CZ;

(210) 223-95
(220) 27.01.1995
(511) 3, 7, 8

(540) **NOVAFLEX**

(510) 3 - Brúsivá, najmä brúsne prípravky, brúsne papiere.

7 - Brúsne stroje a brúsky vrátane príslušenstva (vymeniteľných častí strojov), obrábacie stroje.

8 - Brúsy, brúsne nástroje, brúsky na ručný pohon, brúsne kotúče a kamene na brúsenie, rezanie a leštenie, na ručné použitie alebo na brúsiace stroje.

(730) **ABRASIV-DRONCO, akciová spoločnosť**, 293 01 Mladá Boleslav, CZ;

(210) 236-95
 (220) 31.01.1995
 (310) 95503
 (320) 19.12.1994
 (330) CZ
 (511) 1, 3, 5

(540) **IRIGIN**

(510) 1 - Chemické prostriedky pre priemysel.
 3 - Kozmetické prípravky.
 5 - Chemické prostriedky na veterinárne účely; výrobky farmaceutické, zverolekárske a zdravotnícke; výrobky dietetické pre deti a chorých.
 (730) **INFUSIA, a. s.**, Sadská 3, 289 13 Hořátev, CZ;

(210) 237-95
 (220) 31.01.1995
 (310) O-95 504
 (320) 19.12.1994
 (330) CZ
 (511) 1, 3, 5

(540) **NESULAM**

(510) 1 - Chemické prostriedky pre priemysel.
 3 - Kozmetické prípravky.
 5 - Chemické prostriedky na veterinárne účely; výrobky farmaceutické, zverolekárske a zdravotnícke; výrobky dietetické pre deti a chorých.
 (730) **INFUSIA, a. s.**, Sadská 3, 289 13 Hořátev, CZ;

(210) 238-95
 (220) 31.01.1995
 (310) 95 502
 (320) 19.12.1994
 (330) CZ
 (511) 1, 3, 5

(540) **APUROL**

(510) 1 - Chemické výrobky na vedecké účely.
 3 - Kozmetické prípravky humánne a veterinárne; hygienické prípravky; krémy.
 5 - Chemické výrobky pre lekárstvo, hygienu a farmáciu; prípravky baktericídne a fungicídne; organopreparáty, séra a výrobky z krvi; prípravky posilňujúce a dietetické; diagnostiká.
 (730) **Léčiva, a. s.**, Dolní Měcholupy 130, 102 37 Praha 10, CZ;

(210) 276-95
 (220) 07.02.1995
 (511) 33

(540) **Freiherr von Fahnenberg
 1679-1741**

(510) 33 - Vína.
 (730) **Media Consult S. A.**, 16, rue N.S. Pierret, L-2335 Luxembourg, LU;

(210) 279-95
 (220) 07.02.1995
 (511) 7, 9, 11, 37

(540) **ORAVAN**

(510) 7 - Kuchynské stroje elektrické na prípravu a spracovanie potravín; šijacie stroje; časti a súčiastky uvedených strojov.
 9 - Prístroje a zariadenia spotrebnej elektroniky, televízne a rozhlasové prijímače, prístroje na zaznamenávanie, prenos a reprodukciu zvuku a obrazu; časti a elektronické súčiastky uvedených prístrojov a zariadení.
 11 - Elektrické prístroje a zariadenia na pečenie, varenie a fritovanie; mikrovlnné rúry.
 37 - Konštrukčné, montážne, opravárenské a servisné služby týkajúce sa spotrebnej elektroniky, šijacích strojov, vozidiel a elektrických zariadení v domácnosti.

(730) **OVP ORAVA, s. r. o.**, Oravická 613/13, 028 01 Trstená, SK;

(210) 280-95
 (220) 07.02.1995
 (511) 7, 9, 11, 37

(540) **ORAVÁK**

(510) 7 - Kuchynské stroje elektrické na prípravu a spracovanie potravín; šijacie stroje; časti a súčiastky uvedených strojov.
 9 - Prístroje a zariadenia spotrebnej elektroniky, televízne a rozhlasové prijímače, prístroje na zaznamenávanie, prenos a reprodukciu zvuku a obrazu; časti a elektronické súčiastky uvedených prístrojov a zariadení.
 11 - Elektrické prístroje a zariadenia na pečenie, varenie a fritovanie; mikrovlnné rúry.
 37 - Konštrukčné, montážne, opravárenské a servisné služby týkajúce sa spotrebnej elektroniky, šijacích strojov, vozidiel a elektrických zariadení v domácnosti.

(730) **OVP ORAVA, s. r. o.**, Oravická 613/13, 028 01 Trstená, SK;

(210) 315-95
 (220) 08.02.1995
 (511) 34

(540) **KAREL IV**

(510) 34 - Cigarety, tabak, tabakové výrobky, potreby pre fajčiarov, zapaľovače a zápalky.
 (730) **BAT Cigarettenfabriken GmbH**, Alsterufer 4, 2000 Hamburg 36, DE;

(210) 316-95
 (220) 08.02.1995
 (511) 34

(540) **KAFKA**

(510) 34 - Cigarety, tabak, tabakové výrobky, potreby pre fajčiarov, zapaľovače a zápalky.
 (730) **BAT Cigarettenfabriken GmbH**, Alsterufer 4, 2000 Hamburg 36, DE;

(210) 320-95
 (220) 08.02.1995
 (511) 34

(540) **DVORAK**

(510) 34 - Cigarety, tabak, tabakové výrobky, potreby pre fajčiarov, zapalovače a zápalky.

(730) **BAT Cigarettenfabriken GmbH**, Alsterufer 4, 2000 Hamburg 36, DE;

(210) 321-95
(220) 08.02.1995
(511) 34

(540) **SMETANA**

(510) 34 - Cigarety, tabak, tabakové výrobky, potreby pre fajčiarov, zapalovače a zápalky.

(730) **BAT Cigarettenfabriken GmbH**, Alsterufer 4, 2000 Hamburg 36, DE;

(210) 447-95
(220) 15.02.1995
(511) 2

(540) **CHEMODUR**

(510) 2 - Polyuretánový náterový systém na kovy.

(730) **CHEMOLAK, a. s.**, Továrenská 7, 919 04 Smolenice, SK;

(210) 448-95
(220) 15.02.1995
(511) 2

(540) **POLYNA**

(510) 2 - Polyuretánový náterový systém na nábytok.

(730) **CHEMOLAK, a. s.**, Továrenská 7, 919 04 Smolenice, SK;

(210) 449-95
(220) 15.02.1995
(511) 2

(540) **SYNEMAT**

(510) 2 - Email syntetický matný.

(730) **CHEMOLAK, a. s.**, Továrenská 7, 919 04 Smolenice, SK;

(210) 450-95
(220) 15.02.1995
(511) 2

(540) **VIAPLAST**

(510) 2 - Akrylátová farba na vodorovné značenie ciest.

(730) **CHEMOLAK, a. s.**, Továrenská 7, 919 04 Smolenice, SK;

(210) 501-95
(220) 20.02.1995
(310) 1582457
(320) 20.08.1994
(330) GB
(511) 38, 42

(540)



(510) 38 - Prenos dát a informácií elektronickými, počítačovými alebo telekomunikačnými systémami: prenos dát a informácií cestou elektronicky a telefonicky prepojených počítačových systémov: informačné služby vzťahujúce sa na uvedené služby.

42 - Poradenské a konzultačné služby vzťahujúce sa na uvedené služby.

(730) **PSINet Inc.**, 220 70 Herndon, US;

(210) 502-95
(220) 20.02.1995
(310) 1582458
(320) 20.08.1994
(330) GB
(511) 38, 42

(540) **InterRamp**

(510) 38 - Prenos dát a informácií elektronickými, počítačovými alebo telekomunikačnými systémami: elektronický prenos dát a informácií cestou modemu, ISDN alebo inými prostriedkami prístupu k dátam do počítačových systémov dát: informačné služby k uvedeným službám.

42 - Poradenské a konzultačné služby vzťahujúce sa na uvedené služby, zaradené do triedy 38.

(730) **PSINet Inc.**, 220 70 Herndon, US;

(210) 503-95
(220) 20.02.1995
(511) 30

(540) **MAXIK**

(510) 30 - Zmrzliny, smotanové a ovocné zmrzliny, mrazené cukrovinky a cukrárske výrobky, prípravky na výrobu uvedených tovarov, všetky obšíahnuté v triede 30.

(730) **Unilever N. V.**, Weena 455, Rotterdam, NL;

(210) 504-95
(220) 20.02.1995
(511) 12

(540) **SAVAGE**

(510) 12 - Vozidlá, dopravné prostriedky na pohyb po zemi, vo vode aj vzduchu, ich časti a súčasti.

(730) **SUZUKI MOTOR CORPORATION**, 300 Takatsuka-cho, Hamamatsu-shi, Shizuoka-ken, JP;

(210) 505-95
(220) 20.02.1995
(310) 775.326
(320) 13.02.1995
(330) CA

(511) 35, 42
(540)



(510) 35 - Konzultačné a poradenské služby v poľnohospodárstve a záhradníctve (obchodné).
42 - Konzultačné a poradenské služby v poľnohospodárstve a záhradníctve (odborné).
(730) **CANADIAN AGRA CORPORATION**, Kin-cardine, Ontario, CA;

(210) 507-95
(220) 21.02.1995
(511) 3

(540) **ZORE**
(510) 3 - Prací prostriedok na vlnené a syntetické tkaniny.
(730) **TATRACHEMA, výrobné družstvo Trnava**, Bulharská ul. 40, 917 76 Trnava, SK;

(210) 508-95
(220) 21.02.1995
(511) 3

(540) **FLIP**
(510) 3 - Univerzálny prípravok na kuchynské a hygienické zariadenia.
(730) **TATRACHEMA, výrobné družstvo Trnava**, Bulharská ul. 40, 917 76 Trnava, SK;

(210) 509-95
(220) 21.02.1995
(511) 3

(540) **UNIPA**
(510) 3 - Univerzálna čistiaca pasta.
(730) **TATRACHEMA, výrobné družstvo Trnava**, Bulharská ul. 40. 917 76 Trnava, SK;

(210) 513-95
(220) 21.02.1995
(511) 33

(540) **Kadet**
(510) 33 - Značkové víno.
(730) **Víno, štátny podnik**, Hviezdoslavova 2, 042 89 Košice, SK;

(210) 515-95
(220) 21.02.1995
(511) 33

(540) **Vinodar biele**
(510) 33 - Značkové víno.

(730) **Víno, štátny podnik**, Hviezdoslavova 2, 042 89 Košice, SK;

(210) 516-95
(220) 21.02.1995
(511) 33

(540) **Zlatý kalich**
(510) 33 - Značkové víno.
(730) **Víno, štátny podnik**, Hviezdoslavova 2, 042 89 Košice, SK;
(210) 518-95
(220) 21.02.1995

(511) 33

(540) **Shalom**
(510) 33 - Značkové kóšer víno.
(730) **Víno, štátny podnik**, Hviezdoslavova 2, 042 89 Košice, SK;

(210) 519-95
(220) 21.02.1995
(511) 33

(540) **Bolero**
(510) 33 - Značkové víno.
(730) **Víno, štátny podnik**, Hviezdoslavova 2, 042 89 Košice, SK;

(210) 521-95
(220) 21.02.1995
(511) 33

(540) **MICHALKA**
(510) 33 - Značkové víno.
(730) **Víno, štátny podnik**, Hviezdoslavova 2, 042 89 Košice, SK;

(210) 522-95
(220) 21.02.1995
(511) 33

(540) **Vinodar červené**
(510) 33 - Značkové víno.
(730) **Víno, štátny podnik**, Hviezdoslavova 2, 042 89 Košice, SK;

(210) 523-95
(220) 21.02.1995
(511) 33

(540) **Južné biele**
(510) 33 - Značkové víno.
(730) **Víno, štátny podnik**, Hviezdoslavova 2, 042 89 Košice, SK;

(210) 524-95
(220) 21.02.1995
(511) 33

(540) Južné červené

- (510) 33 - Značkové víno.
 (730) **Víno, štátny podnik**, Hviezdoslavova 2, 042 89 Košice, SK;

- (210) 700-95
 (220) 07.03.1995
 (511) 9

(540) BLUE THUMB

- (510) 9 - Vopred nahrané gramofónové platne, vopred nahrané (zaznamenané) audio- a videopásky, videodisky, kompaktné disky.
 (730) **MCA RECORDS, INC.**, 70 Universal City Plaza, Universal City, California 91608, US;

- (210) 703-95
 (220) 07.03.1995
 (511) 18, 25
 (540)

**GREEN LION**

- (510) 18 - Kožené módné doplnky, najmä kabelky, opasky, tašky, výrobky z kože zahrnuté do tejto triedy.
 25 - Dámske, pánske a detské odevy vrátane spodných a vrchných odevov, obuv, kožené bundy, vesty, nohavice.
 (730) **Bébr Radek**, Za mlýnem 1568/37, 147 00 Praha 4, CZ;

- (210) 706-95
 (220) 08.03.1995
 (511) 10, 20, 21
 (540)



- (510) 10 - Detské sacie cumlíky, najmä cumlíky na fľašky, upokojujúce cumlíky, spánok navodzujúce cumlíky a cumlíky s cuciacom, odsávačky materského mlieka, prsné klobúčiky (na kŕmenie) a hryzacie krúžky; chirurgický gumový tovar, najmä chirurgické rukavice a vyšetrovacie rukavice.
 20 - Izbičky pre malé deti, sedačky na toaletu pre malé deti.
 21 - Nádoby na pitie, najmä šálky na pitie; hrebene, kefy, najmä kefy na umývanie fliaš a sacích cumlíkov, ozdobené zubné kefy, fľaše, najmä ozdobené detské fľaše na mlieko, ozdobné fľaše tvarované na uchopenie a lekárske fľaše, príslušenstvo k prírodným umývacím špongiám, fľaše;

na horúcu vodu pre bábätká, téglíky na čistenie zubov, držiaky na fľaše.

- (730) **NOVATEX GmbH Gummi- und Plastikwaren**, Johann-Egestorff-Str. 8a, 30982 Pattensen, DE;

- (210) 708-95
 (220) 08.03.1995
 (511) 30, 42

(540) BLIMPIE

- (510) 30 - Sendviče, obložené sendviče, obložené chlebičky.
 42 - Reštauračné a stravovacie služby.
 (730) **Blimpie (Slovakia) Associates, New York partnership (obch. spoloč.)**, založená podľa zákonov USA, 740 Broadway, Suite 602, New York, New York 10003, US;

- (210) 710-95
 (220) 08.03.1995
 (511) 5

(540) AKNECOLOR

- (510) 5 - Farmaceutické výrobky.
 (730) **Spirig AG Pharmazeutische Praeparate**, Froeschacker 434, CCH-4622 Egerkingen, CH;

- (210) 711-95
 (220) 08.03.1995
 (591) modrá, biela
 (511) 9, 28
 (540)



- (510) 9 - Hry upravené na použitie len s televíznym prijímačom; prídavné moduly počítačových hier; prídavné moduly videohier; kazety s počítačovými hrami, vybavenie na počítačové hry obsahujúce pamäťové zariadenie, a to disky; programy počítačových hier; prístroje určené na zábavu a upravené na použitie len s televíznym prijímačom; zábavné stroje a automaty uvádzané do činnosti vhođením mince; súčiastky a vybavenie uvedených výrobkov.
 28 - Hry a spoločenské hry, telocvičné a športové náradie; elektronické hry a prístroje určené na zábavu bez použitia televíznych prijímačov; prístroje na videohry, ručne ovládané prístroje na videohry a hracie automaty uvádzané do činnosti vhođením mince alebo známky, bez použitia televízneho prijímača; prídavné moduly a disky s elektronickými hrami a programy s elektronickými hrami na menované výrobky; súčiastky a vybavenie uvedených výrobkov; hračky a bábiky.
 (730) **SEGA ENTERPRISES, LTD**, 2-12, Haneda 1-chome, Ohta-ku, Tokyo 144, JP;

- (210) 712-95
 (220) 08.03.1995

- (511) 32
(591) modrá, ružová
(540)



- (510) 32 - Pivá všetkých druhov, minerálne a šumivé vody a ďalšie nealkoholické nápoje, ovocné nápoje a ovocné šťavy, sirupy a ďalšie prípravky na prípravu nápojov, sladké šumivé nápoje.
(730) **Schweppes International Limited**, 25 Berkeley Square, Londýn W1X 6HT, GB;

- (210) 714-95
(220) 08.03.1995
(511) 12, 35
(540)



- (510) 12 - Osobné a nákladné automobily a ich príslušenstvo.
35 - Organizovanie veľtrhov a výstav, sprostredkovateľská činnosť s uvedenými tovarmi a službami.
(730) **Weber Viktor**, Clementisa 13, Skalica, SK;

- (210) 715-95
(220) 08.03.1995
(511) 35

- (540) **VÁH DUNAJ AUTOSALON WEVI**
(510) 35 - Organizovanie veľtrhov a výstav vrátane sprostredkovania.
(730) **Weber Viktor**, Clementisa 13, Skalica, SK;

- (210) 716-95
(220) 08.03.1995
(511) 35

- (540) **AUTO MOTO VELO AUTOSALON WEVI**
(510) 35 - Organizovanie veľtrhov a výstav vrátane sprostredkovania.
(730) **Weber Viktor**, Clementisa 13, Skalica, SK;

- (210) 717-95
(220) 08.03.1995
(511) 11, 37, 42
(540)



- (510) 11 - Ekologické zariadenia na spracovanie priemyselných, poľnohospodárskych a komunálnych odpadov, čistiarne odpadových vôd, technologické zariadenia a komponenty do čistiarní odpadových vôd.
37 - Inštalácia a opravy uvedených zariadení.
42 - Inžinierska a poradenská činnosť v odbore ekológie a ekologických zariadení.
(730) **BNDW, s. r. o.**, Nádražní 2013/4, 767 01 Kroměříž, CZ;

- (210) 718-95
(220) 08.03.1995
(511) 11

- (540) **PLOZA**
(510) 11 - Zariadenia na spracovanie priemyselných, poľnohospodárskych a komunálnych odpadov, zariadenia do čistiarní odpadových vôd.
(730) **BNDW, s. r. o.**, Nádražní 2013/4, 767 01 Kroměříž, CZ;

- (210) 719-95
(220) 08.03.1995
(511) 35, 41

- (540) **LOTO SLOVAKIA**
(510) 35 - Reklama a inzercia.
41 - Vydavateľská činnosť.
(730) **CONCORDIA Trading, spol. s r. o.**, Kolárska 8, 814 99 Bratislava, SK;

- (210) 720-95
(220) 08.03.1995
(511) 35, 41

- (540) **Magazín myšiaka**
(510) 35 - Reklama a inzercia.
41 - Vydavateľská činnosť.
(730) **CONCORDIA Trading, spol. s r. o.**, Kolárska 8, 814 99 Bratislava, SK;

- (210) 787-95
(220) 16.03.1995
(511) 9, 35, 37, 42
(540)



- (510) 9 - Výpočtová technika, hardvér počítačích strojov a zariadení, kancelárske stroje a zariadenia, zariadenia na spracovanie dát, prístroje na spracovanie informácií vrátane konštrukčných dielov a častí, doplnkov a periférnych zariadení, pamäťové médiá, softvér, informačné systémy; meracie prístroje a nástroje; elektrické meracie prístroje, elektronické prístroje a zariadenia na meranie a reguláciu vrátane ich konštrukčných dielov, častí, doplnkov a periférnych zariadení; počítačové siete.
35 - Prenájom kancelárskych strojov a zariadení; štatistické informácie - zostavovanie; štatistika; služby zahŕňajúce záznam, prepis, vypracovanie,

kompiláciu (zhromažďovanie dokumentov); prenášanie alebo systémovosť písomných oznámení a záznamov, ako i využívanie alebo kompilácia matematických a štatistických údajov.

37 - Inštalácia a opravy elektrických a elektronických zariadení, strojov a prístrojov, ich dielov, častí a doplnkov.

42 - Projektovanie elektrických zariadení, strojov, prístrojov a ich konštrukčných častí, počítačových sietí, návrh, tvorba a spracovanie softvéru, prenájom počítačov a predajných strojov.

(730) **AutoCont, spol. s r. o.**, Nemocniční 12, 701 00 Ostrava, CZ;

(210) 792-95
(220) 16.03.1995
(511) 3, 24, 25, 35
(540)



(510) 3 - Kozmetické výrobky a prípravky.
24 - Tkaniny, posteľná bielizeň a stolové prestieranie, textilné výrobky.
25 - Odevy, pracovné odevy, obuv, klobučnícky tovar, módné doplnky.
35 - Sprostredkovateľská činnosť v oblasti obchodu.
(730) **Sršeň Ján, Ing.**, Na Hôrky 13, 034 06 Ružomberok - Černová, SK;

(210) 854-95
(220) 23.03.1995
(511) 12
(540) **STYCLE**
(510) 12 - Bicykle.
(730) **UNI-VICTOR INTERNATIONAL CORPORATION**, 1F., 6-10, Guang Shing Road, Guang Long Tsun, Taiping Hsiang, Taichung Hsien, Taiwan, CN;

(210) 874-95
(220) 24.03.1995
(511) 29, 30
(540)



(510) 29 - Mäso, ryby vrátane mäkkýšov a kôrovcov, hydina, zverina, mäsové výťažky, konzervované, sušené a varené ovocie a zelenina, rôsoly, zaváraniny, vajcia, mlieko a iné mliečne výrobky vrátane mliečnych nápojov, jedlé oleje a tuky, konzervované potraviny, zelenina naložená v octe.
30 - Káva, čaj, kakao, cukor, ryža, tapioka, ságo, kávové náhradky, múka a obilné výrobky určené na ľudskú výživu, napr. ovsené vločky a pod..

nápoje z kávy, kakaa alebo čokolády, chlieb, sucháre a sušienky, koláče, jemné pečivo a cukrovinky, zmrzlina, med, sirup z melasy, kvasnice, prášky do pečiva, soľ, horčica, tlčené korenie, ocot, chuťové omáčky, korenie, ľad.

(730) **PepsiCo, Inc.**, spoločnosť zriadená podľa zákonov štátu North Carolina, Purchase, New York, US;

(210) 875-95
(220) 24.03.1995
(511) 5
(540)

LONTRIM

(510) 5 - Prípravky na ničenie hmyzu, fungicídy, herbicídy.
(730) **DowElanco**, partnerstvo podľa zákonov štátu Indiana, Indianapolis, Indiana, US;

(210) 879-95
(220) 27.03.1995
(310) 74/579522
(320) 28.09.1994
(330) US
(511) 9

(540) **MANAGEWORKS**
(510) 9 - Počítačový softvér.
(730) **Digital Equipment Corporation**, spoločnosť podľa zákonov štátu Massachusetts, 111 Powdermill Road, Maynard, Massachusetts 01754-1499, US;

(210) 881-95
(220) 27.03.1995
(511) 3

TOMMY NATURALS

(510) 3 - Kozmetika, najmä prostriedky na čistenie a umývanie pleti, holiace krémy, antiperspiranty, zvlhčovacie prípravky, sprchové gély, toaletné mydlá, laky na vlasy, gély na vlasy, šampóny, pleťové krémy, pleťové vodičky a nemedikované prípravky proti akné.
(730) **Tommy Hilfiger Licensing, Inc.**, spoločnosť zriadená podľa zákonov štátu Delaware, 913 N. Market Street, Wilmington, Delaware 19801, US;

(210) 882-95
(220) 27.03.1995
(511) 3

TOMMY

(510) 3 - Kozmetika, najmä kolínske vody, kolínske vody v spreji, prípravky na použitie po holení, balzamy na použitie po holení, dezodoranty a toaletné mydlá.
(730) **Tommy Hilfiger Licensing, Inc.**, spoločnosť zriadená podľa zákonov štátu Delaware, 913 N. Market Street, Wilmington, Delaware 19801, US;

(210) 884-95
(220) 27.03.1995
(511) 9, 12
(540)

HAYES WHEELS

(510) 9 - Elektronické brzdomé radiče na vleky.
12 - Kolesá na pozemné vozidlá.
(730) **HAYES WHEELS INTERNATIONAL, INC.**,
38481 Huron River Drive, Romulus, Michigan
48174, US;

(210) 885-95
(220) 27.03.1995
(511) 25
(540)



(510) 25 - Odevy, obuv, pokrývky hlavy.
(730) **FRUIT OF THE LOOM, INC.**, One Fruit of
the Loom Drive, Bowling Green, Kentucky
42103, US;

(210) 889-95
(220) 29.03.1995
(511) 5

NOVOLAX

(510) 5 - Farmaceutické prípravky.
(730) **KRKA, továrna zdravil, p. o.**, Cesta herojev 45,
Novo mesto, SI;

(210) 893-95
(220) 29.03.1995
(511) 3

CLINIQUE MOISTURE ON-CALL

(510) 3 - Kozmetické prípravky, toaletné prípravky a
parfумы.
(730) **CLINIQUE LABORATORIES INC.**, spoloč-
nosť organizovaná podľa zákonov štátu Delaware,
767 Fifth Avenue, New York, New York
10153, US;

(210) 894-95
(220) 29.03.1995
(511) 3

ESTEE LAUDER DAYWEAR

(510) 3 - Kozmetické prípravky.
(730) **ESTEE LAUDER COSMETICS LTD.**, 161
Commander Blvd., Agincourt, Ontario M1S 3K9,
CA;

(210) 901-95
(220) 29.03.1995
(591) tmavomodrá, oranžová

(511) 1, 2, 3, 4, 5, 6, 7, 8, 9, 11, 16, 17, 18, 19, 20, 21,
22, 27, 31, 35
(540)



(510) 1 - Chemické výrobky na remeselnícke, vedecké,
fotografické, poľnohospodárske, záhradnícke, po-
ľovnícke účely, umelé živice v surovom stave,
prostriedky na hnojenie, hasiace prostriedky,
prostriedky na tvrdenie a spájkovanie kovov,
chemické výrobky, ktoré udržuju potraviny v čer-
stvom a trvácnom stave, garbiarske prostriedky,
lepidlá na remeselnícke účely.
2 - Farby, fermeže, laky, prostriedky na ochranu
pred hrdzavením, prostriedky na konzervovanie
dreva, farbiarske prostriedky, moridlo, prírodné
živice v surovom stave, listkové kovy a kovy v
práškovom stave pre maliarov, dekoratérov, tla-
čiarov a umelcov.
3 - Pracie, bieliace, čistiace, leštiace, odmasťujú-
ce, brúsiace prostriedky, mydlá, voňavskárske vý-
robky, éterické oleje, prostriedky na starostlivosť
o telo a pestovanie krásy, vlasové vody, zubné
pasty.
4 - Technické oleje a masti, mazadlá, prostriedky
na absorbovanie prachu, zvlažovač prachu, pros-
tiedky viažuce prach, zápalné látky (vrátane
motorových pohonných látok) a svetelné látky,
sviečky, knôty.
5 - Farmaceutické a veterinárnolekárske výrobky,
ako aj preparáty na starostlivosť o zdravie, diete-
tické výrobky na účely medicíny, detská výživa,
rýchloobväzy, plomby a odtlačkové hmoty na zu-
bárske účely, dezinfekčné prostriedky, prostried-
ky na hubenie škodlivých zvierat, fungicídy, her-
bicídy.
6 - Nevzácné kovy a ich zliatiny, stavebné mate-
riály z kovu, transportovateľné stavby z kovu, ko-
ľajnicový stavebný materiál z kovu, káble a drôty
z kovu (nie na elektrické účely), zámočnícke to-
vary, drobné železné tovary, kovové rúry, trezory,
tovary z kovu, pokiaľ sa nenachádzajú v iných
triedach, rudy.
7 - Stroje a náradie, motory (s výnimkou motorov
terénnych vozidiel), spájače na vozidlá a zariade-
nia na silové prenášanie (s výnimkou tých na te-
rénné vozidlá), poľnohospodárske stroje, umelé
ľahne na vajička.
8 - Manuálne náradie a nástroje, tovary na výrobu
nožov, vidličky a lyžičky, sečné a bodné zbrane,
holiace strojčeky.
9 - Nástroje a prístroje vedecké, lodné, vymeria-
vacie, elektrické, fotografické, filmové, optické,
vážiace, meracie, signalizačné, kontrolné, zá-
chranné a vyučovacie, zariadenia na záznam, pre-
nos a reprodukciu zvuku a obrazu, nosiče na
magnetický záznam, platne, predajné automaty a
mechanické zariadenia aparátov, ktoré sa uvá-
dzajú do činnosti vhođením peňazí, registračné
pokladnice, kalkulačky, prístroje na spracovanie
údajov a počítače, hasiace prístroje.
11 - Osvetľovacie, vykurovacie zariadenia, zaria-
denia do parných kotlov, zariadenia na varenie,
chladenie, sušenie, vetranie a na prívod vody, ako
aj sanitárne zariadenia.

16 - Papier, lepenka (kartón) a tovary z tohto materiálu, pokiaľ nie sú obsiahnuté v iných triedach, tlačiarenské výrobky, kníhviazačský sortiment, fotografie, písacie potreby, lepidlá na papier a písacie potreby pre domácnosť, sortiment pre umelecké potreby, štetce, písacie stroje a kancelárske potreby (s výnimkou nábytku), učebné a vyučovacie pomôcky (s výnimkou prístrojov), baliaci materiál z plastu, pokiaľ to nie je obsiahnuté v iných triedach, hracie karty, tlačiarenské listy, tlačiarenské palice.

17 - Kaučuk, gutaperča, guma, azbest, sľuda a tovary z nich, pokiaľ sa nenachádzajú v iných triedach, tovary z plastov (polotovary), tesniaci, baliaci a izolačný materiál, hadice (pokiaľ nie sú z kovu).

18 - Koža a imitácie kože, ako aj tovary z nej, pokiaľ sa nenachádzajú v iných triedach, kožky, kožušiny, cestovné a príručné kufre a kufriky, dáždniky, slnečníky, vychádzkové palice, biče, konské postroje a sedlá.

19 - Stavebný materiál (nie z kovu), rúry (nie z kovu) na stavebné účely, asfalt, smola a bitúmen, transportovateľné stavby (nie z kovu), pamätníky (nie z kovu).

20 - Tovary, ktoré nie sú obsiahnuté v iných triedach, z dreva, korku, rúry, sitín, prútia (z vrby), z rohoviny, kostí, slonoviny, z rybej kosti, z korytnačiny, jantáru, perlete, morskej peny a ich náhrady z plastu.

21 - Prístroje a kontajnery pre domácnosť, kuchyňu (zo vzácnych kovov alebo pokovované), hrebene, špongie, kefy (s výnimkou štetcov), materiál na výrobu kief, potreby na upratovanie, kovové spony, surové alebo čiastočne spracované sklo (s výnimkou stavebného skla), sklenené tovary, porcelán, pórovina, pokiaľ nie sú uvedené v iných triedach.

22 - Laná, motúzy, siete, stany, plány, plachty, vrecia (pokiaľ nie sú obsiahnuté v iných triedach), plnivá do podušiek (okrem kaučuku alebo plastu), surové priadze.

27 - Koberce, rohože, rohožky, linoleum a ostatné podlahové krytiny, tapety (s výnimkou z textilného materiálu).

31 - Poľnohospodárske, záhradné, poľovnícke výrobky, semená na sadenie, pokiaľ nie sú obsiahnuté v iných triedach, živé zvieratá, čerstvé ovocie, zelenina, osivá, živé rastliny a živé kvetiny, krmivo, slad.

35 - Reklama, riadenie firmy, podnikateľská správa, kancelárske práce, riadenie predajných hál.

(730) **bauMAX SR, spol. s r. o.**, Kapitulská 15, 811 01 Bratislava, SK;

(210) 934-95
(220) 05.04.1995
(511) 1, 30

(540) **DIAS**

(510) 1 - Umelé sladidlá.
30 - Cukor, sladidlá, nízkokalorické sladidlá.

(730) **VERTIGO, s. r. o.**, Neubuz 70, 763 15 Slušovice, CZ;

(210) 1077-95
(220) 21.04.1995
(540)

COPALINE BAGUETTE

(510) 30 - Plnené pečivo, bagety, sendviče.
(730) **DaMak-Copaline, s. r. o.**, Dolná 1, 974 01 Banská Bystrica, SK;

(210) 1251-95
(220) 08.05.1995
(310) 98901
(320) 04.04.1995
(330) CZ
(511) 1, 2, 3, 4, 29, 31

(540) **LOVOKORD**

(510) 1 - Chemické výrobky pre priemysel, chemicko-technické výrobky pre priemysel.

2 - Farby, laky, fermeže.

3 - Bieliace prípravky, pracie prostriedky, prípravky na čistenie, leštenie, odmasťovanie a brúsenie, mydlá, výrobky voňavkárске, kozmetika, vonné oleje, prípravky na vlasy, ústne vody, prípravky na čistenie zubov, zubné prášky.

4 - Priemyselné oleje a tuky, mazadlá.

29 - Jedlé oleje a tuky.

31 - Krmivá pre zvieratá.

(730) **SETUZA, a. s.**, Žukovova 100, 401 29 Ústí nad Labem, CZ;

(210) 1252-95
(220) 08.05.1995
(310) 98900
(320) 04.04.1995
(330) CZ
(511) 1, 2, 3, 4, 29, 31

(540) **LOVOMIX**

(510) 1 - Chemické výrobky pre priemysel, chemicko-technické výrobky pre priemysel.

2 - Farby, laky, fermeže.

3 - Bieliace prípravky, pracie prostriedky, prípravky na čistenie, leštenie, odmasťovanie a brúsenie, mydlá, výrobky voňavkárске, kozmetika, vonné oleje, prípravky na vlasy, ústne vody, prípravky na čistenie zubov, zubné prášky.

4 - Priemyselné oleje a tuky, mazadlá.

29 - Jedlé oleje a tuky.

31 - Krmivá pre zvieratá.

(730) **SETUZA, a. s.**, Žukovova 100, 401 29 Ústí nad Labem, CZ;

(210) 1253-95
(220) 08.05.1995
(310) 98899
(320) 04.04.1995
(330) CZ
(511) 1, 2, 3, 4, 29, 31

(540) **LOVOREX**

- (510) 1 - Chemické výrobky pre priemysel, chemicko-technické výrobky pre priemysel.
2 - Farby, laky, fermeže.
3 - Bieliace prípravky, pracie prostriedky, prípravky na čistenie, leštenie, odmasťovanie a brúsenie, mydlá, výrobky voňavkárске, kozmetika, vonné oleje, prípravky na vlasy, ústne vody, prípravky na čistenie zubov, zubné prášky.
4 - Priemyselné oleje a tuky, mazadlá.
29 - Jedlé oleje a tuky.
31 - Krmivá pre zvieratá.
- (730) **SETUZA, a. s.**, Žukovova 100, 401 29 Ústí nad Labem, CZ;

- (210) 1254-95
(220) 08.05.1995
(310) 98898
(320) 04.04.1995
(330) CZ
(511) 1, 2, 3, 4, 29, 31

- (540) **LOVOTEX**
- (510) 1 - Chemické výrobky pre priemysel, chemicko-technické výrobky pre priemysel.
2 - Farby, laky, fermeže.
3 - Bieliace prípravky, pracie prostriedky, prípravky na čistenie, leštenie, odmasťovanie a brúsenie, mydlá, výrobky voňavkárске, kozmetika, vonné oleje, prípravky na vlasy, ústne vody, prípravky na čistenie zubov, zubné prášky.
4 - Priemyselné oleje a tuky, mazadlá.
29 - Jedlé oleje a tuky.
31 - Krmivá pre zvieratá.
- (730) **SETUZA, a. s.**, Žukovova 100, 401 29 Ústí nad Labem, CZ;

- (210) 1330-95
(220) 12.05.1995
(511) 12
- (540) **MARIN**
- (510) 12 - Bicykle.
- (730) **Marin Mountain Bikes, Inc.**, 16 Mary Street, San Rafael, California 94901, US;

- (210) 1332-95
(220) 12.05.1995
(511) 12, 16, 39
(540)



- (510) 12 - Vozidlá a ich časti.
16 - Príručky.
39 - Služby spojené s prenájomom vozidiel.
- (730) **LDV LIMITED**, Common Lane, Washwood Heath, Birmingham B8 2UP, GB;

- (210) 1334-95
(220) 15.05.1995

- (310) 2004379
(320) 07.12.1994
(330) GB
(511) 10
- (540) **TRIXIE**
- (510) 10 - Zdvíhacie zariadenie pre chorých a súčasti týchto zariadení.
- (730) **Arjo Limited**, St. Catherine Street, Gloucester GL1 2SL, GB;

- (210) 1335-95
(220) 15.05.1995
(310) 2004378
(320) 07.12.1994
(330) GB
(511) 10
- (540) **BIANCA**
- (510) 10 - Zdvíhacie zariadenie pre chorých a súčasti týchto zariadení (nábytok špeciálne na lekárske účely).
- (730) **Arjo Limited**, St. Catherine Street, Gloucester GL1 2SL, GB;

- (210) 1339-95
(220) 15.05.1995
(511) 31,42
- (540) **TETRA**
- (510) 31 - Živé zvieratá.
42 - Šľachtiteľský a rozmnožovací chov nosných sliepok.
- (730) **Zemědělské družstvo Dolní Cerekev, družstvo**, 588 45 Dolní Cerekev, CZ;

- (210) 1341-95
(220) 16.05.1995
(511) 34
(540)



- (510) 34 - Tabak, tabakové výrobky, najmä cigarety; potreby pre fajčiarov, zápalky.
- (730) **Reemtsma Cigarettenfabriken Gesellschaft mit beschränkter Haftung**, Parkstrasse 51, 226 05 Hamburg, DE;

- (210) 1344-95
(220) 16.05.1995
(511) 21
- (540) **AMODENT**
- (510) 21 - Zubné kefky, držiaky na zubné kefky, špáradlá a držiaky na špáradlá (nie z drahých kovov alebo nimi potiahnuté); špongie a umývacie

- hubky (nie na chirurgické použitie), hrebene, kefy zahrnuté v triede 21 a toaletné potreby.
(730) **Unilever N. V.**, Weena 455, Rotterdam, NL;

(210) 1360-95
(220) 17.05.1995
(310) 2016541
(320) 05.04.1995
(330) GB
(511) 5

(540) **TANDREXEN**

- (510) 5 - Farmaceutické a lekárske prípravky.
(730) **SMITHKLINE BEECHAM P. L. C.**, New Horizons Court, Brentford, Middlesex TW8 9EP, GB;

(210) 1361-95
(220) 17.05.1995
(511) 5

(540) **ANPATCH**

- (510) 5 - Farmaceutické a lekárske prípravky.
(730) **SMITHKLINE BEECHAM P. L. C.**, New Horizons Court, Brentford, Middlesex TW8 9EP, GB;

(210) 1362-95
(220) 17.05.1995
(511) 5

(540) **ANDROPATCH**

- (510) 5 - Farmaceutické a lekárske prípravky.
(730) **SMITHKLINE BEECHAM P. L. C.**, New Horizons Court, Brentford, Middlesex TW8 9EP, GB;

(210) 1370-95
(220) 17.05.1995
(511) 35, 42
(540)

ACE
Home Center

- (510) 35 - Pomoc pri riadení maloobchodných hardvérových služieb.
42 - Odborné poradenstvo v oblasti maloobchodných hardvérových služieb.
(730) **Ace Hardware Corporation**, 2200 Kensington Court, Oak Brook, Illinois 60521, US;

(210) 1371-95
(220) 17.05.1995
(511) 8, 35, 42
(540)

ACE
Hardware

- (510) 8 - Ručné náradie a nástroje.
35 - Pomoc pri riadení maloobchodných hardvérových služieb.
42 - Odborné poradenstvo v oblasti maloobchodných hardvérových služieb.

- (730) **Açe Hardware Corporation**, 2200 Kensington Court, Oak Brook, Illinois 60521, US;

(210) 1375-95
(220) 18.05.1995
(511) 9, 42

(540) **COMBITRADING s. r. o.**

- (510) 9 - Softvér, výpočtová technika, zariadenia a systémy s čiarovými kódmi, napr. tlačiarne, snímače, verifikátory; zariadenia na prenos dát, najmä rádiových frekvencií, zariadenia na elektronickú ochranu výrobkov; nosiče informácií, najmä s čiarovým kódom.
42 - Služby spojené s poskytovaním softvéru, poradenské služby.

- (730) **COMBITRADING, s. r. o.**, Rašínovo nábř. 56, 120 00 Praha 2, CZ;

(210) 1376-95
(220) 18.05.1995
(511) 3

(540) **LANZA RUČKA**

- (510) 3 - Detergenty, bieliace prípravky a iné látky na použitie v práčovniach, čistiace, leštiace, čistiace a brúsne prípravky, mydlá.

- (730) **Mira Lanza S. p. A.**, Milano, IT;

(210) 1377-95
(220) 18.05.1995
(310) 74/608.145
(320) 07.12.1994
(330) US
(511) 5

(540) **ZARTRA**

- (510) 5 - Farmaceutické prípravky.
(730) **Riker Laboratories, Inc.**, spoločnosť zriadená podľa zákonov štátu Delaware, Wilmington, Delaware, US;

(210) 1383-95
(220) 19.05.1995
(511) 5

(540) **BETAFERON**

- (510) 5 - Farmaceutické prípravky, najmä imunoterapeutiká a cytokíny.

- (730) **SCHERING AKTIENGESELLSCHAFT Berlin**, Müllerstrasse 178, D-13353 Berlin, DE;

(210) 1384-95
(220) 19.05.1995
(310) 74/602.525
(320) 23.11.1994
(330) US

(511) 35, 39, 40, 41, 42
(540)



(510) 35 - Fotokopírovanie, triedenie pošty a manipulácia s poštou (ako administratívna činnosť), obchodné služby, najmä spracovanie zoznamov adresátov/záujemcov, obchodných správ, vytváranie možností na používanie a prenájom kancelárskych strojov, prístrojov a zariadení a súvisiacich kancelárskych služieb.

39 - Poštové služby, najmä doručovanie balíkov, balenie, preprava a nakladanie, doprava pošty.

40 - Prenos dokumentačných údajov a fyzický prevod údajov z papiera, disku, fotografie alebo mikrofilmového média na číslicové zobrazenie, s cieľom sprístupniť, uložiť a vyberať tieto údaje zákazníkovi.

41 - Zabezpečenie kurzov, pracovných konferencií a seminárov pre obchodný manažment.

42 - Stolný edičný systém - tlač, viazanie a grafické návrhy s pomocou mikropočítača pre verejnosť.

(730) **Office Depot, Inc. a Delaware Corporation**, 2200 Old Germantown Road, Delray Beach, Florida 33445, US;

(210) 1387-95
(220) 19.05.1995
(511) 12, 28

(540) **TORENO**

(510) 12 - Bicykle všetkých druhov, hlavne detské, cestovné, športové, pretekárske, trekkingové a horské, súčasti bicyklov, hlavne rámy, vidlice, ráfiky, volanty, predstavce, meniče, prešmykovače, náboje kolies, brzdy, prevodníky, kľuky, stredové a hlavové zloženia, pedále, sedadlá, blatníky, pumpičky, nosiče batožiny, cyklistické kabely, detské sedačky na bicykle.

28 - Cyklistické valce, trenažéry.

(730) **TORENO, spol. s r. o.**, Ul. Míru 22/II, 337 01 Rokycany, CZ;

(210) 1388-95
(220) 19.05.1995
(511) 16, 35, 41
(540)



(510) 16 - Neperiodické tlačoviny, knihy.
35 - Reklamná a propagačná činnosť.
41 - Vydavateľská činnosť.

(730) **GOLDPRESS Publishers, s. r. o.**, Kpt. Rašu 5, 841 01 Bratislava, SK;

(210) 1390-95
(220) 19.05.1995
(511) 12, 28
(540)



(510) 12 - Bicykle všetkých druhov, hlavne detské, cestovné, športové, pretekárske, trekkingové a horské, súčasti bicyklov, hlavne rámy, vidlice, ráfiky, volanty, predstavce, meniče, prešmykovače, náboje kolies, brzdy, prevodníky, kľuky, stredové a hlavové zloženia, pedále, sedadlá, blatníky, pumpičky, nosiče batožiny, cyklistické kabely, detské sedačky na bicykle.

28 - Cyklistické valce, trenažéry.

(730) **TRIPOL, s. r. o.**, Ul. Míru 22/II, 337 01 Rokycany, CZ;

(210) 1391-95
(220) 19.05.1995
(511) 3

(540) **DISH MAGIC**

(510) 3 - Čistiace prostriedky vrátane prostriedkov na umývanie riadu a práškov.

(730) **Amway Corporation**, spoločnosť organizovaná a existujúca podľa zákonov štátu Michigan, 7575 East Fulton Road, Ada, Michigan 49355, US;

(210) 1392-95
(220) 22.05.1995
(511) 37, 42
(540)



(510) 37 - Vykonávanie bytových a občianskych stavieb.

42 - Výskum a vývoj v oblasti stavebníctva, poradenská, konzultačná, inžinierska a projektová činnosť v oblasti stavebníctva.

(730) **Varga Jaroslav, Ing., CSc.**, Bukurešťská 12, 040 13 Košice, SK;

(210) 1397-95
(220) 22.05.1995
(511) 5

(540) **HOURLASS**

(510) 5 - Výrobky farmaceutické, zverolekárske a zdravotnícke; výrobky dietetické na lekárske účely, potraviny pre deti a chorých, náplasti, obväzový materiál; hmoty na plombovanie zubov a na zub-

né odtlačky; dezinfekčné prostriedky; prostriedky na ničenie buriny a na hubenie živočíšnych škodcov; mikroorganizmy.

- (730) **SMITHKLINE BEECHAM CORPORATION**, One Franklin Plaza, Philadelphia, Pennsylvania 19101, US;

- (210) 1398-95
(220) 22.05.1995
(511) 12

(540) **AQUATRED**

- (510) 12 - Pneumatiky.
(730) **THE GOODYEAR TIRE & RUBBER COMPANY**, 1144 East Market Street, Akron, Ohio 44316-0001, US;

- (210) 1400-95
(220) 23.05.1995
(511) 9, 12, 42
(540)



- (510) 9 - Výrobky elektronickej zabezpečovacej signalizácie.
12 - Dopravníky na dopravu sypkého materiálu.
42 - Poradenská činnosť v oblasti elektronickej zabezpečovacej signalizácie; poradenská činnosť dopravníkov na dopravu sypkého materiálu.
(730) **KONTUR, spol. s r. o.**, Lotyšská 10, 821 06 Bratislava, SK;

- (210) 1513-95
(220) 30.05.1995
(511) 7, 8, 11, 21
(540)



- (510) 7 - Elektromechanické a elektrotechnické prístroje a nástroje, kuchynské roboty, mixéry, odšťavovače, drviče a miešače na prípravu pokrmov a ciest, ovocné lisy, mlynčeky na kávu s výnimkou ručných, prístroje na varenie kávy, šijacie a pletacie stroje, vŕtačky a ich adaptéry, zväračky.
8 - Nožiarsky tovar, rezačky, krájače, škrabky, otváratele plechoviek, prístroje a nástroje na sekanie, kľúče na skrutky a matice, malé prístroje a nástroje na ručné mletie a lisovanie ovocia.
11 - Kuchynské zariadenia, prístroje, nástroje a potreby na varenie a pečenie, grilovacie dosky, rošty, hriankovače.
21 - Drobné prenosné nástroje, náradie, nádoby a prípravky pre kuchyňu a domácnosť z plechu, hliníka, plastických a iných hmôt, strúhadlá a náradie pre domácnosť, panvice, formičky na prí-

pravu a úpravu cesta, sklenený úžitkový a umeleckopriemyselný tovar patriaci do tejto triedy.

- (730) **WS TELESHOP INTERNATIONAL, spol. s r. o.**, Perunská 2, 695 01 Hodonín, CZ;

- (210) 1514-95
(220) 30.05.1995
(511) 7, 8, 11, 21

(540) **ARIETE**

- (510) 7 - Elektromechanické a elektrické prístroje a nástroje, kuchynské roboty, mixéry, odšťavovače, drviče a miešače na prípravu pokrmov a ciest, ovocné lisy, mlynčeky na kávu s výnimkou ručných, prístroje na varenie kávy, šijacie a pletacie stroje, vŕtačky a ich adaptéry, zväračky.
8 - Nožiarsky tovar, rezačky, krájače, škrabky, otváratele plechoviek, prístroje a nástroje na sekanie, kľúče na skrutky a matice, malé prístroje a nástroje na ručné mletie a lisovanie ovocia.
11 - Kuchynské zariadenia, prístroje, nástroje a potreby na varenie a pečenie, grilovacie dosky, rošty, hriankovače.
21 - Drobné prenosné nástroje, náradie, nádoby a prípravky pre kuchyňu a domácnosť z plechu, hliníka, plastických a iných hmôt, strúhadlá a náradie pre domácnosť, panvice, formičky na prípravu a úpravu cesta, sklenený úžitkový a umeleckopriemyselný tovar patriaci do tejto triedy.
(730) **WS Teleshop International, s. r. o.**, Perunská 2, 695 01 Hodonín, CZ;

- (210) 1515-95
(220) 30.05.1995
(511) 7, 8, 11, 21

(540) **SISAN**

- (510) 7 - Elektromechanické a elektrické prístroje a nástroje, kuchynské roboty, mixéry, odšťavovače, drviče a miešače na prípravu pokrmov a ciest, ovocné lisy, mlynčeky na kávu s výnimkou ručných, prístroje na varenie kávy, šijacie a pletacie stroje, vŕtačky a ich adaptéry, zväračky.
8 - Nožiarsky tovar, rezačky, krájače, škrabky, otváratele plechoviek, prístroje a nástroje na sekanie, kľúče na skrutky a matice, malé prístroje a nástroje na ručné mletie a lisovanie ovocia.
11 - Kuchynské zariadenia, prístroje, nástroje a potreby na varenie a pečenie, grilovacie dosky, rošty, hriankovače.
21 - Drobné prenosné nástroje, náradie, nádoby a prípravky pre kuchyňu a domácnosť z plechu, hliníka, plastických a iných hmôt, strúhadlá a náradie pre domácnosť, panvice, formičky na prípravu a úpravu cesta, sklenený úžitkový a umeleckopriemyselný tovar patriaci do tejto triedy.
(730) **WS Teleshop International, s. r. o.**, Perunská 2, 695 01 Hodonín, CZ;

- (210) 1516-95
(220) 30.05.1995
(511) 7, 8, 11, 21

(540) **EASYMIX**

(510) 7 - Elektromechanické a elektrické prístroje a nástroje, kuchynské roboty, mixéry, odšťavovače, drviče a miešače na prípravu pokrmov a ciest, ovocné lisy, mlynčeky na kávu s výnimkou ručných, prístroje na varenie kávy, šijacie a pletacie stroje, vrtačky a ich adaptéry, zväračky.

8 - Nožiarisky tovar, rezačky, krájače, škrabky, otvárače plechoviek, prístroje a nástroje na sekanie, kľúče na skrutky a matice, malé prístroje a nástroje na ručné mletie a lisovanie ovocia.

11 - Kuchynské zariadenia, prístroje, nástroje a potreby na varenie a pečenie, grilovacie dosky, rošty, hriankovače.

21 - Drobné prenosné nástroje, náradie, nádoby a prípravky pre kuchyňu a domácnosť z plechu, hliníka, plastických a iných hmôt, strúhadlá a náradie pre domácnosť, panvice, formičky na prípravu a úpravu cesta, sklenený úžitkový a umeleckopriemyselný tovar patriaci do tejto triedy.

(730) **WS Teleshop International, s. r. o.**, Perunská 2, 695 01 Hodonín, CZ;

(210) 1517-95

(220) 30.05.1995

(511) 7, 8, 11, 21

(540) **WS RONIC**

(510) 7 - Elektromechanické a elektrické prístroje a nástroje, kuchynské roboty, mixéry, odšťavovače, drviče a miešače na prípravu pokrmov a ciest, ovocné lisy, mlynčeky na kávu s výnimkou ručných, prístroje na varenie kávy, šijacie a pletacie stroje, vrtačky a ich adaptéry, zväračky.

8 - Nožiarisky tovar, rezačky, krájače, škrabky, otvárače plechoviek, prístroje a nástroje na sekanie, kľúče na skrutky a matice, malé prístroje a nástroje na ručné mletie a lisovanie ovocia.

11 - Kuchynské zariadenia, prístroje, nástroje a potreby na varenie a pečenie, grilovacie dosky, rošty, hriankovače.

21 - Drobné prenosné nástroje, náradie, nádoby a prípravky pre kuchyňu a domácnosť z plechu, hliníka, plastických a iných hmôt, strúhadlá a náradie pre domácnosť, panvice, formičky na prípravu a úpravu cesta, sklenený úžitkový a umeleckopriemyselný tovar patriaci do tejto triedy.

(730) **WS Teleshop International, s. r. o.**, Perunská 2, 695 01 Hodonín, CZ;

(210) 1520-95

(220) 30.05.1995

(511) 3

(540) **WS 2000**

(510) 3 - Čistiace prostriedky, autokozmetika.

(730) **WS Teleshop International, s. r. o.**, Perunská 2, 695 01 Hodonín, CZ;

(210) 1522-95

(220) 30.05.1995

(511) 3

(540) **ASTONISH PASTA**

(510) 3 - Čistiace prostriedky, najmä na odstraňovanie nečistôt z kuchynských potrieb a náradia pre domácnosť.

(730) **ASTONISH PRODUCT LTD.**, Valley Mills, Meanwood Road, Leeds LS7 2JL, GB;

(210) 1523-95

(220) 30.05.1995

(511) 7, 8, 11, 21

(540) **CLASSY CABARET**

(510) 7 - Elektromechanické a elektrické prístroje a nástroje, kuchynské roboty, mixéry, odšťavovače, drviče a miešače na prípravu pokrmov a ciest, ovocné lisy, mlynčeky na kávu s výnimkou ručných, prístroje na varenie kávy, šijacie a pletacie stroje, vrtačky a ich adaptéry, zväračky.

8 - Nožiarisky tovar, rezačky, krájače, škrabky, otvárače plechoviek, prístroje a nástroje na sekanie, kľúče na skrutky a matice, malé prístroje a nástroje na ručné mletie a lisovanie ovocia.

11 - Kuchynské zariadenia, prístroje, nástroje a potreby na varenie a pečenie, grilovacie dosky, rošty, hriankovače.

21 - Drobné prenosné nástroje, náradie, nádoby a prípravky pre kuchyňu a domácnosť z plechu, hliníka, plastických a iných hmôt, strúhadlá a náradie pre domácnosť, panvice, formičky na prípravu a úpravu cesta, sklenený úžitkový a umeleckopriemyselný tovar patriaci do tejto triedy.

(730) **WS Teleshop International, s. r. o.**, Perunská 2, 695 01 Hodonín, CZ;

(210) 1524-95

(220) 30.05.1995

(511) 7, 8, 11, 21

(540) **WS CLASSY CABARET**

(510) 7 - Elektromechanické a elektrické prístroje a nástroje, kuchynské roboty, mixéry, odšťavovače, drviče a miešače na prípravu pokrmov a ciest, ovocné lisy, mlynčeky na kávu s výnimkou ručných, prístroje na varenie kávy, šijacie a pletacie stroje, vrtačky a ich adaptéry, zväračky.

8 - Nožiarisky tovar, rezačky, krájače, škrabky, otvárače plechoviek, prístroje a nástroje na sekanie, kľúče na skrutky a matice, malé prístroje a nástroje na ručné mletie a lisovanie ovocia.

11 - Kuchynské zariadenia, prístroje, nástroje a potreby na varenie a pečenie, grilovacie dosky, rošty, hriankovače.

21 - Drobné prenosné nástroje, náradie, nádoby a prípravky pre kuchyňu a domácnosť z plechu, hliníka, plastických a iných hmôt, strúhadlá a náradie pre domácnosť, panvice, formičky na prípravu a úpravu cesta, sklenený úžitkový a umeleckopriemyselný tovar patriaci do tejto triedy.

(730) **WS Teleshop International, s. r. o.**, Perunská 2, 695 01 Hodonín, CZ;

(210) 1525-95

(220) 30.05.1995

(511) 16

(540) WS PAINTER

(510) 16 - Potreby pre umelcov a maliarov, maliarske štetce, valčeky, hladidlá, stierky, škrabky, šablóny.

(730) **WS Teleshop International, s. r. o.**, Perunská 2, 695 01 Hodonín, CZ;

(210) 1527-95
(220) 30.05.1995
(511) 3

(540) WS TURQUOISE

(510) 3 - Kozmetika: krémy, pleťové mlieka, toaletné mydlá, parfumsy, kolínske vody.

(730) **WS Teleshop International, s. r. o.**, Perunská 2, 695 01 Hodonín, CZ;

(210) 1528-95
(220) 30.05.1995
(511) 3

(540) TURQUOISE

(510) 3 - Kozmetika: krémy, pleťové mlieka, toaletné mydlá, parfumsy, kolínske vody.

(730) **WS Teleshop International, s. r. o.**, Perunská 2, 695 01 Hodonín, CZ;

(210) 1529-95
(220) 30.05.1995
(511) 3, 7, 8, 9, 11, 16, 21

(540) WS TELESHOP

(510) 3- Leštiace a čistiace prípravky na údržbu áut a domácností, nábytku, textilu, sanitárnych zariadení a karosérii, kozmetické krémy, pleťové mlieka, toaletné mydlá, parfumsy a kolínske vody.
7 - Elektromechanické a elektrické prístroje a nástroje, kuchynské roboty, mixéry, odšťavovače, drviče a miešače na prípravu pokrmov a ciest, ovocné lisy, mlynčeky na kávu s výnimkou ručných, strúhadlá, prístroje na varenie kávy, šijacie a pletacie stroje, vrtačky a ich adaptéry, zváračky.
8 - Nožiarisky tovar, rezačky, krájače, škrabky, otváratele plechoviek, prístroje a nástroje na sekanie, kľúče na skrutky a matice, malé prístroje a nástroje na ručné mletie a lisovanie ovocia.
9 - Registračné pokladne, počítaacie stroje, zariadenia na spracovanie a záznam údajov, počítače, kalkulátory, diáre, elektrotechnické prístroje na prenos a reprodukciu zvuku i obrazu, elektrotechnické detské hračky, fotografické filmové prístroje a ich náčinie.
11 - Kuchynské zariadenia, prístroje, nástroje a potreby na varenie a pečenie, grilovacie dosky, rošty, hriankovače.
16 - Kancelárske potreby, kopírovacie kancelárske zariadenia a ich príslušenstvo, potreby pre umelcov a maliarov, maliarske štetce, valčeky, hladidlá, stierky, škrabky, šablóny.
21 - Drobné prenosné nástroje, náradie, nádoby a prípravky pre kuchyňu a domácnosť z plechu, hliníka, plastických a iných hmôt, strúhadlá a náradie pre domácnosť, panvice, formičky na prípravu a úpravu cesta, ozdobovačky cukrárskych a

iných výrobkov, sklenený úžitkový a umelecko-priemyselný tovar patriaci do tejto triedy.

(730) **WS Teleshop International, s. r. o.**, Perunská 2, 695 01 Hodonín, CZ;

(210) 1539-95
(220) 31.05.1995
(511) 37, 40, 42
(540)



(510) 37 - Stavebníctvo, vykonávanie dopravných stavieb; stavebný dozor; činnosť vykonávaná bankovým spôsobom; vrtanie, najmä vrtanie studní; prenájom stavebných strojov a zariadení.

40 - Spracovanie a recyklácia odpadu; služby a činnosti súvisiace s nakladaním s odpadmi patriace do triedy 40.

42 - Komplexný inžinierskogeologický a hydrogeologický prieskum, zisťovanie a hodnotenie geologických činiteľov ovplyvňujúcich životné prostredie; geologické expertízy a geologický prieskum, výskum a vyhľadávanie; projektovanie, riadenie a vyhodnocovanie úloh ložiskového prieskumu; vykonávanie technických a laboratórnych prác pre ložiskový prieskum, nakladanie s odpadmi, najmä dekontaminácia odpadov Z, N solidifikáciou a biodegradáciou; služby a činnosti súvisiace s nakladaním s odpadmi patriace do triedy 42; poradenské služby v oblasti ochrany životného prostredia; chemické analýzy, služby v oblasti chémie; výskum a vývoj nových výrobkov, najmä laboratórnych zariadení na mechaniku zemin; inžinierska činnosť; projektová činnosť, štúdie technických projektov, najmä v investičnej výstavbe; projektovanie stavieb; zostavovanie stavebných výkresov; spracovanie projektovej dokumentácie na výstavbu skládok všetkých druhov odpadov, špeciálne zakladanie stavieb, inžinierske stavby - cestné stavby; odborné a profesionálne poradenstvo v oblasti geológie, skládok s odpadmi, ložiskového prieskumu, stavebníctva, zakladania špeciálnych a cestných stavieb; technický prieskum.

(730) **INGEO a.s. ŽILINA**, Bytčická 16, 010 01 Žilina, SK;

(210) 1601-95
(220) 07.06.1995
(511) 28

(540) MASTER TAZO

(510) 28 - Hry, hračky, telocvičňa a športové náradie; športové potreby; náradie na zimné športy, náradie na športové hry, výrobky plážové a kúpacie; ozdoby na vianočné stromčeky.

(730) **PepsiCo, Inc.**, spoločnosť organizovaná a existujúca podľa zákonov štátu North Carolina, Purchase, New York, US;

(210) 1602-95
(220) 07.06.1995
(511) 9

(540) **OS/2 WARP**

(510) 9 - Operačné systémy, najmä počítačové programy na použitie v prídavovaní zdrojov, plánovaní (rozvrhovaní), vo výstupnej a vstupnej kontrole, riadení dát, riadení diaľkového procesu, riadení siete a zhotovovanie ďalších počítačových programov.
(730) **International Business Machines Corporation**, spoločnosť zriadená podľa zákonov štátu New York, Old Orchard Road, Armonk, New York 10504, US;

(210) 1605-95
(220) 08.06.1995
(511) 8

(540) **CARBONITE**

(510) 8 - Britvy a holiace čepeľky, nástroje slúžiace na holenie, zásobníky, kazety a puzdrá, všetky obsahujúce čepeľky; súčasti a príslušenstvá uvedeného tovaru, ručné náradie a nástroje, nožiarsky tovar patriaci do triedy 8.
(730) **THE GILLETTE COMPANY**, Prudential Tower Building, Boston, Massachusetts 02199, US;

(210) 1606-95
(220) 08.06.1995
(511) 8

(540) **INDICATOR**

(510) 8 - Britvy a holiace čepeľky, nástroje slúžiace na holenie, zásobníky, kazety a puzdrá, všetky obsahujúce čepeľky; súčasti a príslušenstvá uvedeného tovaru, ručné náradie a nástroje, nožiarsky tovar patriaci do triedy 8.
(730) **THE GILLETTE COMPANY**, Prudential Tower Building, Boston, Massachusetts 02199, US;

(210) 1607-95
(220) 08.06.1995
(511) 25

(540) **SANDCASTLE**

(510) 25 - Odevy, obuv, klobučnícky tovar.
(730) **CCC ACQUISITION CORP.**, 6040 Bandini Boulevard, Los Angeles, California 90040, US;

(210) 1608-95
(220) 08.06.1995
(511) 25

(540) **SANDCASTLE BY CATALINA**

(510) 25 - Odevy, obuv, klobučnícky tovar.
(730) **CCC ACQUISITION CORP.**, 6040 Bandini Boulevard, Los Angeles, California 90040, US;

(210) 1609-95
(220) 08.06.1995
(511) 25

(540) **CATALINA**

(510) 25 - Odevy, obuv, klobučnícky tovar.
(730) **CCC ACQUISITION CORP.**, 6040 Bandini Boulevard, Los Angeles, California 90040, US;

(210) 1610-95
(220) 08.06.1995
(511) 21

(540) **Florex**

(510) 21 - Nádoby, podstavné dosky a iné predmety z pórovitého alebo penovitého plastu na pripievňovanie prírodných alebo umelých rastlín a kvetín.
(730) **Smithers-Oasis W.Germany GmbH+Co.KG**, Robert-Bosch-Str. 2, D-67269 Grünstadt, DE;

(210) 1611-95
(220) 08.06.1995
(511) 32
(540)



(510) 32 - Sýtené a nesýtené nealkoholické nápoje, džúsy, ovocné šťavy, ovocné koncentráty.
(730) **SP VRACHOS, s. r. o.**, Šmeralova 1, 794 01 Krnov, CZ;

(210) 1612-95
(220) 08.06.1995
(511) 32
(540)

Santa

(510) 32 - Sýtené a nesýtené nealkoholické nápoje, džúsy, ovocné šťavy, ovocné koncentráty.
(730) **SP VRACHOS, s. r. o.**, Šmeralova 1, 794 01 Krnov, CZ;

(210) 1613-95
(220) 08.06.1995
(511) 30
(540)

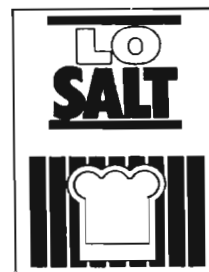

- (510) 30 - Sol', alternatívy soli a náhradky soli.
 (730) **KLINGE FOODS LIMITED**, 7 Albion Way,
 Kelvin Industrial Estate, East Kilbride, Glasgow
 G75 OSL, GB;

- (210) 1614-95
 (220) 08.06.1995
 (511) 4

(540) **MADIT TIRMAN**

- (510) 4 - Motorový olej.
 (730) **Slovnaft, a.s.**, Vlčie hrdlo, 824 12 Bratislava,
 SK;

- (210) 1620-95
 (220) 09.06.1995
 (511) 3

(540) **HAIR OFF**

- (510) 3 - Depilačné prostriedky.
 (730) **CCA INDUSTRIES, INC.**, East Rutherford,
 New Jersey 07073, US;

- (210) 1631-95
 (220) 09.06.1995
 (511) 34

(540) **SHIRE LEAVES**

- (510) 34 - Tabak, cigarety, cigary, žuvací tabak, zapa-
 ľovače, zápalky a popolníky.
 (730) **IBD Group, Inc.**, spoločnosť podľa zákonov
 štátu Illinois, Mount Prospect, Illinois, US;

- (210) 1632-95
 (220) 09.06.1995
 (511) 4
 (540)

PERFORMAX

- (510) 4 - Priemyselné oleje a tuky, mastivá, prostriedky
 na viazanie prachu, palivá, palivové drevo, oleje
 a pohonné látky, prostriedky na svietenie, svieč-
 ky, sviece, nočné lampičky a knôty.
 (730) **PENNZOIL PRODUCTS COMPANY**, spo-
 ločnosť podľa zákonov štátu Nevada, Houston,
 Texas, US;

- (210) 1635-95
 (220) 09.06.1995
 (511) 3

(540) **DIPLOMAT**

- (510) 3 - Kozmetické výrobky všetkých druhov zahr-
 nuté v triede 3, s výnimkou mydiel a prostriedkov
 na pranie a bielenie všetkých druhov.
 (730) **ASTRID T.M., a. s.**, U průhonu 10, 170 04 Pra-
 ha 7, CZ;

- (210) 1639-95
 (220) 12.06.1995
 (511) 35, 41

(540) **Slniečko**

- (510) 35 - Reklamná a inzertná činnosť.
 41 - Vydavateľská činnosť.
 (730) **CONCORDIA Trading, spol. s r. o.**, Kolárska
 8, 814 99 Bratislava, SK;

- (210) 1640-95
 (220) 12.06.1995
 (591) oranžová
 (511) 36, 37, 42
 (540)



- (510) 36 - Služby realitnej agentúry.
 37 - Budovanie pozemných a inžinierskych sta-
 vieb.
 42 - Architektonické a inžinierske služby vrátane
 projektovania.
 (730) **Dubecký Peter, Ing.**, Wilsonovo nábr. 170,
 949 01 Nitra, SK;

- (210) 1801-95
 (220) 27.06.1995
 (511) 5
 (540)



- (510) 5 - Výrobky farmaceutické, zverolekárske a zdra-
 votnícke; výrobky diietické na lekárske účely,
 potraviny pre deti a chorých, náplasti, obväzový
 materiál; hmoty na plombovanie zubov a na zub-
 né odtlačky; dezinfekčné prostriedky; prostriedky
 na ničenie buriny a na hubenie živočíšnych škod-
 cov, pesticídy; mikroorganizmy.
 (730) **FMC Corporation**, 1735 Market Street, Phila-
 delphia, Pennsylvania 19103, US;

- (210) 1811-95
 (220) 28.06.1995
 (511) 29

(540) **Gazdinka**

- (510) 29 - Mrazená zeleninová zmes.
 (730) **NITRAFROST, a. s.**, Novozámocká 80, 949 81
 Nitra, SK;

- (210) 1812-95
 (220) 28.06.1995(511) 29

(540) **Zoborská zmes**

- (510) 29 - Mrazená zeleninová zmes.
 (730) **NITRAFROST, a. s.**, Novozámocká 80, 949 81
 Nitra, SK;

(210) 1819-95
 (220) 28.06.1995
 (511) 30
 (540) **Bon bon**
 (510) 30 - Vanilkovo-čokoládový nanuk.
 (730) **NITRAFROST, a. s.**, Novozámocká 80, 949 81 Nitra, SK;

(210) 1820-95
 (220) 28.06.1995
 (511) 30
 (540) **Bon bon nus**
 (510) 30 - Vanilkovo-čokoládový nanuk s orieškami.
 (730) **NITRAFROST, a. s.**, Novozámocká 80, 949 81 Nitra, SK;

(210) 1822-95
 (220) 28.06.1995
 (511) 30
 (540) **Čoki**
 (510) 30 - Čokoládový nanuk.
 (730) **NITRAFROST, a. s.**, Novozámocká 80, 949 81 Nitra, SK;

(210) 1823-95
 (220) 28.06.1995
 (511) 30
 (540) **Vanilja**
 (510) 30 - Vanilkový nanuk.
 (730) **NITRAFROST, a. s.**, Novozámocká 80, 949 81 Nitra, SK;

(210) 1824-95
 (220) 28.06.1995
 (511) 30
 (540) **Mambi**
 (510) 30 - Mrazený marhuľovo-smotanový krém.
 (730) **NITRAFROST, a. s.**, Novozámocká 80, 949 81 Nitra, SK;

(210) 1825-95
 (220) 28.06.1995
 (511) 30
 (540) **Berry**
 (510) 30 - Mrazený jahodovo-smotanový krém.
 (730) **NITRAFROST, a. s.**, Novozámocká 80, 949 81 Nitra, SK;

(210) 1826-95
 (220) 28.06.1995
 (511) 30
 (540) **Malika**
 (510) 30 - Mrazený malinovo-smotanový krém.
 (730) **NITRAFROST, a. s.**, Novozámocká 80, 949 81 Nitra, SK;
 (210) 1827-95

(220) 28.06.1995
 (511) 30
 (540) **Senga**
 (510) 30 - Jahodový nanuk.
 (730) **NITRAFROST, a. s.**, Novozámocká 80, 949 81 Nitra, SK;

(210) 1828-95
 (220) 28.06.1995
 (511) 30
 (540) **Marila**
 (510) 30 - Marhuľový nanuk.
 (730) **NITRAFROST, a. s.**, Novozámocká 80, 949 81 Nitra, SK;

(210) 1829-95
 (220) 28.06.1995
 (511) 30
 (540) **Galaxi jahoda**
 (510) 30 - Jahodový nanuk - vodový.
 (730) **NITRAFROST, a. s.**, Novozámocká 80, 949 81 Nitra, SK;

(210) 1830-95
 (220) 28.06.1995
 (511) 30
 (540) **Baby Cola**
 (510) 30 - Kolový nanuk - vodový.
 (730) **NITRAFROST, a. s.**, Novozámocká 80, 949 81 Nitra, SK;

(210) 1831-95
 (220) 28.06.1995
 (511) 30
 (540) **Galaxi lemon**
 (510) 30 - Citrónový nanuk - vodový.
 (730) **NITRAFROST, a. s.**, Novozámocká 80, 949 81 Nitra, SK;

(210) 1832-95
 (220) 28.06.1995
 (511) 30
 (540) **Galaxi combi**
 (510) 30 - Pomarančovo-citrónový nanuk - vodový.
 (730) **NITRAFROST, a. s.**, Novozámocká 80, 949 81 Nitra, SK;

(210) 1833-95
 (220) 28.06.1995
 (511) 30
 (540) **Galaxi orange**
 (510) 30 - Pomarančový nanuk - vodový.
 (730) **NITRAFROST, a. s.**, Novozámocká 80, 949 81 Nitra, SK;

- (210) 1835-95
 (220) 28.06.1995
 (511) 30
 (540) **Cindy**
 (510) 30 - Mrazená vanilkovo-čokoládová torta - mrazený smotanový krém.
 (730) **NITRAFROST, a. s.**, Novozámocká 80, 949 81 Nitra, SK;

- (210) 1837-95
 (220) 28.06.1995
 (511) 29
 (540) **Trio**
 (510) 29 - Mrazená zeleninová zmes.
 (730) **NITRAFROST, a. s.**, Novozámocká 80, 949 81 Nitra, SK;

- (210) 2073-95
 (220) 20.07.1995
 (511) 17
 (540) **FLEXI - PANE**
 (510) 17 - Tepelnoizolačný materiál.
 (730) **FLEXI-STAKOL, s. r. o.**, 053 06 Bijacovce 31, SK;

- (210) 2074-95
 (220) 20.07.1995
 (511) 17
 (540) **FLEXI - KORD**
 (510) 17 - Izolačný materiál.
 (730) **FLEXI-STAKOL, s. r. o.**, 053 06 Bijacovce 31, SK;

- (210) 2075-95
 (220) 20.07.1995
 (511) 35, 41
 (540) **EX-HLÁSNIK**
 (510) 35 - Inzertná a reklamná činnosť.
 41 - Vydavateľská činnosť.
 (730) **Štrba Ľuboš**, Michalská 12, 920 01 Hlohovec, SK;

- (210) 2076-95
 (220) 20.07.1995
 (511) 35, 41
 (540)



- (510) 35 - Inzertná a reklamná činnosť.
 41 - Vydavateľská činnosť.
 (730) **Štrba Ľuboš**, Michalská 12, 920 01 Hlohovec, SK;

- (210) 2627-95
 (220) 19.09.1995
 (511) 21
 (540) **AQUAFRESH**
 (510) 21 - Zubné kefy.
 (730) **BEECHAM GROUP P. L. C.**, Four New Horizons Court Harlequin Avenue, Brentford, Middlesex TW8 9EP, GB;

- (210) 2733-95
 (220) 26.09.1995
 (511) 12, 35, 37, 39
 (540)



- (510) 12 - Vozidlá.
 35 - Obchodná správa vozového parku a jeho zariadenia.
 37 - Opravy vozidiel.
 39 - Požičiavanie a lízing vozidiel, rezervačné služby na požičiavanie a lízing vozidiel.
 (730) **ENTERPRISE RENT-A-CAR COMPANY**, 600 Corporate Park Drive, St. Louis, Missouri 63105, US;

- (210) 3612-95
 (220) 21.12.1995
 (310) 101611
 (320) 28.06.1995
 (330) CZ
 (511) 4, 17
 (540) **NYTRO**
 (510) 4 - Priemyselné oleje a tuky, mazadlá, palivá (vrátane motorových liehov).
 17 - Izolačné oleje.
 (730) **Aktiebolaget Nynäs Petroleum**, S-121 29 Stockholm, SE;

- (210) 789-97
 (220) 17.03.1997
 (511) 2
 (540) **FLECK STONE**
 (510) 2 - Farby, náterové hmoty, laky.
 (730) **Vatraľová Mária - MIRABEL**, Družstevná 19, 044 42 Rozhanovce, SK;

- (210) 790-97
 (220) 17.03.1997
 (511) 2
 (540) **BUMPER CHROME**
 (510) 2 - Farby, náterové hmoty, laky.
 (730) **Vatraľová Mária - MIRABEL**, Družstevná 19, 044 42 Rozhanovce, SK;

- (210) 1145-97
 (220) 25.04.1997
 (511) 1, 2, 3, 4, 5, 6, 7, 8, 9, 10, 11, 12, 14, 15, 16, 17, 18, 19, 20, 21, 22, 23, 24, 25, 26, 27, 28, 29, 30, 31, 32, 33, 34, 35, 39
 (540)



- (510) 1 - Chemikálie pre lesníctvo, okrem fungicídov, herbicídov, insekticídov a prípravkov na ničenie parazitov; lepidlá na priemyselné účely; prídavné kvapaliny na použitie s abrazívami; plagátové lepidlá; chemické látky na konzervovanie potravín; živočíšne bielkoviny ako surovina; priemyselné chemikálie; chemické prípravky na vedecké účely; štiepateľné chemické prvky; destilovaná voda; poľnohospodárske hnojivá; fotografický papier; fotometrický papier; plastické hmoty ako suroviny; chladiace zmesi; umelé živice v surovom stave; triesloviny; neexponované filmy so svetlomitlivou vrstvou; neexponované kinofilmy opatrené citlivou vrstvou.
 2 - Farby; moridlá; strieborné fólie; farbivá; rie-didlá na farby; prírodné živice; nátery; kovové fólie pre maliarov, dekoratérov, polygrafov a umelcov; sklársky tmel; laky.
 3 - Mydlá; avizážne prípravky; rúže; tampóny; ústne vody, nie na lekárske účely; vlasové vody; farbivá alebo tónovače na vlasy; leštiace vosky; kolínske vody; kozmetické taštičky; kozmetické prípravky; čistiace prípravky; prípravky na čistenie zubov; odfarbovače; odlakovače; éterické esenciálne oleje; líčidlá; bieliace prípravky na čistenie bielizne a šatstva; toaletné prípravky; šampóny; voňavky; holiace prípravky; kozmetické farby; kozmetické opaľovacie prípravky; dezodoranty na osobnú potrebu; prípravky proti poteniu.
 4 - Alkohol ako palivo; drevené uhlie; drevené brikety; uhlie; palivá; vosk na priemyselné účely; koks; priemyselné tuky; loj; benzín; zvlhčujúci olej; nafta; motorové palivá ako pohonné látky; priemyselné oleje.
 5 - Zubné amalgámy; anestetiká; leukoplast; pesticídy; antiseptické prípravky; hygienické vložky; ovínadlá; insekticídy; cukrovinky s liečivými prísadami; farmaceutické prípravky; chirurgické plachty; zubné cementy; chemické antikoncepčné prípravky; vata na lekárske účely; zubné tmely; dentifikačné prípravky; čistiace prípravky; analgetiká; minerálne soli; termálne vody; sušené mlieko pre dojčatá; antipyretiká; infúzie; liečivé čaje; fungicídy; liečivé byliny; mliečne fermenty na farmaceutické účely; hygienické nohavičky; tinktúry na lekárske účely; pastilky na farmaceutické účely; masť na farmaceutické účely; dámske vložky; bylinkové čaje; lekárničky; jedy; čapíky; zverolekárske prípravky; lepiace náplasti na lekárske účely; diétne potraviny upravené na lekárske účely; potrava pre dojčatá; liečivé kúpeľové soli; liečivá na ľudskú spotrebu; liečivá na zve-

rolekárske účely; liečivé nápoje; fermenty na farmaceutické účely; diétetické látky upravené na lekárske účely; enzýmy na lekárske účely.
 6 - Kovové stožiare; káble na visutú lanovku; kovové koncové svorky; pokladničky; kovové konzervy; kovové dvere; kovové poštové schránky; skoby na lezenie; kovové pomníky; kovové konštrukcie na umelé klziská; kovové stanové kolíky; kovové veže na skoky do vody; kovové nádrže; kovové zámky na vozidlá; zvončeky; alobal; oceľobetónové materiály na budovy; kovové zámoč-nické stoly; kovové konštrukcie na bazény; kovo-vé kabíny na prezliekanie; kovové materiály na pozemné lanové dráhy; kovové konštrukcie; ko-vové stĺpy elektrického vedenia; figuríny z oby-čajných kovov; kovové pamätň tabule; kovové kufre, truhlice; kovové identifikačné štítky; ko-vové poznávacie štítky; kovové inzertné stĺpy; kovové baliace fólie; kovové telefónne búdky.
 7 - Filtre na čistenie a chladenie vzduchu do motorov; výťahy; bicyklové dynamá; drevoobrá-bacie stroje; sádzacie stroje; odstredivky; lisý; kompresory; rezacie stroje; zdvíhadlá, elevátory; tlačiarne stroje; kosačky na trávniky; polygrafic-ké lisý; umývačky riadu; práčky; obrábacie stroje; baranidlá; čistiace stroje; baliace stroje; elektrické ručné vŕtačky; cestné stroje; leštiace stroje; ple-tiarske stroje; letecké motory; motory do člnov; drviče odpadu; šijacie stroje; žeriavy; hydraulické motory; vulkanizačné prístroje.
 8 - Brúsne nástroje; príbor; nožnice; razidlá; ruč-né nástroje a náradie na motorický pohon; pedi-kúrové súpravy; rozprašovače na insekticídy; e-lektrické holiace strojčeky; britvy; holiace stroj-čeky; brúsky; ručné nástroje na rezanie, sekanie, krájanie.
 9 - Solárne články; ochranné obleky proti úra-zom, radiácii a ohňu; elektrické akumulátory do vozidiel; výstražné píšťalky; gramofónové platne; hasiace prístroje; antény; výťahové zariadenia; hracie skrinky uvádzané do chodu vhođením mince; váhy; automaty na lístky; kamery; nosiče na zvukové nahrávky; dýchacie masky s výnim-kou masiek na umelé dýchanie; okuliarové ob-rúčky; fotokomory; metre; kreslené filmy; detek-tory; fotoaparáty; diapozitívy; gramofóny; kom-pasy; meracie prístroje; elektrické káble; puzdrá na okuliare; skúšobné prístroje s výnimkou prí-strojov na lekárske účely; expozimetre; bóje; ochranné rukavice; záchranné zariadenia; dia-projektory; reklamné svetelné tabule; okuliare; ochranné masky; pravítka; zrkadlá; optické prí-stroje a nástroje; počítače; svetelné alebo mecha-nické signalizačné panely; bleskozvody; parkova-cie bránky uvádzané do chodu vhođením mince; parkovacie hodiny; samoregulačné palivové čer-padlá; autorádiá; telefónne prístroje; svetelné ale-bo mechanické návesti; diaľkové ovládače; d'ale-kohl'ady; elektrónky; videokazety; svetelné alebo mechanické dopravné značky; kontrolné poklad-nice; magnetické disky; hracie zariadenia fungu-júce po pripojení na televízne prijmače; plávacie kolesá; plávacie vesty; exponované kinofilmy; kontaktné šošovky; izolovaný medený drôt; op-tické vlákna; počítačový softvér; faxy; monitory; optické disky; tlačiarne k počítačom; bezpečnost-

né pásy s výnimkou pásov na sedadlá a na športové zariadenia.

10 - Pokrývky na posteľe; podporné bandáže; nosidlá pre chorých; ortopedická obuv; masážne prístroje; lekárske prístroje a nástroje; nafukovacie matrace na lekárske účely.

11 - Klimatizačné filtre; klimatizačné zariadenia; teplovzdušné zariadenia; príslušenstvo na teplovzdušný kúpeľ; zapaľovače; elektrické lampy; elektrické tlakové hrnce; automobilové reflektory; vane; pece na rozličné účely; ražne; ventilátory; sušiče na vlasy; sporáky; bicyklové svetlá; sprchy, fontány; osvetľovacie prístroje a zariadenia; kachle; lampáše; chladničky; hriankovače; grily; svietidlá; umývadlá; svetelné rúry; baterky; tienidlá na lampy; automobilové reflektory; kozuby; inhalačné prístroje s výnimkou na lekárske účely; ohrievadlá.

12 - Vidlicové stohovacie alebo nakladacie vozíky; zavesené dopravníky; lietadlá; vzdušné balónky; autobusy; autokary; člny; kamióny; nákladné vozidlá; batožinové nosiče na vozidlá; riaditeľné balónky; bicykle; kabíny lanovej dráhy; automobilové obývacie privesy; golfové vozíky; traktory; vagóny; drezíny; padáky; kozmické dopravné prostriedky; spacie vozne; lokomotívy; motocykle; lode; pneumatiky; pontóny; nosiče na lyže na autá; detské kočíky; lyžiarske vleky; športové autá; sedačkové výtahy; sane ako dopravné prostriedok; električky; zariadenia a náradie na prenášanie káblov; lanovky; autá; jachty; automobilové pneumatiky; jedáľenské vozne; autopopáhy; sanitky.

14 - Náramkové hodinky; imitácie zlata; mince, peniaze; klenoty; medaily; hodinky; strieborný alebo zlatý riad s výnimkou príborov; ozdoby; šperky; drahé kamene; príbor z drahých kovov; štras; čaše z drahých kovov; zliatiny drahých kovov; umelecké diela z drahých kovov; taniere z drahých kovov; šperkovníce z drahých kovov; škatule, schránky, obaly z drahých kovov; podnošy z drahých kovov; popolníky z drahých kovov; puzdrá na cigarety z drahých kovov; tabatierky na cigarety z drahých kovov.

15 - Hudobné nástroje; puzdrá na hudobné nástroje.

16 - Adresné štítky; plagáty; albumy; obrazy; spisové obaly; ceruzky; noviny; atlasy; skicáre; pečiatky; zošity; karty; hracie karty; katalógy; obaly na doklady; toaletný papier; knihy; ovládacie žetóny; verzatilk; grafiky; obálky; kopírovacie zariadenia; baliaci papier; peračníky; papierové nálepky; gummy na gumovanie; fotografie; pečate; zoznamy; filtračný papier; kancelárske potreby s výnimkou nábytku; zemské glóbusy; vytlačené cestovné poriadky, tlačoviny; publikácie; listový papier; modelovacie materiály; vreckovky a obrusy papierové; záložky do kníh; papierenský tovar; pastelky; plastové fólie na balenie; stojany na fotografie; rozmnožovacie zariadenia a stroje; perá; časopisy; vrecia z papiera alebo plastických materiálov; školské potreby; blahoprajné karty; poštové známky; ročenky; kalendáre; akvária; oznámenia ako papiernický tovar; papierové vlajky; fólie z regenerovanej celulózy na balenie; papierové obrúsky; písacie potreby; viskózne fólie

na obalovanie; gummy a lepidlá na kancelárske účely alebo pre domácnosť; nálepky, lepiace štítky.

17 - Tesniace materiály; guma ako surovina alebo polotovary; syntetický kaučuk; fólie z regenerovanej celulózy s výnimkou baliacích fólií; plastové fólie, nie ako obalovací materiál; syntetické živice ako polotovary; gumové baliace tašky; viskózne fólie s výnimkou fólií na balenie; azbest; plastické hmoty ako polotovary; izolačné materiály; plastové vlákna s výnimkou vlákien na textilné účely.

18 - Horolezecké palice; holina; palice na podporu pri chôdzi; puzdrá na navštvivenky; podšívky; výstelky a koža na obuv; kozínka; cestovné kufre; popruhy, opraty; kožené remienky; kožené strmene; batohy; kožušiny; peňaženky; diplomatické kufriky; vaky pre horolezcov; vaky pre turistov; kabelky; aktovky; kožené cestovné tašky; kľúčenky.

19 - Drevené obloženie; drevené dlažky; telefónne búdky s výnimkou kovových; stavebné sklo; osvetľovacia dlažba; mramor; verandy ako nekovové konštrukcie; mozaiky; umelé klziská ako konštrukcie s výnimkou kovových; dlažky s výnimkou kovových; nekovové obklady, vonkajšie plášte ako stavebné krytiny; nekovové miľníky s výnimkou svetelných a mechanických; tabuľové sklo pre stavebníctvo; bazény; zariadenia na bicykle s výnimkou kovových na parkovanie bicyklov; dlažba s výnimkou kovovej; prenosné kabíny na prezliekanie s výnimkou kovových; nekovové stĺpy; dverové rámy s výnimkou kovových; dlaždice s výnimkou kovových; nekovové stavebné panely; figuríny z kameňa, betónu alebo mramoru; murované poštové schránky.

20 - Zobrazovacie tabule; kancelársky nábytok; nábytok; nakladacie palety s výnimkou kovových; vystavovacie stojany; voskové figurky; pulty; pútače z dreva alebo plastických hmôt; baliace nádoby z plastov; štátne poznávacie značky s výnimkou kovových; dopravné palety s výnimkou kovových; identifikačné štítky; sochy z dreva, vosku, sadry alebo plastov; zrkadlá; rámy; prútený tovar, košíkarský tovar; nádoby, nie kovové; drevené alebo plastové debny; kazety na šperky s výnimkou kaziet z drahých kovov.

21 - Termosky na jedlo; súpravy kuchynského riadu; nádoby na pitie; fľaše; termosky; keramika na použitie v domácnosti; porcelánové ozdoby; dekorácie; výrobky z krištáľového skla; toaletné kufriky; hrnčiarstvo; kvetináče; čutory, cestovné fľaše; grily; porcelán; nádoby na použitie v domácnosti alebo v kuchyni s výnimkou nádob z drahých kovov, toaletné pomôcky; maľované výrobky zo skla; čaše s výnimkou čiaš z drahých kovov; taniere s výnimkou tanierov z drahých kovov; bonboniéry ako kazety na cukrovinky s výnimkou kaziet z drahých kovov, porcelánové držadlá; zubné kefy; džbány s výnimkou džbánov z drahých kovov; kuchynské nádoby s výnimkou nádob z drahých kovov; kuchynské náradie s výnimkou náradia z drahých kovov; figuríny z porcelánu, terakoty alebo skla; flakóny z drahých kovov; kremenné sklo ako polotovary s výnimkou skla pre stavebníctvo.

22 - Celtovina; perie ako vypchávkový materiál; surový hodváb; rybárske siete; konopné povrazy;

laná s výnimkou kovových; povrazové rebriky; plachty; motúzy; siete; perie do lôžkovín; slama ako čalúnnický materiál, textilné baliace tašky; markízy; ovčia vlna; textilné vlákna; slamené obalové materiály na fľaše; popruhy s výnimkou kovových na manipulovanie s nákladom; sklené vlákna na použitie v textilnom priemysle.

23 - Priadze; plátacie nite a priadze; umelé vlákna na použitie v textilnom priemysle.

24 - Látky s imitáciou kože; čalúnnické látky; kúpeľňové textilie s výnimkou oblečenia; vľajky; textilie; konopné plátno; látka na vložky do topánok; bavlnené textilie; posteľné pokrývky; obrusy s výnimkou papierových; cestovné prikrývky; plachty; vľajky s výnimkou papierových; prikrývky; vyšívacie plátna s predkresleným vzorom; flanel; barchet; držiaky na záclony a závesy z textilných materiálov; poťahy na nábytok; hodvábne tkaniny na tlačové vzory; ľanové tkaniny; posteľná bielizeň; posteľná a stolová bielizeň, textilné utierky, textilné obrúsky a vreckovky; dverové závesy; závesy textilné alebo plastové; textilné utierky na tvár; pleteniny; záclonky; lôžkoviny.

25 - Obuv; čiapky; bielizeň; oblečenie; rukavice; detské plienky textilné; pulóvre; plavky; športová obuv.

26 - Ihly; galantéria; značky na bielizeň; ozdoby do vlasov; umelé kvety; umelé ovocie; galantérny tovar s výnimkou priadzi; navliekacie ihly; štartovacie čísla; ozdobné brošne.

27 - Umelé trávniky; gymnastické žinenky; rohožky; tapety; koberce; linoleum.

28 - Hracie guľôčky; umelé vianočné stromčeky; náradie na lukostreľbu; lopty na hranie; stojanové bicykle na cvičenie; hračky; boby; petardy; zariadenie na bowling; golfové palice; rybárske prúty; terče; stavebnice; stroje na fyzické cvičenie; posilňovacie stroje; ozdoby alebo darčeky rozdávané hosťom na večierkoch; hokejky; cvičebné náradie; hracie automaty s výnimkou automatov uvádzaných do chodu vhođením mince; šachové hry; hračkárske pištole; podberáky na rybárske siete; siete ako športové potreby; tenisové siete; činky; háčiky na ryby; spoločenské hry; rakety; bábičky; modely automobilov; plutvy na plávanie; prútené koše na chytanie rýb; bazény ako objekty na hru a šport; kolieskové korčule; korčule; kolky; obaly na lyže; detonačné kapsle ako hračky; ozdoby na vianočné stromčeky s výnimkou osvetľovacích telies; biliardové stoly; surfovacie lyže; malé plachetnice; zariadenia na elektronické hry s výnimkou hier využívajúcich televízne prijímače; gymnastické zariadenia; šermiarske zbrane; postroje pre horolezcov; autá ako hračky; šmikľavky; vodné lyže.

29 - Jedlé tuky; maslo; kakaové maslo; kaviár; konzervované ovocie; údeniny; zemiakové hranolčeky; džemy; mrazené ovocie; polievky; hrozienka; konzervovaná zelenina; varená zelenina; sušená zelenina; oleje; syry; kandizované ovocie; mlieko; ovocná dreň; mäso; ryby s výnimkou živých; divina; šunka; mliečne výrobky; oriešky spracované; pečevná paštéta; nakladaná zelenina; klobásy, salámy, párky; proteín na ľudskú spotrebu; ovocné šaláty; hydina, nie živá; sušené ovocie; krevety, nie živé; tofu.

30 - Cestá; aníz; cukrovinky na zdobenie vianočných stromčekov; aromatické prípravky do potravín; pralinky; mliečna ovsená kaša; obľátky; kaka; káva; kávové náhradky na báze rastlín; zákusky; koláče; výrobky z obilnín; žuvačky; čaj; čokoláda; marcipán; cukríky; kukuričné vločky; pukance; zmrzlina; palacinky; príchuti do potravín s výnimkou esencií a éterických olejov; kuchynská soľ; jedlé ozdoby na torty; korenie; potravínárska múka; múčne potraviny; keksy; cestá na koláče; glukóza na ľudskú spotrebu; ocot; kečup; mliečne kakaové nápoje; mliečne čokoládové nápoje; melasa; mentol pre cukrárstvo; med; muškátové orechy; niťovky; koláče s plnkou; sendviče; jemné pečivo; sušienky; pečivo; pizza; zemiaková múka na ľudskú spotrebu; puding; ravioly; ryža; šľavy s výnimkou dressingov; krupica; špagety; torty; zmrzlinové prášky; mandľové cukrovinky; ovsené vločky; ovsená múka; kakaové nápoje; čokoládové nápoje; obilninové vločky ako lupienky; príchuti; materská kašička na ľudskú spotrebu, nie na lekárske účely; majonéza.

31 - Živé zvieratá; stromy; vianočné stromčeky; cukrová trstina; citróny; čerstvá zelenina; prírodné kvety; sušené kvety na ozdobu; čerstvé ovocie; prírodné trávniky; rastlinné semená; čerstvé zahradné bylinky; rastliny; arašidy.

32 - Pivo, ovocné šľavy; minerálne vody; mušty; zeleninové šľavy; nealkoholické nápoje.

33 - Víno; medovina; alkoholické nápoje s výnimkou piva.

34 - Zápalky; tabak; zapalovače; fajky; žuvací tabak; cigary; kazety na cigary s výnimkou kaziet z drahých kovov; kazety na cigarety s výnimkou kaziet z drahých kovov; cigarety; fajčiarske súpravy; zápalkové škatulky s výnimkou škatuliek z drahých kovov; popolníky s výnimkou popolníkov z drahých kovov.

35 - Obchodné alebo podnikateľské informácie; lepenie plagátov; komerčné informačné kancelárie; kopírovanie; štatistické informácie; obchodný manažment a podnikové poradenstvo; personálne poradenstvo; rozširovanie reklamných materiálov zákazníkom; vydávanie a aktualizovanie reklamných materiálov; marketingové štúdie; služby, poradenstvo v obchodnej činnosti; uverejňovanie reklamných textov; reklama; rozhlasová reklama; televízna reklama; aranžovanie výkladov; reklamné agentúry; predvádzanie na reklamné účely a podporu predaja; prieskum trhu; organizovanie komerčných alebo reklamných výstav; prieskum verejnej mienky; prenájom reklamných priestorov.

39 - Automobilová doprava; autobusová doprava; organizovanie exkurzií; osobná doprava; taxi-slужba; prepravné služby; informácie o doprave; rezervácia dopravy.

(730) **ROKO, a. s.**, Majakovského 9, 811 04 Bratislava, SK;

(210) 1146-97

(220) 25.04.1997

(591) modrá, zelená, čierna, červená, žltá, biela

(511) 1, 2, 3, 4, 5, 6, 7, 8, 9, 10, 11, 12, 14, 15, 16, 17, 18, 19, 20, 21, 22, 23, 24, 25, 26, 27, 28, 29, 30, 31, 32, 33, 34, 35, 39

(540)



(510) 1 - Chemikálie pre lesníctvo, okrem fungicídov, herbicídov, insekticídov a prípravkov na ničenie parazitov; lepidlá na priemyselné účely; prídavné kvapaliny na použitie s abrazívami; plagátové lepidlá; chemické látky na konzervovanie potravín; živočíšne bielkoviny ako surovina; priemyselné chemikálie; chemické prípravky na vedecké účely; štiepateľné chemické prvky; destilovaná voda; poľnohospodárske hnojivá; fotografický papier; fotometrický papier; plastické hmoty ako suroviny; chladiace zmesi; umelé živice v surovom stave; triesloviny; neexponované filmy so svetloutilivou vrstvou; neexponované kinofilmové opatrené citlivou vrstvou.

2 - Farby; moridlá; strieborné fólie; farbivá; rie-didlá na farby; prírodné živice; nátery; kovové fólie pre maliarov, dekoratórov, polygrafov a u-melcov; sklársky tmel; laky.

3 - Mydlá; avizážne prípravky; rúže; tampóny; ústne vody, nie na lekárske účely; vlasové vody; farbivá alebo tónovače na vlasy; leštiace vosky; kolínske vody; kozmetické taštičky; kozmetické prípravky; čistiace prípravky; prípravky na čistenie zubov; odfarbovače; odlakovače; éterické e-senciálne oleje; líčidlá; bieliace prípravky na čistenie bielizne a šatstva; toaletné prípravky; šampóny; voňavky; holiace prípravky; kozmetické farby; kozmetické opaľovacie prípravky; dezodoranty na osobnú potrebu; prípravky proti poteniu.

4 - Alkohol ako palivo; drevené uhlie; drevené brikety; uhlie; palivá; vosk na priemyselné účely; koks; priemyselné tuky; loj; benzin; zvlhčujúci olej; nafta; motorové palivá ako pohonné látky; priemyselné oleje.

5 - Zubné amalgámy; anestetiká; leukoplast; pesticídy; antiseptické prípravky; hygienické vložky; ovinadlá; insekticídy; cukrovinky s liečivými prísadami; farmaceutické prípravky; chirurgické plachty; zubné cementy; chemické antikoncepčné prípravky; vata na lekárske účely; zubné tmely; dentifikačné prípravky; čistiace prípravky; analgetiká; minerálne soli; termálne vody; sušené mlieko pre dojčatá; antipyretiká; infúzie; liečivé čaje; fungicídy; liečivé byliny; mliečne fermenty na farmaceutické účely; hygienické nohavičky; tinktúry na lekárske účely; pastilky na farmaceutické účely; masti na farmaceutické účely; dámske vložky; bylinkové čaje; lekárničky; jedy; čapíky; zverolekárske prípravky; lepiace náplasti na lekárske účely; diétne potraviny upravené na lekárske účely; potrava pre dojčatá; liečivé kúpeľové soli; liečivá na ľudskú spotrebu; liečivá na zverolekárske účely; liečivé nápoje; fermenty na

farmaceutické účely; diétické látky upravené na lekárske účely; enzýmy na lekárske účely.

6 - Kovové stožiare; káble na visutú lanovku; kovové koncové svorky; pokladničky; kovové konzervy; kovové dvere; kovové poštové schránky; skoby na lezenie; kovové pomníky; kovové konštrukcie na umelé klziská; kovové stanové kolíky; kovové veže na skoky do vody; kovové nádrže; kovové zámky na vozidlá; zvončeky; alobal; oceľobetónové materiály na budovy; kovové zámoč-nické stoly; kovové konštrukcie na bazény; kovové kabíny na prezliekanie; kovové materiály na pozemné lanové dráhy; kovové konštrukcie; kovové stĺpy elektrického vedenia; figuríny z obyčajných kovov; kovové pamätne tabule; kovové kufre, truhlice; kovové identifikačné štítky; kovové poznávacie štítky; kovové izierntné stĺpy; kovové baliace fólie; kovové telefónne búdky.

7 - Filtre na čistenie a chladenie vzduchu do motorov; výťahy; bicyklové dynamá; drevoobrábacie stroje; sádzacie stroje; odstredivky; lisý; kompresory; rezacie stroje; zdvihadlá, elevátory; tlačiar-ske stroje; kosačky na trávniky; polygrafické lisý; umývačky riadu; práčky; obrábacie stroje; baranidlá; čistiace stroje; baliace stroje; elektrické ručné vŕtačky; cestné stroje; leštiace stroje; ple-tiarske stroje; letecké motory; motory do člnov; drviče odpadu; šijacie stroje; žeriavy; hydraulické motory; vulkanizačné prístroje.

8 - Brúsne nástroje; príbor; nožnice; razidlá; ručné nástroje a náradie na motorický pohon; pedikúrové súpravy; rozprašovače na insekticídy; elektrické holiace strojčeky; britvy; holiace strojčeky; brúsky; ručné nástroje na rezanie, sekание, krájanie.

9 - Solárne články; ochranné obleky proti úrazom, rádiácii a ohňu; elektrické akumulátory do vozidiel; výstražné píšťalky; gramofónové platne; hasiace prístroje; antény; výťahové zariadenia; hracie skrinky uvádzané do chodu vhođením mince; váhy; automaty na lístky; kamery; nosiče na zvukové nahrávky; dýchacie masky s výnimkou masiek na umelé dýchanie; okuliarové obrúčky; fotokomory; metre; kreslené filmy; detektory; fotoaparáty; diapozitívy; gramofóny; kom-pasy; meracie prístroje; elektrické káble; puzdrá na okuliare; skúšobné prístroje s výnimkou prístrojov na lekárske účely; expozimetre; bóje; ochranné rukavice; záchranné zariadenia; dia-projektory; reklamné svetelné tabule; okuliare; ochranné masky; pravítka; zrkadlá; optické prístroje a nástroje; počítače; svetelné alebo mechanické signalizačné panely; bleskozvody; parkovacie bránky uvádzané do chodu vhođením mince; parkovacie hodiny; samoregulačné palivové čerpadlá; autorádiá; telefónne prístroje; svetelné alebo mechanické návěsti; diaľkové ovládače; diaľkohlľady; elektrónky; videokazety; svetelné alebo mechanické dopravné značky; kontrolné poklad-nice; magnetické disky; hracie zariadenia fungujúce po pripojení na televízne prijmače; plávacie kolesá; plávacie vesty; exponované kinofilmové kontaktné šošovky; izolovaný medený drôt; optické vlákna; počítačový softvér; faxy; monitory; optické disky; tlačiarne k počítačom; bezpečnostné pásy s výnimkou pásov na sedadlá a na športové zariadenia.

10 - Pokrývky na posteľ; podporné bandáže; nosidlá pre chorých; ortopedická obuv; masážne prístroje; lekárske prístroje a nástroje; nafukovacie matrace na lekárske účely.

11 - Klimatizačné filtre; klimatizačné zariadenia; teplovzdušné zariadenia; príslušenstvo na teplovzdušný kúpeľ; zapaľovače; elektrické lampy; elektrické tlakové hrnce; automobilové reflektory; vane; pece na rozličné účely; ražne; ventilátory; sušiče na vlasy; sporáky; bicyklové svetlá; sprchy, fontány; osvetľovacie prístroje a zariadenia; kachle; lampáše; chladničky; hriankovače; grily; svietidlá; umývadlá; svetelné rúry; baterky; tienidlá na lampy; automobilové reflektory; kozuby; inhalačné prístroje s výnimkou na lekárske účely; ohrievadlá.

12 - Vidlicové stohovacie alebo nakladacie vozíky; zavesené dopravníky; lietadlá; vzdušné balóny; autobusy; autokary; člny; kamióny; nákladné vozidlá; batožinové nosiče na vozidlá; riaditeľné balóny; bicykle; kabíny lanovej dráhy; automobilové obývacie privesy; golfové vozíky; traktory; vagóny; dreziny; padáky; kozmické dopravné prostriedky; spacie vozne; lokomotívy; motocykle; lode; pneumatiky; pontóny; nosiče na lyže na autá; detské kočíky; lyžiarske vleky; športové autá; sedačkové výťahy; sane ako dopravný prostriedok; električky; zariadenia a náradie na prenášanie káblov; lanovky; autá; jachty; automobilové pneumatiky; jedálenské vozne; autopopáhy; sanitky.

14 - Náramkové hodinky; imitácie zlata; mince, peniaze; klenoty; medaily; hodinky; strieborný alebo zlatý riad s výnimkou príborov; ozdoby; šperky; drahé kamene; príbor z drahých kovov; štras; čaše z drahých kovov; zliatiny drahých kovov; umelecké diela z drahých kovov; taniere z drahých kovov; šperkovnice z drahých kovov; škatule, schránky, obaly z drahých kovov; podnohy z drahých kovov; popolníky z drahých kovov; puzdrá na cigarety z drahých kovov; tabatierky na cigarety z drahých kovov.

15 - Hudobné nástroje; puzdrá na hudobné nástroje.

16 - Adresné štítky; plagáty; albumy; obrazy; spisové obaly; ceruzky; noviny; atlasy; skicáre; pečiatky; zošity; karty; hracie karty; katalógy; obaly na doklady; toaletný papier; knihy; ovládacie žetóny; verzatítky; grafiky; obálky; kopirovacie zariadenia; baliaci papier; peračníky; papierové nálepky; gummy na gumovanie; fotografie; pečate; zoznamy; filtračný papier; kancelárske potreby s výnimkou nábytku; zemské glóbusy; vytlačené cestovné poriadky, tlačoviny; publikácie; listový papier; modelovacie materiály; vreckovky a obrusy papierové; záložky do kníh; papierenský tovar; pastelky; plastové fólie na balenie; stojany na fotografie; rozmnožovacie zariadenia a stroje; perá; časopisy; vrecia z papiera alebo plastických materiálov; školské potreby; blahoprajné karty; poštové známky; ročenky; kalendáre; akváriá; oznámenia ako papiernický tovar; papierové vlajky; fólie z regenerovanej celulózy na balenie; papierové obrúsky; písacie potreby; viskózne fólie na obalovanie; gummy a lepidlá na kancelárske účely alebo pre domácnosť; nálepky, lepiace štítky.

17 - Tesniace materiály; guma ako surovina alebo polotovary; syntetický kaučuk; fólie z regenerovanej celulózy s výnimkou baliacich fólií; plastové fólie, nie ako obalovací materiál; syntetické živice ako polotovary; gumové baliace tašky; viskózne fólie s výnimkou fólií na balenie; azbest; plastické hmoty ako polotovary; izolačné materiály; plastové vlákna s výnimkou vlákien na textilné účely.

18 - Horolezecké palice; holina; palice na podporu pri chôdzi; puzdrá na navšívky; podšívky, výstelky a koža na obuv; kozinka; cestovné kufre; popruhy, opraty; kožené remienky; kožené strmene; batohy; kožušiny; peňaženky; diplomatické kufriky; vaky pre horolezcov; vaky pre turistov; kabelky; aktovky; kožené cestovné tašky; kľúčenky.

19 - Drevené obloženie; drevené dlážky; telefónne búdky s výnimkou kovových; stavebné sklo; osvetľovacia dlažba; mramor; verandy ako nekovové konštrukcie; mozaiky; umelé klziská ako konštrukcie s výnimkou kovových; dlážky s výnimkou kovových; nekovové obklady, vonkajšie plášte ako stavebné krytiny; nekovové mílniky s výnimkou svetelných a mechanických; tabuľové sklo pre stavebníctvo; bazény; zariadenia na bicykle s výnimkou kovových na parkovanie bicyklov; dlažba s výnimkou kovovej; prenosné kabíny na prezliekanie s výnimkou kovových; nekovové stĺpy; dverové rámy s výnimkou kovových; dlaždice s výnimkou kovových; nekovové stavebné panely; figuríny z kameňa, betónu alebo mramoru; murované poštové schránky.

20 - Zobrazovacie tabule; kancelársky nábytok; nábytok; nakladacie palety s výnimkou kovových; vystavovacie stojany; voskové figurky; pulty; pútače z dreva alebo plastických hmôt; baliace nádoby z plastov; štátne poznávacie značky s výnimkou kovových; dopravné palety s výnimkou kovových; identifikačné štítky; sochy z dreva, vosku, sadry alebo plastov; zrkadlá; rámy; prútený tovar, košíkarský tovar; nádoby, nie kovové; drevené alebo plastové debny; kazety na šperky s výnimkou kaziet z drahých kovov.

21 - Termosky na jedlo; súpravy kuchynského riadu; nádoby na pitie; fľaše; termosky; keramika na použitie v domácnosti; porcelánové ozdoby; dekorácie; výrobky z krištáľového skla; toaletné kufriky; hrnčiarstvo; kvetináče; čutory, cestovné fľaše; grily; porcelán; nádoby na použitie v domácnosti alebo v kuchyni s výnimkou nádob z drahých kovov, toaletné pomôcky; maľované výrobky zo skla; čaše s výnimkou čiaš z drahých kovov; taniere s výnimkou tanierov z drahých kovov; bonboniéry ako kazety na cukrovinky s výnimkou kaziet z drahých kovov, porcelánové držadlá; zubné kefky; džbány s výnimkou džbánov z drahých kovov; kuchynské nádoby s výnimkou nádob z drahých kovov; kuchynské náradie s výnimkou náradia z drahých kovov; figuríny z porcelánu, terakoty alebo skla; flakóny z drahých kovov; kremenné sklo ako polotovary s výnimkou skla pre stavebníctvo.

22 - Celtovina; perie ako vypchávkový materiál; surový hodváb; rybárske siete; konopné povrazy; laná s výnimkou kovových; povrazové rebriky; plachty; motúzy; siete; perie do lôžkovín; slama

ako čalúnnický materiál, textilné baliace tašky; markízy; ovčia vlna; textilné vlákna; slamené obalové materiály na fľaše; popruhy s výnimkou kovových na manipulovanie s nákladom; sklenené vlákna na použitie v textilnom priemysle.

23 - Priadze; plátacie nite a priadze; umelé vlákna na použitie v textilnom priemysle.

24 - Látky s imitáciou kože; čalúnnické látky; kúpeľňové textilie s výnimkou oblečenia; vlnajky; textilie; konopné plátno; látka na vložky do topánok; bavlnené textilie; posteľné pokrývky; obrusy s výnimkou papierových; cestovné prikrývky; plachty; vlnajky s výnimkou papierových; prikrývky; vyšívacie plátna s predkresleným vzorom; flanel; barchet; držiaky na záclony a závesy z textilných materiálov; poťahy na nábytok; hodvábne tkaniny na tlačové vzory; ľanové tkaniny; posteľná bielizeň; posteľná a stolová bielizeň, textilné utierky, textilné obrúsky a vreckovky; dverové závesy; závesy textilné alebo plastové; textilné utierky na tvár; pleteniny; záclonky; lôžkoviny.

25 - Obuv; čiapky; bielizeň; oblečenie; rukavice; detské plienky textilné; pulóvre; plavky; športová obuv.

26 - Ihly; galantéria; značky na bielizeň; ozdoby do vlasov; umelé kvety; umelé ovocie; galantérny tovar s výnimkou priadzi; navliekacie ihly; šartovacie čísla; ozdobné brošne.

27 - Umelé trávniky; gymnastické žinenky; rohožky; tapety; koberce; linoleum.

28 - Hracie guľôčky; umelé vianočné stromčeky; náradie na lukostreľbu; lopty na hranie; stojanové bicykle na cvičenie; hračky; boby; petardy; zariadenie na bowling; golfové palice; rybárske prúty; terče; stavebnice; stroje na fyzické cvičenie; posilňovacie stroje; ozdoby alebo darčeky rozdávateľné hosťom na večierkoch; hokejky; cvičebné náradie; hracie automaty s výnimkou automatov uvádzaných do chodu vhozením mince; šachové hry; hračkárske pištole; podberáky na rybárske siete; siete ako športové potreby; tenisové siete; činky; háčiky na ryby; spoločenské hry; rakety; bábiky; modely automobilov; plutvy na plávanie; prútené koše na chytanie rýb; bazény ako objekty na hru a šport; kolieskové korčule; korčule; kolky; obaly na lyže; detonačné kapsle ako hračky; ozdoby na vianočné stromčeky s výnimkou osvetľovacích telies; biliardové stoly; surfovacie lyže; malé plachetnice; zariadenia na elektronické hry s výnimkou hier využívajúcich televízne prijímače; gymnastické zariadenia; šermiarske zbrane; postroje pre horolezcov; autá ako hračky; šmykľavky; vodné lyže.

29 - Jedlé tuky; maslo; kakaové maslo; kaviár; konzervované ovocie; údeniny; zemiakové hranolčeky; džemy; mrazené ovocie; polievky; hrozienka; konzervovaná zelenina; varená zelenina; sušená zelenina; oleje; syry; kandizované ovocie; mlieko; ovocná dreň; mäso; ryby s výnimkou živých; divina; šunka; mliečne výrobky; oriešky spracované; pečevňová paštéta; nakladaná zelenina; klobásky, salámy, párky; proteín na ľudskú spotrebu; ovocné šaláty; hydina, nie živá; sušené ovocie; krevety, nie živé; tofu.

30 - Cestá; aníz; cukrovinky na zdobenie vianočných stromčekov; aromatické prípravky do potra-

vín; pralinky; mliečna ovsená kaša; obličky; kaka; káva; kávové náhradky na báze rastlín; zákusky; koláče; výrobky z obilnín; žuvačky; čaj; čokoláda; marcipán; cukríky; kukuričné vločky; pukance; zmrzlina; palacinky; príchuti do potravín s výnimkou esencií a éterických olejov; kuchynská soľ; jedlé ozdoby na torty; korenie; potravinárska múka; múčne potraviny; keksy; cestá na koláče; glukóza na ľudskú spotrebu; ocot; kečup; mliečne kakaové nápoje; mliečne čokoládové nápoje; melasa; mentol pre cukrárstvo; med; muškátové orechy; niťovky; koláče s plnkou; sendviče; jemné pečivo; sušienky; pečivo; pizza; zemiaková múčka na ľudskú spotrebu; puding; ravioly; ryža; šťavy s výnimkou dressingov; krupica; špagety; torty; zmrzlinové prášky; mandľové cukrovinky; ovsené vločky; ovsená múka; kakaové nápoje; čokoládové nápoje; obilninové vločky ako lupienky; príchuti; materská kašička na ľudskú spotrebu, nie na lekárske účely; majonéza.

31 - Živé zvieratá; stromy; vianočné stromčeky; cukrová trstina; citróny; čerstvá zelenina; prírodné kvety; sušené kvety na ozdobu; čerstvé ovocie; prírodné trávniky; rastlinné semená; čerstvé záhradné bylinky; rastliny; arašidy.

32 - Pivo; ovocné šťavy; minerálne vody; mušty; zeleninové šťavy; nealkoholické nápoje.

33 - Víno; medovina; alkoholické nápoje s výnimkou piva.

34 - Zápalky; tabak; zapaľovače; fajky; žuvací tabak; cigary; kazety na cigary s výnimkou kaziet z drahých kovov; kazety na cigarety s výnimkou kaziet z drahých kovov; cigarety; fajčiarske súpravy; zápalkové škatuľky s výnimkou škatuliek z drahých kovov; popolníky s výnimkou popolníkov z drahých kovov.

35 - Obchodné alebo podnikateľské informácie; lepenie plagátov; komerčné informačné kancelárie; kopírovanie; štatistické informácie; obchodný manažment a podnikové poradenstvo; personálne poradenstvo; rozširovanie reklamných materiálov zákazníkom; vydávanie a aktualizovanie reklamných materiálov; marketingové štúdie; služby, poradenstvo v obchodnej činnosti; uvereňovanie reklamných textov; reklama; rozhlasová reklama; televízna reklama; aranžovanie výkladov; reklamné agentúry; predvádzanie na reklamné účely a podporu predaja; prieskum trhu; organizovanie komerčných alebo reklamných výstav; prieskum verejnej mienky; prenájom reklamných priestorov.

39 - Automobilová doprava; autobusová doprava; organizovanie exkurzií; osobná doprava; taxi-služba; prepravné služby; informácie o doprave; rezervácia dopravy.

(730) **ROKO, a. s.**, Majakovského 9, 811 04 Bratislava, SK;

(210) 1279-97

(220) 12.05.1997

(511) 3, 9, 14, 18, 24, 25, 26, 35, 40, 41, 42

(540)

LÝDIA ECKHARDT

- (510) 3 - Parfumy; voňavky; kozmetika.
 9 - Okuliare; slnečné okuliare; okuliarové rámy.
 14 - Šperky; bižutéria; hodinársky tovar.
 18 - Kufre; tašky; dáždníky; slnečníky.
 24 - Textilie; tkaniny; podšívky (textilné).
 25 - Odevy; oblečenie; odevné modely; športové oblečenie; opasky; šatky; závoje; klobúky; čiapky; plavky; osobná bielizeň; rukavice; pančuchy; obuv; športová obuv.
 26 - Gombíky; zipsy; ozdoby na obuv okrem ozdôb z drahých kovov, klobúky a šaty; pracky ako odevné doplnky; pracky opaskové; ozdobné spony na obuv a na šaty okrem ozdôb z drahých kovov; brošne.
 35 - Sprostredkovanie nákupu a predaja; poradenská činnosť v oblasti obchodu a reklamy; predvádzanie na reklamné účely a podporu predaja.
 40 - Módné krajkárstvo; šitie modelov a módnych doplnkov.
 41 - Organizovanie módnych prehliadok; umelecká módna agentúra.
 42 - Módný dizajn; poradenská činnosť v oblasti módy; informácie o móde.
- (730) **Eckhardtová Lýdia, JUDr.**, Hviezdoslavovo nám. 20, 813 43 Bratislava, SK;

(210) 1280-97
 (220) 12.05.1997
 (511) 3, 9, 14, 18, 24, 25, 26, 35, 40, 41, 42
 (540)

dione
 LÝDIA ECKHARDT

- (510) 3 - Parfumy; voňavky; kozmetika.
 9 - Okuliare; slnečné okuliare; okuliarové rámy.
 14 - Šperky; bižutéria; hodinársky tovar.
 18 - Kufre; tašky; dáždníky; slnečníky.
 24 - Textilie; tkaniny; podšívky (textilné).
 25 - Odevy; oblečenie; odevné modely; športové oblečenie; opasky; šatky; závoje; klobúky; čiapky; plavky; osobná bielizeň; rukavice; pančuchy; obuv; športová obuv.
 26 - Gombíky; zipsy; ozdoby na obuv okrem ozdôb z drahých kovov, klobúky a šaty; pracky ako odevné doplnky; pracky opaskové; ozdobné spony na obuv a na šaty okrem ozdôb z drahých kovov; brošne.
 35 - Sprostredkovanie nákupu a predaja; poradenská činnosť v oblasti obchodu a reklamy; predvádzanie na reklamné účely a podporu predaja.
 40 - Módné krajkárstvo; šitie modelov a módnych doplnkov.
 41 - Organizovanie módnych prehliadok; umelecká módna agentúra.
 42 - Módný dizajn; poradenská činnosť v oblasti módy; informácie o móde.
- (730) **Eckhardtová Lýdia, JUDr.**, Hviezdoslavovo nám. 20, 813 43 Bratislava, SK;

(210) 1281-97
 (220) 12.05.1997

- (511) 3, 9, 14, 18, 24, 25, 26, 35, 40, 41, 42
 (540)



- (510) 3 - Parfumy; voňavky; kozmetika.
 9 - Okuliare; slnečné okuliare; okuliarové rámy.
 14 - Šperky; bižutéria; hodinársky tovar.
 18 - Kufre; tašky; dáždníky; slnečníky.
 24 - Textilie; tkaniny; podšívky (textilné).
 25 - Odevy; oblečenie; odevné modely; športové oblečenie; opasky; šatky; závoje; klobúky; čiapky; plavky; osobná bielizeň; rukavice; pančuchy; obuv; športová obuv.
 26 - Gombíky; zipsy; ozdoby na obuv okrem ozdôb z drahých kovov, klobúky a šaty; pracky ako odevné doplnky; pracky opaskové; ozdobné spony na obuv a na šaty okrem ozdôb z drahých kovov; brošne.
 35 - Sprostredkovanie nákupu a predaja; poradenská činnosť v oblasti obchodu a reklamy; predvádzanie na reklamné účely a podporu predaja.
 40 - Módné krajkárstvo; šitie modelov a módnych doplnkov.
 41 - Organizovanie módnych prehliadok; umelecká módna agentúra.
 42 - Módný dizajn; poradenská činnosť v oblasti módy; informácie o móde.
- (730) **Eckhardtová Lýdia, JUDr.**, Hviezdoslavovo nám. 20, 813 43 Bratislava, SK;

(210) 1942-97
 (220) 09.07.1997
 (511) 29,31,35,36,39,42

(540) **ELIT PRODUKT**

- (510) 29 - Mlieko a mliečne nápoje; spracované ovocie, spracovaná zelenina a spracovaná sója; jedlé oleje a tuky; potraviny z mlieka, potraviny zo zemiakov, potraviny z mäsa, potraviny z rýb, potraviny z vajec a vajcia; hydina (nie živá), bravčové mäso, hovädzie mäso, teľacie mäso, jahňacie mäso, baranie mäso, konské mäso, divina, konzervované mäso, údeniny, klobásy, párky, šunky, salámy, masové šťavy, masové omáčky, masové výťažky, bravčová masť, bujón, držky.
 31 - Čerstvé ovocie, čerstvá zelenina a čerstvé zemiaky; živé zvieratá a dobytok; obilie v nespracovanom stave, obilniny na živočíšnu spotrebu, potrava pre zvieratá.
 35 - Činnosti reklamnej agentúry, inzertné činnosti, obchodné prieskumy, sprostredkovanie obchodu v oblasti poľnohospodárskej, potravinárskej a živočíšnej výroby.
 36 - Realitné kancelárie, prenájom nehnuteľností, lízing, investovanie kapitálu, burzové maklérsstvo, finančné informácie.
 39 - Balenie tovarov, nákladná a kamiónová doprava (špedícia), automobilová preprava, kuriérske služby a skladovanie.
 42 - Chov zvierat, penzióny, hotely, reštaurácie, kaviarne, bary, bufety a jedálne.

- (730) **ELIT PRODUKT, s. r. o.**, Markušovská cesta 9507, 052 01 Spišská Nová Ves, SK;

- (210) 2381-97
(220) 22.08.1997
(511) 1
(540)



- (510) 1 - Priemyselné hnojivá.
(730) **Chemko, a. s., Strážske**, Priemyselná 720, 072 22 Strážske, SK;

- (210) 3094-97
(220) 22.10.1997
(511) 4, 7, 16, 17, 22, 35, 37, 39, 42

(540) **TWISTER**

- (510) 4 - Drevené brikety.
7 - Poľnohospodárske náradie na motorický pohon; rezné lanko na kosačky.
16 - Papierenské a papiernické obaly, plastické obaly.
17 - Polyamidové vlákna a lanká.
22 - Povrazy, motúzy z prírodných, resp. umelých vlákien.
35 - Reklamná činnosť a obchodný manažment; sprostredkovanie obchodnej činnosti s uvedeným tovarom.
37 - Opravy poľnohospodárskych strojov.
39 - Balenie a skladovanie tovaru.
42 - Služby v oblasti úpravy zelene.

- (730) **Zmajkovič Jozef, Ing.**, Dolná 54, 900 01 Modra, SK;

- (210) 3209-97
(220) 30.10.1997
(511) 1, 2, 17, 37, 39

(540) **Ekofix**

- (510) 1 - Chemické prípravky na odmasťovanie; gleje (lepidlá) s výnimkou glejov na kancelárske použitie a pre domácnosť; gumové rozpúšťadlá; látky na konzervovanie kaučuku; kaučukový roztok; rozpúšťadlá na laky; plagátové lepidlá; lepidlá a gleje na lepenie plagátov; lepidlá na priemyselné účely; lepidlá na tapety; lepidlá, spojivá, tmely na obkladačky; lepidlá a tmely na obuv; organické čistiace prípravky; škrobové lepidlá s výnimkou kancelárskych lepidiel a lepidiel pre domácnosť; tmel na pneumatiky; tmelové konzervačné prípravky s výnimkou farieb a mazadiel; tmely (vodoodolné chemické prípravky) s výnimkou farieb; tmely na vypĺňanie dutín stromov; vulkanizačné prípravky.
2 - Moridlá na drevo; prípravky na konzervovanie dreva; emailové farby; ohňovzdorné farby; spojivá na farby; zahusťovače (farby); farby na obuv; farby; laky; rozpúšťadlá na laky; moridlá; nátery

(farby); nátery na strešné krytiny; ochranné nátery na podvozky automobilov; ochranné pásy proti korózii; ochranné prípravky na kovy; riedidlá na farby; riedidlá na laky; prípravky na odstraňovanie tapiet; náterový tmel; vodové náterové farby; základné náterové farby; základné nátery; značkovacia farba na zvieratá.

17 - Chemické prípravky na opravu dier, puklín a štrbín; izolačné farby; guma ako surovina alebo polotovar; izolačné laky; gumové krúžky; tesniace krúžky; lepiace pásy s výnimkou pásov na lekárske, kancelárske účely a použitie v domácnosti; gumové manšóny na ochranné časti strojov; nálepky s výnimkou pásov na lekárske, kancelárske účely a použitie v domácnosti; podkladové materiály z gummy a plastov; samolepky s výnimkou samolepiek na lekárske, kancelárske účely a pre domácnosť; tesniace alebo vypchávkové materiály z gummy alebo plastov; tesniace tmely; tmel.

37 - Realizácia (kladenie) cestných povrchov; demolácia budov; dozor nad stavbami; stavebné informácie; izolovanie stavieb proti vlhkosti; kladenie tehál (murovanie); klampiárstvo a inštalatérvstvo; interiérové a exteriérové maľovanie a natieranie; čistenie ciest; vodorovné značenie komunikácií; montovanie lešení; murárstvo; povrchové čistenie exteriérov budov; prenájom bagrov a rýpadiel; prenájom buldozérov; prenájom stavebných strojov a zariadení; štukovanie, sadrovanie; tapetovanie; utesňovanie budov a stavieb; utesňovanie ciest.

39 - Autobusová doprava; automobilová preprava; informácie o doprave; nákladná doprava; doručovanie tovaru; informácie o uskladnení; osobná doprava; poskytovanie pomoci pri doprave; prenájom automobilov; služby v doprave a preprave.

- (730) **Matadorfix, s. r. o.**, Kopčianska cesta 22, 852 58 Bratislava, SK;

- (210) 3210-97
(220) 30.10.1997
(511) 1, 2, 17, 37

(540) **Ekomatador**

- (510) 1 - Chemické prípravky na odmasťovanie; gleje (lepidlá) s výnimkou glejov na kancelárske použitie a pre domácnosť; gumové rozpúšťadlá; látky na konzervovanie kaučuku; kaučukový roztok; rozpúšťadlá na laky; plagátové lepidlá; lepidlá a gleje na lepenie plagátov; lepidlá na priemyselné účely; lepidlá na tapety; lepidlá, spojivá, tmely na obkladačky; lepidlá a tmely na obuv; organické čistiace prípravky; škrobové lepidlá s výnimkou kancelárskych lepidiel a lepidiel pre domácnosť; tmel na pneumatiky; tmelové konzervačné prípravky s výnimkou farieb a mazadiel; tmely (vodoodolné chemické prípravky) s výnimkou farieb; tmely na vypĺňanie dutín stromov; vulkanizačné prípravky.
2 - Moridlá na drevo; prípravky na konzervovanie dreva; emailové farby; ohňovzdorné farby; spojivá na farby; zahusťovače (farby); farby na obuv; farby; laky; rozpúšťadlá na laky; moridlá; nátery (farby); nátery na strešné krytiny; ochranné nátery

na podvozky automobilov; ochranné pásy proti korózii; ochranné prípravky na kovy; riedidlá na farby; riedidlá na laky; prípravky na odstraňovanie tapiet; náterový tmel; vodové náterové farby; základné náterové farby; základné nátery; značková farba na zvieratá.

17 - Chemické prípravky na opravu dier, puklín a štrbín; izolačné farby; guma ako surovina alebo polotovar; izolačné laky; gumové krúžky; tesniace krúžky; lepiace pásy s výnimkou pásov na lekárske, kancelárske účely a použitie v domácnosti; gumové manšóny na ochranné časti strojov; nálepky s výnimkou pásov na lekárske, kancelárske účely a použitie v domácnosti; podkladové materiály z gummy a plastov; samolepky s výnimkou samolepiek na lekárske, kancelárske účely a pre domácnosť; tesniace alebo vypchávkové materiály z gummy alebo plastov; tesniace tmely; tmel.

37 - Realizácia (kladenie) cestných povrchov; demolácia budov; dozor nad stavbami; stavebné informácie; izolovanie stavieb proti vlhkosti; kladenie tehál (murovanie); klampiarstvo a inštalatérstvo; interiérové a exteriérové maľovanie a natieranie; čistenie ciest; vodorovné značenie komunikácií; montovanie lešení; murárstvo; povrchové čistenie exteriérov budov; prenájom bagrov a rýpadiel; prenájom buldozérov; prenájom stavebných strojov a zariadení; štukovanie, sadrovanie; tapetovanie; utesňovanie budov a stavieb; utesňovanie ciest.

(730) **Matadorfix, s. r. o.**, Kopčianska cesta 22, 852 58 Bratislava, SK;

(210) 3095-97
(220) 22.10.1997
(511) 4, 7, 16, 17, 22, 35, 37, 39, 42
(540)



(510) 4 - Drevené brikety.
7 - Poľnohospodárske náradie na motorický pohon; rezné lanko na kosačky.
16 - Papierenské a papiernické obaly, plastické obaly.
17 - Polyamidové vlákna a lanká.
22 - Povrazy, motúzy z prírodných, resp. umelých vlákien.
35 - Reklamná činnosť a obchodný manažment; sprostredkovanie obchodnej činnosti s uvedeným tovarom.
37 - Opravy poľnohospodárskych strojov.
39 - Balenie a skladovanie tovaru.
42 - Služby v oblasti úpravy zelene.
(730) **Zmajkovič Jozef, Ing.**, Dolná 54, 900 01 Modra, SK;

(210) 3205-97
(220) 30.10.1997
(511) 6, 19

(540)

Topik

(510) 6 - Kovové stavebné dielce, kovové odkvapové rúry.
19 - Odkvapové rúry, nekovové stavebné materiály.
(730) **TOPIK, s. r. o.**, Lučenecká 73, 990 01 Veľký Krtíš, SK;

(210) 3380-97
(220) 17.11.1997
(310) 1555976
(320) 6.12.1993
(330) GB
(511) 17

(540) **MONTELL**
(510) 17 - Čiastočne spracované polymérne a plastické látky a materiály na výrobné účely, obalové a izolačné materiály.
(730) **Montell Technology Company B. V.**, Hoeksteen 66, 2132 MS Hoofddorp, NL;

(210) 319-98
(220) 10.02.1998
(511) 6, 35, 37
(540) **RUX**

(510) 6 - Kovové lešenie z ocele a hliníkových zliatin.
35 - Sprostredkovanie obchodu s uvedenými tovarmi.
37 - Prenájom lešenia, náradia a konštrukčného materiálu.
(730) **Králíček Pavol, Ing.**, Tupolevova 1009/6B, 851 01 Bratislava, SK;

Zapísané ochranné známky bez zmeny

179 250	179 313	179 379	179 442
179 251	179 314	179 380	179 443
179 252	179 315	179 381	179 444
179 253	179 316	179 382	179 445
179 254	179 318	179 383	179 446
179 255	179 319	179 384	179 447
179 256	179 320	179 385	179 448
179 257	179 321	179 386	179 449
179 258	179 322	179 387	179 450
179 259	179 323	179 388	179 451
179 260	179 324	179 389	179 452
179 261	179 325	179 390	179 453
179 262	179 326	179 391	179 454
179 263	179 327	179 392	179 455
179 264	179 328	179 393	179 456
179 265	179 329	179 394	179 457
179 266	179 330	179 395	179 458
179 267	179 331	179 396	179 459
179 268	179 332	179 397	179 460
179 269	179 333	179 398	179 461
179 270	179 334	179 399	179 462
179 271	179 335	179 400	179 463
179 272	179 336	179 401	179 464
179 273	179 337	179 402	179 465
179 274	179 338	179 403	179 466
179 275	179 339	179 404	179 467
179 276	179 340	179 405	179 468
179 277	179 341	179 406	179 469
179 278	179 342	179 407	179 470
179 279	179 343	179 408	179 471
179 280	179 344	179 409	179 472
179 281	179 345	179 410	179 473
179 282	179 346	179 411	179 474
179 283	179 347	179 412	179 475
179 284	179 348	179 413	179 476
179 285	179 349	179 414	179 477
179 286	179 350	179 415	179 478
179 287	179 351	179 416	179 479
179 288	179 352	179 417	179 480
179 289	179 353	179 418	179 481
179 290	179 354	179 419	179 482
179 291	179 355	179 420	179 483
179 292	179 356	179 421	179 484
179 293	179 357	179 422	179 485
179 294	179 359	179 423	179 486
179 295	179 360	179 424	179 487
179 296	179 361	179 425	179 488
179 297	179 362	179 426	179 489
179 298	179 363	179 427	179 490
179 299	179 364	179 428	179 491
179 300	179 365	179 429	179 492
179 301	179 366	179 430	179 493
179 302	179 368	179 431	179 494
179 303	179 369	179 432	179 495
179 304	179 370	179 433	179 496
179 305	179 371	179 434	179 497
179 306	179 372	179 435	179 498
179 307	179 373	179 436	179 499
179 308	179 374	179 437	179 500
179 309	179 375	179 438	179 501
179 310	179 376	179 439	179 502
179 311	179 377	179 440	179 503
179 312	179 378	179 441	179 504

179 505	179 523	179 540	179 557
179 506	179 524	179 541	179 558
179 507	179 525	179 542	179 559
179 508	179 526	179 543	179 560
179 509	179 527	179 544	179 561
179 510	179 528	179 545	179 562
179 512	179 529	179 546	179 563
179 513	179 530	179 547	179 564
179 514	179 531	179 548	179 565
179 515	179 532	179 549	179 566
179 516	179 533	179 550	179 567
179 517	179 534	179 551	179 568
179 518	179 535	179 552	179 569
179 519	179 536	179 553	179 570
179 520	179 537	179 554	179 571
179 521	179 538	179 555	
179 522	179 539	179 556	

(111) **179 250**
 (220) 08.07.1994
 (442) 08.10.0997
 (151) 16.01.1998
 (180) 08.07.2004
 (730) **BIOFAKTORY PRAHA, spol. s r. o.**, Na Chvalce 2049, 193 00 Praha 9 - Horní Počernice, CZ;
 (210) 1560-94

(111) **179 251**
 (220) 17.11.1994
 (442) 08.10.1997
 (151) 16.01.1998
 (180) 17.11.2004
 (730) **Prvá slovenská investičná spoločnosť, a. s.**, Miletičova 1, 821 08 Bratislava, SK;
 (210) 2769-94

(111) **179 252**
 (220) 17.11.1994
 (442) 08.10.1997
 (151) 16.01.1998
 (180) 17.11.2004
 (730) **Prvá slovenská investičná spoločnosť, a. s.**, Miletičova 1, 821 08 Bratislava, SK;
 (210) 2770-94

(111) **179 253**
 (220) 17.11.1994
 (442) 08.10.1997
 (151) 16.01.1998
 (180) 17.11.2004
 (730) **Zlatý investičný fond, a. s.**, Štúrova 5, 818 55 Bratislava, SK;
 (210) 2771-94

(111) **179 254**
 (220) 17.11.1994
 (442) 08.10.1997
 (151) 16.01.1998
 (180) 17.11.2004

(730) **Južný investičný fond, a. s.**, Štúrova 5, 818 55 Bratislava, SK;
 (210) 2772-94

(111) **179 255**
 (220) 17.11.1994
 (442) 08.10.1997
 (151) 16.01.1998
 (180) 17.11.2004
 (730) **HUMANITA - INVESTIČNÝ FOND, a. s.**, Štúrova 5, 818 55 Bratislava, SK;
 (210) 2773-94

(111) **179 256**
 (220) 09.11.1992
 (442) 08.10.1997
 (151) 16.01.1998
 (180) 09.11.2002
 (730) **INSEKO, a. s.**, Hálkova 3, 012 51 Žilina, SK;
 (210) 72862

(111) **179 257**
 (220) 10.09.1993
 (442) 08.10.1997
 (151) 16.01.1998
 (180) 10.09.2003
 (730) **WOOLWORTH Corporation, under the laws of the State of N. Y.**, 233 Broadway, 10279-0001 New York, US;
 (210) 1625-93

(111) **179 258**
 (220) 07.03.1994
 (442) 08.10.1997
 (151) 16.01.1998
 (180) 07.03.2004
 (730) **Intel Corporation**, 2200 Mission College Boulevard, Santa Clara, California 95052-8119, US;
 (210) 545-94

-
- (111) **179 259**
(220) 12.07.1994
(442) 08.10.1997
(151) 16.01.1998
(180) 12.07.2004
(730) **MARS Inc.**, spoločnosť zriadená podľa zákonov štátu Delaware, McLean, Virginia 22101, US;
(210) 1575-94
-
- (111) **179 260**
(220) 22.07.1993
(442) 08.10.1997
(151) 16.01.1998
(180) 22.07.2003
(730) **MIER, akciová spoločnosť**, Pilska 7, 955 13 Topoľčany, SK;
(210) 1226-93
-
- (111) **179 261**
(220) 20.09.1993
(442) 08.10.1997
(151) 16.01.1998
(180) 20.09.2003
(730) **ASSOCIAZIONE RADIO MARIA**, Piazza S. Michele 3, 20059 Vimercate, Milano, IT;
(210) 1658-93
-
- (111) **179 262**
(220) 27.01.1994
(442) 08.10.1997
(151) 16.01.1998
(180) 27.01.2004
(730) **Kmart Corporation**, 3100 West Big Beaver Road, Troy, Michigan 48084, US;
(210) 191-94
-
- (111) **179 263**
(220) 27.01.1994
(442) 08.10.1997
(151) 16.01.1998
(180) 27.01.2004
(730) **Kmart Corporation**, 3100 West Big Beaver Road, Troy, Michigan 48084, US;
(210) 192-94
-
- (111) **179 264**
(220) 27.01.1994
(442) 08.10.1997
(151) 16.01.1998
(180) 27.01.2004
(730) **Kmart Corporation**, 3100 West Big Beaver Road, Troy, Michigan 48084, US;
(210) 206-94
-
- (111) **179 265**
(220) 27.01.1994
(442) 08.10.1997
(151) 16.01.1998
(180) 27.01.2004
-
- (111) **179 266**
(220) 23.02.1994
(442) 08.10.1997
(151) 16.01.1998
(180) 23.02.2004
(730) **DCT - DANUBE COMMERCE TRUST, spol. s r. o.**, Štefánikova 19, 811 05 Bratislava, SK;
(210) 444-94
-
- (111) **179 267**
(220) 05.10.1992
(442) 08.10.1997
(151) 16.01.1998
(180) 05.10.2002
(730) **Němec Marek, Ing.**, Veletřní 45, 170 00 Praha 7, CZ;
(210) 72071
-
- (111) **179 268**
(220) 01.11.1993
(442) 08.10.1997
(151) 16.01.1998
(180) 01.11.2003
(730) **SmithKline Beecham plc**, New Horizons Court, Brentford, Middlesex TW8 9EP, GB;
(210) 1960-93
-
- (111) **179 269**
(220) 06.04.1994
(442) 08.10.1997
(151) 16.01.1998
(180) 06.04.2004
(730) **Unilever N. V.**, Weena 455, Rotterdam, NL;
(210) 778-94
-
- (111) **179 270**
(220) 06.04.1994
(442) 08.10.1997
(151) 16.01.1998
(180) 06.04.2004
(730) **Unilever N. V.**, Weena 455, Rotterdam, NL;
(210) 779-94
-
- (111) **179 271**
(220) 06.04.1994
(442) 08.10.1997
(151) 16.01.1998
(180) 06.04.2004
(730) **Unilever N. V.**, Weena 455, Rotterdam, NL;
(210) 780-94
-
- (111) **179 272**
(220) 06.04.1994

(442) 08.10.1997
(151) 16.01.1998
(180) 06.04.2004
(730) **Unilever N. V.**, Weena 455, Rotterdam, NL;
(210) 800-94

(111) **179 273**
(220) 18.08.1994
(442) 08.10.1997
(151) 16.01.1998
(180) 18.08.2004
(730) **CORSAIR TOILETRIES LIMITED**, 220 Park Street Lane, Park Street, St. Albans, Hertfordshire AL2 2AQ, GB;
(210) 1903-94

(111) **179 274**
(220) 18.08.1994
(442) 08.10.1997
(151) 16.01.1998
(180) 18.08.2004
(730) **Diebold, Incorporated**, spoločnosť zriadená podľa zákonov štátu Delaware, North Canton, Ohio, US;
(210) 1904-94

(111) **179 275**
(220) 18.08.1994
(442) 08.10.1997
(151) 16.01.1998
(180) 18.08.2004
(730) **Diebold, Incorporated**, spoločnosť zriadená podľa zákonov štátu Delaware, North Canton, Ohio, US;
(210) 1905-94

(111) **179 276**
(220) 18.08.1994
(442) 08.10.1997
(151) 16.01.1998
(180) 18.08.2004
(730) **Pivovarna UNION, d.d. Ljubljana**, Pivovarniška 2, 611 07 Ljubljana, SI;
(210) 1908-94

(111) **179 277**
(220) 03.08.1992
(442) 08.10.1997
(151) 16.01.1998
(180) 03.08.2002
(730) **Budaj Ján**, Moskovská 11, 811 08 Bratislava, SK;
(210) 70654

(111) **179 278**
(220) 31.01.1992
(442) 08.10.1997
(151) 16.01.1998
(180) 31.01.2002

(730) **E. W. S., spol. s r. o.**, Hradištko-Brunšov 211, CZ;
(210) 66213

(111) **179 279**
(220) 31.03.1992
(442) 08.10.1997
(151) 16.01.1998
(180) 31.03.2002
(730) **Strojírny Kolín, státní podnik**, Ovčárecká 312, 280 27 Kolín 5, CZ;
(210) 67621

(111) **179 280**
(220) 06.08.1993
(442) 08.10.1997
(151) 16.01.1998
(180) 06.08.2003
(730) **ELTEL PRAHA, spol. s r. o.**, tř. 5 května 11/1111, 140 00 Praha 4, CZ;
(210) 1314-93

(111) **179 281**
(220) 29.12.1993
(442) 08.10.1997
(151) 16.01.1998
(180) 29.12.2003
(730) **SANITAS, spol. s r. o.**, Nám. M. R. Štefánika 62, 907 01 Myjava, SK;
(210) 2385-93

(111) **179 282**
(220) 22.06.1994
(442) 08.10.1997
(151) 16.01.1998
(180) 22.06.2004
(730) **ASTRA AKTIEBOLAG**, 151 85 Södertälje, SE;
(210) 1446-94

(111) **179 283**
(220) 26.11.1992
(442) 08.10.1997
(151) 16.01.1998
(180) 26.11.2002
(730) **Peterka Daniel, DATABOX**, 1. máje 363/17, 460 02 Liberec 2, CZ;
(210) 73327

(111) **179 284**
(220) 17.11.1994
(442) 08.10.1997
(151) 19.01.1998
(180) 17.11.2004
(730) **GARANTOVANÝ INVESTIČNÝ FOND, a. s.**, Štúrova 5, 818 55 Bratislava, SK;
(210) 2777-94

(111) **179 285**
 (220) 17.11.1994
 (442) 08.10.1997
 (151) 19.01.1998
 (180) 17.11.2004
 (730) **PRVÝ PRIVATIZAČNÝ INVESTIČNÝ FOND, a. s.**, Štúrova 5, 818 55 Bratislava, SK;
 (210) 2778-94

(111) **179 286**
 (220) 09.10.1992
 (442) 08.10.1997
 (151) 19.01.1998
 (180) 09.10.2002
 (730) **AB Volvo, S - 40508 Göteborg, SE**;
 (210) 72212

(111) **179 287**
 (220) 16.11.1990
 (442) 08.10.1997
 (151) 19.01.1998
 (180) 16.11.2000
 (730) **Dom techniky ZSVTS Žilina, s. r. o.**, Ul. Vyso-
 koškolákov 4, 010 01 Žilina, SK;
 (210) 59363

(111) **179 288**
 (220) 06.08.1993
 (442) 08.10.1997
 (151) 19.01.1998
 (180) 06.08.2003
 (730) **LUCERNA - BARRANDOV, spol. s r. o.**, Ště-
 pánská 61, 116 02 Praha 1, CZ;
 (210) 1349-93

(111) **179 289**
 (220) 20.05.1994
 (310) 89 144
 (320) 03.05.1994
 (330) CZ
 (442) 08.10.1997
 (151) 19.01.1998
 (180) 20.05.2004
 (730) **OLYMPUS OPTICAL COMPANY LIMI-
 TED**, 43-2 2-chome Hatagaya, Shibuya-ku, To-
 kyo, JP;
 (210) 1184-94

(111) **179 290**
 (220) 28.02.1994
 (442) 08.10.1997
 (151) 19.01.1998
 (180) 28.02.2004
 (730) **R. J. Reynolds Tobacco Company**, spoločnosť
 zriadená podľa zákonov štátu New Jersey, Wins-
 ton-Salem, North Carolina, US;
 (210) 477-94

(111) **179 291**
 (220) 04.06.1991
 (442) 08.10.1997
 (151) 19.01.1998
 (180) 04.06.2001
 (730) **VÍTKOVICE, akciová spoločnosť**, 706 02
 Ostrava - Vítkovice, CZ;
 (210) 62010

(111) **179 292**
 (220) 19.07.1993
 (442) 08.10.1997
 (151) 19.01.1998
 (180) 19.07.2003
 (730) **B. O. F., a. s.**, Miletičova 1, 821 08 Bratislava,
 SK;
 (210) 1220-93

(111) **179 293**
 (220) 02.07.1992
 (442) 08.10.1997
 (151) 19.01.1998
 (180) 02.07.2002
 (730) **LIFT SYSTEM, spol. s r. o.**, Alstrova 270,
 831 06 Bratislava, SK;
 (210) 69860

(111) **179 294**
 (220) 05.06.1992
 (442) 08.10.1997
 (151) 19.01.1998
 (180) 05.06.2002
 (730) **EURODRIVE Services and Distribution N. V.**,
 World Trade Center, Stravinskylaan 1325, 1077
 XX Amsterdam, NL;
 (210) 69106

(111) **179 295**
 (220) 28.05.1992
 (442) 08.10.1997
 (151) 09.01.1998
 (180) 28.05.2002
 (730) **ROVER GROUP LIMITED**, International Ho-
 use, Bickenhill Lane, Bickenhill, Birmingham
 B37 7HQ, GB;
 (210) 68878

(111) **179 296**
 (220) 11.10.1993
 (442) 08.10.1997
 (151) 19.01.1998
 (180) 11.10.2003
 (730) **HUHTAMAKI OY**, Ratavartijankatu 2A, SF-
 -00520 Helsinki 52, FI;
 (210) 1818-93

(111) **179 297**
 (220) 18.06.1993

(442) 08.10.1997
(151) 19.01.1998
(180) 18.06.2003
(730) **Rudolf Wild GmbH and CO KG**, Rudolf Wild
Strasse 4-6, D-6904 Eppelheim Heidelberg, DE;
(210) 1000-93

(111) **179 298**
(220) 25.01.1994
(442) 08.10.1997
(151) 19.01.1998
(180) 25.01.2004
(730) **GAS - MARTIN, s. r. o.**, Medňanského 16,
036 01 Martin 8, SK;
(210) 151-94

(111) **179 299**
(220) 07.06.1994
(442) 08.10.1997
(151) 19.01.1998
(180) 07.06.2004
(730) **IMPERIAL TOBACCO LIMITED**, Bristol,
GB;
(210) 1326-94

(111) **179 300**
(220) 23.09.1994
(442) 08.10.1997
(151) 19.01.1998
(180) 23.09.2004
(730) **The Upjohn Company**, spoločnosť zriadená
podľa zákonov štátu Delaware, Kalamazoo, Mi-
chigan, US;
(210) 2204-94

(111) **179 301**
(220) 26.09.1994
(442) 08.10.1997
(151) 19.01.1998
(180) 26.09.2004
(730) **CLASSIC FM PLC**, Academic House, 24-28
Oval Road, London, GB;
(210) 2218-94

(111) **179 302**
(220) 22.11.1994
(442) 08.10.1997
(151) 19.01.1998
(180) 22.11.2004
(730) **J. W. SPEAR & SONS PLC**, Richard House,
Enstone Road, Enfield, Middlesex EN3 7TB,
GB;
(210) 2809-94

(111) **179 303**
(220) 22.11.1994
(442) 08.10.1997
(151) 19.01.1998
(180) 22.11.2004

(730) **Compagnie des Gaz de Pétrole Primagaz S. A.**,
64, Avenue Hoche, 75008 Paris, FR;
(210) 2810-94

(111) **179 304**
(220) 24.11.1994
(442) 08.10.1997
(151) 19.01.1998
(180) 24.11.2004
(730) **Karlovarské minerální vody, a. s.**, Horova 3,
360 21 Karlovy Vary, CZ;
(210) 2829-94

(111) **179 305**
(220) 24.11.1994
(442) 08.10.1997
(151) 19.01.1998
(180) 24.11.2004
(730) **ELASTIK, spol. s r. o.**, miestna časť Šelpice
252, 919 09 Bohdanovce nad Trnavou, SK;
(210) 2834-94

(111) **179 306**
(220) 28.03.1994
(442) 08.10.1997
(151) 19.01.1998
(180) 28.03.2004
(730) **Novo Nordisk A/S**, Novo Allé, DK-2880 Bags-
vaerd, DK;
(210) 699-94

(111) **179 307**
(220) 03.06.1994
(442) 08.10.1997
(151) 19.01.1998
(180) 03.06.2004
(730) **Unilever N. V.**, Weena 455, Rotterdam, NL;
(210) 1303-94

(111) **179 308**
(220) 07.06.1994
(442) 08.10.1997
(151) 19.01.1998
(180) 07.06.2004
(730) **BROWN AND WILLIAMSON TOBACCO
CORPORATION**, 1500 Brown and Williamson
Tower, Louisville Galleria, Louisville, Kentucky
40202, US;
(210) 1328-94

(111) **179 309**
(220) 06.06.1994
(442) 08.10.1997
(151) 19.01.1998
(180) 06.06.2004
(730) **Stop auto - moto revue, spol. s r. o.**, Exnárova
57/A, 820 12 Bratislava, SK;
(210) 1319-94

(111) **179 310**
(220) 21.12.1994
(442) 08.10.1997
(151) 19.01.1998
(180) 21.12.2004
(730) **SEGA ENTERPRISES, LTD**, 2-12, Haneda 1-
-chome, Ohta-ku, Tokyo 144, JP;
(210) 3058-94

(111) **179 311**
(220) 21.12.1994
(442) 08.10.1997
(151) 19.01.1998
(180) 21.12.2004
(730) **SEGA ENTERPRISES, LTD**, 2-12, Haneda 1-
-chome, Ohta-ku, Tokyo 144, JP;
(210) 3059-94

(111) **179 312**
(220) 21.12.1994
(442) 08.10.1997
(151) 19.01.1998
(180) 21.12.2004
(730) **SEGA ENTERPRISES, LTD**, 2-12, Haneda 1-
-chome, Ohta-ku, Tokyo 144, JP;
(210) 3060-94

(111) **179 313**
(220) 21.12.1994
(442) 08.10.1997
(151) 19.01.1998
(180) 21.12.2004
(730) **TreKök-Doggy AB**, S-447 84 Vårgårda, SE;
(210) 3061-94

(111) **179 314**
(220) 21.12.1994
(442) 08.10.1997
(151) 19.01.1998
(180) 21.12.2004
(730) **RWE Telliance Aktiengesellschaft**, Gildehof-
strasse 1, 45127 Essen, DE;
(210) 3063-94

(111) **179 315**
(220) 21.12.1994
(442) 08.10.1997
(151) 20.01.1998
(180) 21.12.2004
(730) **RWE Telliance Aktiengesellschaft**, Gildehof-
strasse 1, 45127 Essen, DE;
(210) 3064-94

(111) **179 316**
(220) 21.12.1994
(442) 08.10.1997
(151) 20.01.1998
(180) 21.12.2004
(730) **DIGIS, spol. s r. o.**, 703 50 Ostrava, CZ;

(210) 3065-94

(111) **179 318**
(220) 20.10.1992
(442) 08.10.1997
(151) 20.01.1998
(180) 20.10.2002
(730) **HLUBNA, chemické výrobní družstvo**, Zábr-
dovická 10, 658 29 Brno, CZ;
(210) 72422

(111) **179 319**
(220) 21.10.1992
(442) 08.10.1997
(151) 20.01.1998
(180) 21.10.2002
(730) **OROYA, s. r. o.**, Teplická 17, 190 00 Praha, CZ;
(210) 72473

(111) **179 320**
(220) 25.06.1997
(442) 08.10.1997
(151) 20.01.1998
(180) 25.06.2007
(730) **PREMAC Bratislava, spol. s r. o.**, Stará Vaj-
norská 25, 832 17 Bratislava, SK;
(210) 73496

(111) **179 321**
(220) 28.06.1993
(442) 08.10.1997
(151) 20.01.1998
(180) 28.06.2003
(730) **INTEREXPERTA, spol. s r. o.**, Cukrová 14,
813 39 Bratislava, SK;
(210) 1082-93

(111) **179 322**
(220) 29.06.1993
(442) 08.10.1997
(151) 20.01.1998
(180) 29.06.2003
(730) **Clinique Laboratoires Inc.**, 767 Fifth Avenue,
New York, New York 10153, US;
(210) 1090-93

(111) **179 323**
(220) 07.04.1994
(442) 08.10.1997
(151) 20.01.1998
(180) 07.04.2004
(730) **RIMAVAN, chemické výrobné družstvo inva-
lidov**, Čerenčianska cesta 27, 979 80 Rimavská
Sobota, SK;
(210) 816-94

(111) **179 324**
(220) 16.06.1994

(442) 08.10.1997
(151) 20.01.1998
(180) 16.06.2004
(730) **Hattasová Renáta, Ing.**, Hodžova 39, 949 01 Nitra, SK;
(210) 1401-94

(111) **179 325**
(220) 16.06.1994
(442) 08.10.1997
(151) 20.01.1998
(180) 16.06.2004
(730) **Hattasová Renáta, Ing.**, Hodžova 39, 949 01 Nitra, SK;
(210) 1402-94

(111) **179 326**
(220) 16.06.1994
(442) 08.10.1997
(151) 20.01.1998
(180) 16.06.2004
(730) **ANNE COLE DESIGN STUDIO, LTD.**, 1709 Ambassador Avenue, Beverly Hills, California 90210, US;
(210) 1403-94

(111) **179 327**
(220) 16.06.1994
(442) 08.10.1997
(151) 20.01.1998
(180) 16.06.2004
(730) **SENSORMATIC ELECTRONICS CORPORATION**, 500 Northwest 12th Avenue, Deerfield Beach, Florida 33442, US;
(210) 1413-94

(111) **179 328**
(220) 16.06.1994
(442) 08.10.1997
(151) 20.01.1998
(180) 16.06.2004
(730) **SENSORMATIC ELECTRONICS CORPORATION**, 500 Northwest 12th Avenue, Deerfield Beach, Florida 33442, US;
(210) 1414-94

(111) **179 329**
(220) 17.06.1994
(442) 08.10.1997
(151) 20.01.1998
(180) 17.06.2004
(730) **GLAXO GROUP LIMITED**, Greenford, Middlesex, GB;
(210) 1416-94

(111) **179 330**
(220) 17.06.1994
(442) 08.10.1997
(151) 20.01.1998

(180) 17.06.2004
(730) **Interroll, Elemente für die Fördertechnik, Gesellschaft m.b.H.**, Interrollstrasse 1, A-2620 Wartmannstetten, Ramplach, AT;
(210) 1417-94

(111) **179 331**
(220) 17.06.1994
(442) 08.10.1997
(151) 20.01.1998
(180) 17.06.2004
(730) **SPECTRUM Marketing, spol. s r. o.**, Nová Ves 2224/23, 929 01 Dunajská Streda, SK;
(210) 1421-94

(111) **179 332**
(220) 17.06.1994
(442) 08.10.1997
(151) 20.01.1998
(180) 17.06.2004
(730) **SPECTRUM Marketing, spol. s r. o.**, Nová Ves 2224/23, 929 01 Dunajská Streda, SK;
(210) 1422-94

(111) **179 333**
(220) 19.08.1991
(442) 08.10.1997
(151) 20.01.1998
(180) 19.08.2001
(730) **Telefonbuch Verlag Hans Müller GmbH & Co.**, Pretzfelder Strasse 7-11, D-8500 Nürnberg 90, DE;
(210) 63305

(111) **179 334**
(220) 12.05.1992
(442) 08.10.1997
(151) 20.01.1998
(180) 12.05.2002
(730) **Praxair Technology, Inc.**, 441 Sackett Point Road, North Haven, Connecticut 06473, US;
(210) 68503

(111) **179 335**
(220) 17.11.1992
(442) 08.10.1997
(151) 20.01.1998
(180) 17.11.2002
(730) **Naturprodukt CZ, spol. s r. o.**, Mládežnická 9/1563, 736 01 Havířov - Podlesí, CZ;
(210) 72699

(111) **179 336**
(220) 03.12.1992
(442) 08.10.1997
(151) 20.01.1998
(180) 03.12.2002
(730) **Elektrovod Bratislava, a. s.**, Čulenova 5, 816 46 Bratislava, SK;

(210) 73566

(111) **179 337**
(220) 04.06.1993
(442) 08.10.1997
(151) 20.01.1998
(180) 04.06.2003
(730) **NISSIN SHOKUHIN KABUSHIKI KAISHA (NISSIN FOOD PRODUCTS CO., LTD)**, 1-1 Nishinakajima 4-chome, Yodogawa-ku, Osaka, JP;
(210) 870-93

(111) **179 338**
(220) 26.07.1993
(442) 08.10.1997
(151) 20.01.1998
(180) 26.07.2003
(730) **BIOPO Leopoldov, s. r. o.**, Trnavská cesta, 920 41 Leopoldov, SK;
(210) 1250-93

(111) **179 339**
(220) 28.07.1993
(442) 08.10.1997
(151) 20.01.1998
(180) 28.07.2003
(730) **Courtaulds Fibres (Holdings) Limited**, 50 George Street, London W1A 2BB, GB;
(210) 1265-93

(111) **179 340**
(220) 29.07.1993
(442) 08.10.1997
(151) 20.01.1998
(180) 29.07.2003
(730) **UNITEC CS, a. s.**, Vodičkova 30, 110 00 Praha 1, CZ;
(210) 1272-93

(111) **179 341**
(220) 29.07.1993
(442) 08.10.1997
(151) 20.01.1998
(180) 29.07.2003
(730) **JMS - solid trade, spol. s r. o.**, Nám. SNP 12, 960 01 Zvolen, SK;
(210) 1279-93

(111) **179 342**
(220) 29.07.1993
(442) 08.10.1997
(151) 20.01.1998
(180) 29.07.2003
(730) **ELMES, spol. s r. o.**, Kubányho 2132, 960 01 Zvolen, SK;
(210) 1280-93

(111) **179 343**
(220) 01.11.1993
(442) 08.10.1997
(151) 20.01.1998
(180) 01.11.2003
(730) **SmithKline Beecham Plc.**, New Horizons Court, Brentford, Middlesex TW8 9EP, GB;
(210) 1964-93

(111) **179 344**
(220) 01.11.1993
(442) 08.10.1997
(151) 20.01.1998
(180) 01.11.2003
(730) **SmithKline Beecham Plc.**, New Horizons Court, Brentford, Middlesex TW8 9EP, GB;
(210) 1965-93

(111) **179 345**
(220) 11.04.1997
(442) 08.10.1997
(151) 20.01.1998
(180) 11.04.2007
(730) **E. M. C. O. Hygiene, spol. s r. o.**, Podzáhradná 74, 820 14 Bratislava, SK;
(210) 1018-97

(111) **179 346**
(220) 07.02.1994
(442) 08.10.1997
(151) 21.01.1998
(180) 07.02.2004
(730) **AMS, spol. s r. o.**, Viktorínova 2, 821 08 Bratislava, SK;
(210) 297-94

(111) **179 347**
(220) 08.02.1994
(442) 08.10.1997
(151) 21.01.1998
(180) 08.02.2004
(730) **Divadlo/Škola LUDUS**, Tupolevova 7/A, 851 01 Bratislava, SK;
(210) 313-94

(111) **179 348**
(220) 08.07.1994
(442) 08.10.1997
(151) 21.01.1998
(180) 08.07.2004
(730) **BIOFAKTORY PRAHA, spol. s r. o.**, Na Chvalce 2049, 193 00 Praha 9 - Horní Počernice, CZ;
(210) 1556-94

(111) **179 349**
(220) 08.07.1994
(442) 08.10.1997
(151) 21.01.1998

(180) 08.07.2004
(730) **BIOFAKTORY PRAHA, spol. s r. o.**, Na Chvalce 2049, 193 00 Praha 9 - Horní Počernice, CZ;
(210) 1557-94

(111) **179 350**
(220) 08.07.1994
(442) 08.10.1997
(151) 21.01.1998
(180) 08.07.2004
(730) **BIOFAKTORY PRAHA, spol. s r. o.**, Na Chvalce 2049, 193 00 Praha 9 - Horní Počernice, CZ;
(210) 1558-94

(111) **179 351**
(220) 08.07.1994
(442) 08.10.1997
(151) 21.01.1998
(180) 08.07.2004
(730) **BIOFAKTORY PRAHA, spol. s r. o.**, Na Chvalce 2049, 193 00 Praha 9 - Horní Počernice, CZ;
(210) 1559-94

(111) **179 352**
(220) 15.10.1991
(442) 08.10.1997
(151) 21.01.1998
(180) 15.10.2001
(730) **Valio OY**, Meijeritie 6, 00370 Helsinki, FI;
(210) 64155

(111) **179 353**
(220) 31.07.1992
(442) 08.10.1997
(151) 21.01.1998
(180) 31.07.2002
(730) **Brněnské veletrhy a výstavy, a. s.**, Výstaviště 1, 647 00 Brno, CZ;
(210) 70639

(111) **179 354**
(220) 24.11.1994
(442) 08.10.1997
(151) 21.01.1998
(180) 24.11.2004
(730) **ELASTIK, spol. s r. o.**, miestna časť Šelpice 252, 919 09 Bohdanovce nad Trnavou, SK;
(210) 2836-94

(111) **179 355**
(220) 24.11.1994
(442) 08.10.1997
(151) 21.01.1998
(180) 24.11.2004
(730) **ELASTIK, spol. s r. o.**, miestna časť Šelpice 252, 919 09 Bohdanovce nad Trnavou, SK;

(210) 2837-94

(111) **179 356**
(220) 24.11.1994
(310) 74/528868
(320) 24.05.1994
(330) US
(442) 08.10.1997
(151) 21.01.1998
(180) 24.11.2004
(730) **Digital Equipment Corporation**, 146 Main Street, Maynard, Massachusetts 01754, US;
(210) 2842-94

(111) **179 357**
(220) 28.12.1994
(442) 08.10.1997
(151) 21.01.1998
(180) 28.12.2004
(730) **Oy E. Sarlin Ab**, Kaivokselantie 3-5, 01610 Vantaa, FI;
(210) 3133-94

(111) **179 359**
(220) 23.09.1994
(310) VA 02.477 1994
(320) 05.04.1994
(330) DK
(442) 08.10.1997
(151) 21.01.1998
(180) 23.09.2004
(730) **Novo Nordisk A/S**, Novo Allé, DK-2880 Bagsvaerd, DK;
(210) 2205-94

(111) **179 360**
(220) 26.09.1994
(442) 08.10.1997
(151) 21.01.1998
(180) 26.09.2004
(730) **Zátka - Pražské sodovkárny, spol. s r. o.**, Přívozní 2a, 170 00 Praha 7, CZ;
(210) 2220-94

(111) **179 361**
(220) 26.09.1994
(442) 08.10.1997
(151) 21.01.1998
(180) 26.09.2004
(730) **Zátka - Pražské sodovkárny, spol. s r. o.**, Přívozní 2a, 170 00 Praha 7, CZ;
(210) 2221-94

(111) **179 362**
(220) 27.09.1994
(442) 08.10.1997
(151) 21.01.1998
(180) 27.09.2004

(730) **EGMONT FONDEN**, Vognmagergade 11, Copenhagen K, DK;
(210) 2231-94

(111) **179 363**
(220) 27.09.1994
(442) 08.10.1997
(151) 21.01.1998
(180) 27.09.2004
(730) **BOEHRINGER INGELHEIM KG**, Ingelheim am Rhein, DE;
(210) 2232-94

(111) **179 364**
(220) 24.11.1994
(442) 08.10.1997
(151) 21.01.1998
(180) 24.11.2004
(730) **ELASTIK, spol. s r. o.**, miestna časť Šelpice 252, 919 09 Bohdanovce nad Trnavou, SK;
(210) 2840-94

(111) **179 365**
(220) 28.12.1994
(442) 08.10.1997
(151) 21.01.1998
(180) 28.12.2004
(730) **HYGE spol. s r. o.**, 760 01 Zlín - Příluky, CZ;
(210) 3127-94

(111) **179 366**
(220) 14.03.1994
(442) 08.10.1997
(151) 21.01.1998
(180) 14.03.2004
(730) **GEORGE WESTON LIMITED**, 22 st Clair Avenue East, Suite 1901, Toronto, Ontario M4T 2S7, CA;
(210) 611-94

(111) **179 368**
(220) 06.06.1994
(442) 08.10.1997
(151) 21.01.1998
(180) 06.06.2004
(730) **Stop auto - moto revue, spol. s r. o.**, Exnárova 57/A, 820 12 Bratislava, SK;
(210) 1318-94

(111) **179 369**
(220) 29.10.1993
(442) 08.10.1997
(151) 21.01.1998
(180) 29.10.2003
(730) **CHUBB LIPS NEDERLAND BV**, Merwedestraat 48, 3313 CS Dordrecht, NL;
(210) 1947-93

(111) **179 370**
(220) 17.11.1994
(442) 08.10.1997
(151) 21.01.1998
(180) 17.11.2004
(730) **CHEMOLAK, a. s.**, Továrenská 1, 919 04 Smolenice, SK;
(210) 2783-94

(111) **179 371**
(220) 17.11.1994
(442) 08.10.1997
(151) 21.01.1998
(180) 17.11.2004
(730) **CHEMOLAK, a. s.**, Továrenská 1, 919 04 Smolenice, SK;
(210) 2784-94

(111) **179 372**
(220) 17.11.1994
(442) 08.10.1997
(151) 21.01.1998
(180) 17.11.2004
(730) **CHEMOLAK, a. s.**, Továrenská 1, 919 04 Smolenice, SK;
(210) 2785-94

(111) **179 373**
(220) 17.11.1994
(442) 08.10.1997
(151) 21.01.1998
(180) 17.11.2004
(730) **CHEMOLAK, a. s.**, Továrenská 1, 919 04 Smolenice, SK;
(210) 2786-94

(111) **179 374**
(220) 18.11.1994
(442) 08.10.1997
(151) 21.01.1998
(180) 18.11.2004
(730) **Pay TV Properties Limited**, Austrasse 27, FL-9490 Vaduz, LI;
(210) 2789-94

(111) **179 375**
(220) 18.11.1994
(442) 08.10.1997
(151) 21.01.1998
(180) 18.11.2004
(730) **MOLEX INCORPORATED**, 2222 Wellington Court, Lisle, Illinois, US;
(210) 2790-94

(111) **179 376**
(220) 18.11.1994
(442) 08.10.1997
(151) 21.01.1998

(180) 18.11.2004
(730) **Mlékárna Hlinsko, spol. s r. o.**, Kouty 53,
539 17 Hlinsko v Čechách, CZ;
(210) 2792-94

(111) **179 377**
(220) 18.11.1994
(442) 08.10.1997
(151) 21.01.1998
(180) 18.11.2004
(730) **Mlékárna Hlinsko, spol. s r. o.**, Kouty 53,
539 17 Hlinsko v Čechách, CZ;
(210) 2793-94

(111) **179 378**
(220) 21.11.1994
(442) 08.10.1997
(151) 21.01.1998
(180) 21.11.2004
(730) **SPIRIT - informačné systémy, a. s.**, Hrobáková
9, 951 02 Bratislava, SK;
(210) 2794-94

(111) **179 379**
(220) 21.11.1994
(442) 08.10.1997
(151) 21.01.1998
(180) 21.11.2004
(730) **Harley-Davidson, spol. s r. o.**, Lazarská 7,
110 00 Praha 1, CZ;
(210) 2797-94

(111) **179 380**
(220) 21.11.1994
(442) 08.10.1997
(151) 21.01.1998
(180) 21.11.2004
(730) **Harley-Davidson, spol. s r. o.**, Lazarská 7,
110 00 Praha 1, CZ;
(210) 2798-94

(111) **179 381**
(220) 21.11.1994
(442) 08.10.1997
(151) 21.01.1998
(180) 21.11.2004
(730) **N. V. Nutricia**, Stationsstraat 186, 2712 HM
Zoetermeer, NL;
(210) 2800-94

(111) **179 382**
(220) 20.12.1994
(442) 08.10.1997
(151) 21.01.1998
(180) 20.12.2004
(730) **Beecham Group p. l. c.**, Four New Horizons
Court, Harlequin Avenue, Brentford, Middlesex,
GB;
(210) 3051-94

(111) **179 383**
(220) 21.12.1994
(442) 08.10.1997
(151) 21.01.1998
(180) 21.12.2004
(730) **TRANSFER Slovensko, spol. s r. o.**, Pribinova
23, 810 11 Bratislava, SK;
(210) 3054-94

(111) **179 384**
(220) 21.12.1994
(442) 08.10.1997
(151) 21.01.1998
(180) 21.12.2004
(730) **BRITISH SISALKRAFT LTD.**, Commisio-
ners Road, Strood, ME2 4ED Rochester, Kent,
GB;
(210) 3056-94

(111) **179 385**
(220) 20.06.1997
(442) 08.10.1997
(151) 21.01.1998
(180) 20.06.2007
(730) **ZLATÝ BAŽANT, akciová spoločnosť**, Novo-
zámocká cesta 2, 947 12 Hurbanovo, SK;
(210) 1725-97

(111) **179 386**
(220) 04.06.1997
(442) 08.10.1997
(151) 21.01.1998
(180) 04.06.2007
(730) **AVC, a. s.**, Ul. slobody, 022 01 Čadca, SK;
(210) 59133

(111) **179 387**
(220) 13.03.1992
(442) 08.10.1997
(151) 21.01.1998
(180) 13.03.2002
(730) **Ing. Kokeš Josef, CSc.**, Písnická 753, 142 00
Praha 4, CZ;
(210) 67265

(111) **179 388**
(220) 16.03.1992
(442) 08.10.1997
(151) 21.01.1998
(180) 16.03.2002
(730) **Kokešová Ludmila, Ing.**, Písnická 753, 140 00
Praha 4, CZ;
(210) 67267

(111) **179 389**
(220) 21.04.1992
(442) 08.10.1997
(151) 21.01.1998
(180) 21.04.2002

(730) **ZIGMA BRNO, spol. s r. o.**, Dalimilova 110,
612 00 Brno, CZ;
(210) 68087

(111) **179 390**
(220) 21.07.1992
(442) 08.10.1997
(151) 21.01.1998
(180) 21.07.2002
(730) **EKOING, spol. s r. o.**, V okruží 12/2159,
130 00 Praha 3 - Jarov, CZ;
(210) 70424

(111) **179 391**
(220) 21.07.1992
(442) 08.10.1997
(151) 21.01.1998
(180) 21.07.2002
(730) **EKOING, spol. s r. o.**, V okruží 12/2159,
130 00 Praha 3 - Jarov, CZ;
(210) 70425

(111) **179 392**
(220) 04.12.1992
(442) 08.10.1997
(151) 21.01.1998
(180) 04.12.2002
(730) **CTC Sportswear, s. r. o.**, Ještědská 121, 148 00
Praha 4, CZ;
(210) 73613

(111) **179 393**
(220) 15.12.1992
(442) 08.10.1997
(151) 21.01.1998
(180) 15.12.2002
(730) **EDUARD HUECK BmbH and CO. KG**, Loher
Strasse 9, D-5880 Lüdenscheid, DE;
(210) 73851

(111) **179 394**
(220) 30.12.1992
(442) 08.10.1997
(151) 21.01.1998
(180) 30.12.2002
(730) **Fido Dido, Inc.**, spoločnosť zriadená podľa zá-
konov štátu New York, 155 Avenue of the Ame-
rikas, New York, New York 10011, US;
(210) 74323

(111) **179 395**
(220) 02.11.1993
(442) 08.10.1997
(151) 21.01.1998
(180) 02.11.2003
(730) **de Miclén, a. s.**, 934 12 Levice, SK;
(210) 1979-93

(111) **179 396**
(220) 02.11.1993
(442) 08.10.1997
(151) 21.01.1998
(180) 02.11.2003
(730) **de Miclén, a. s.**, 934 12 Levice, SK;
(210) 1981-93

(111) **179 397**
(220) 02.11.1993
(442) 08.10.1997
(151) 21.01.1998
(180) 02.11.2003
(730) **de Miclén, a. s.**, 934 12 Levice, SK;
(210) 1982-93

(111) **179 398**
(220) 02.11.1993
(442) 08.10.1997
(151) 21.01.1998
(180) 02.11.2003
(730) **de Miclén, a. s.**, 934 12 Levice, SK;
(210) 1983-93

(111) **179 399**
(220) 02.11.1993
(442) 08.10.1997
(151) 21.01.1998
(180) 02.11.2003
(730) **de Miclén, a. s.**, 934 12 Levice, SK;
(210) 1985-93

(111) **179 400**
(220) 02.11.1993
(442) 08.10.1997
(151) 21.01.1998
(180) 02.11.2003
(730) **de Miclén, a. s.**, 934 12 Levice, SK;
(210) 1986-93

(111) **179 401**
(220) 03.11.1993
(442) 08.10.1997
(151) 21.01.1998
(180) 03.11.2003
(730) **UNITEC EXPRES, spol. s r. o.**, Radlinského
27, 810 05 Bratislava, SK;
(210) 1998-93

(111) **179 402**
(220) 11.11.1993
(442) 08.10.1997
(151) 21.01.1998
(180) 11.11.2003
(730) **UNITED ARTISTS CORPORATION**, spoloč-
nosť a organizovaná a existujúca podľa zákonov
štátu, Delaware, 2500 Broadway Street, City of
Santa Monica, CF 90404-3061, US;
(210) 2037-93

(111) **179 403**
(220) 12.11.1993
(442) 08.10.1997
(151) 21.01.1998
(180) 12.11.2003
(730) **EUROPRESS, komanditní společnost, V. Huga**
6, 150 00 Praha 5, CZ;
(210) 2047-93

(111) **179 404**
(220) 12.11.1993
(442) 08.10.1997
(151) 21.01.1998
(180) 12.11.2003
(730) **EUROPRESS, komanditní společnost, V. Huga**
6, 150 00 Praha 5, CZ;
(210) 2050-93

(111) **179 405**
(220) 29.11.1993
(442) 08.10.1997
(151) 21.01.1998
(180) 29.11.2003
(730) **GEOFFREY, INC.,** spoločnosť zriadená podľa
zákonov štátu Delaware, 2002 West 14th Street,
Wilmington, Delaware 19806, US;
(210) 2201-93

(111) **179 406**
(220) 04.01.1994
(442) 08.10.1997
(151) 21.01.1998
(180) 04.01.2004
(730) **ICI Lacke Farben GmbH,** Dusseldorfer Str.
102, 4010 Hilden, DE;
(210) 7-94

(111) **179 407**
(220) 04.01.1994
(442) 08.10.1997
(151) 21.01.1998
(180) 04.01.2004
(730) **INCOTEX, spol. s r. o.,** Hybešova 42, 656 64
Brno, CZ;
(210) 8-94

(111) **179 408**
(220) 17.01.1994
(442) 08.10.1997
(151) 21.01.1998
(180) 17.01.2004
(730) **ST. NICOLAUS, a. s.,** Ul. I. mája 113, 031 28
Liptovský Mikuláš, SK;
(210) 67-94

(111) **179 409**
(220) 03.05.1994
(442) 08.10.1997
(151) 21.01.1998

(180) 03.05.2004
(730) **Dermacol, a. s.,** Kříženeckého nám. 322, 152 53
Praha 5, CZ;
(210) 1026-94

(111) **179 410**
(220) 08.07.1994
(442) 08.10.1997
(151) 21.01.1998
(180) 08.07.2004
(730) **TGN, spol. s r. o.,** Trenčianska 55, 821 09 Bratislava, SK;
(210) 1545-94

(111) **179 411**
(220) 11.07.1994
(442) 08.10.1997
(151) 21.01.1998
(180) 11.07.2004
(730) **Olejárová Pavlína,** Čergovská, 080 01 Prešov, SK;
(210) 1565-94

(111) **179 412**
(220) 11.07.1994
(442) 08.10.1997
(151) 21.01.1998
(180) 11.07.2004
(730) **Unilever N. V.,** Weena 455, Rotterdam, NL;
(210) 1566-94

(111) **179 413**
(220) 03.06.1993
(442) 08.10.1997
(151) 21.01.1998
(180) 03.06.2003
(730) **Virke Oy,** 16301 Orimattila, FI;
(210) 859-93

(111) **179 414**
(220) 11.07.1994
(442) 08.10.1997
(151) 21.01.1998
(180) 11.07.2004
(730) **ATHLETIC SPOLKA Z O. O,** Wilcza 31, 00-544 Warszawa, PL;
(210) 1567-94

(111) **179 415**
(220) 11.07.1994
(442) 08.10.1997
(151) 21.01.1998
(180) 11.07.2004
(730) **CCA INDUSTRIES, INC.,** East Rutherford,
New Jersey 07073, US;
(210) 1568-94

(111) **179 416**
(220) 18.07.1994
(442) 08.10.1997
(151) 21.01.1998
(180) 18.07.2004
(730) **EKOD, kom. spol.**, Vančurova 66, 563 01 Lanškroun. CZ;
(210) 1606-94

(111) **179 417**
(220) 19.07.1994
(442) 08.10.1997
(151) 21.01.1998
(180) 19.07.2004
(730) **Microfibres, Inc.**, Pawtucket, Rhode Island 02862, US;
(210) 1611-94

(111) **179 418**
(220) 19.07.1994
(442) 08.10.1997
(151) 21.01.1998
(180) 19.07.2004
(730) **Microfibres, Inc.**, Pawtucket, Rhode Island 02862, US;
(210) 1612-94

(111) **179 419**
(220) 19.07.1994
(442) 08.10.1997
(151) 21.01.1998
(180) 19.07.2004
(730) **Bongrain, S.A., Societé Anonyme**, Le Moulin á Vent, 7 route de Dampierre, 78280 Guyancourt, FR;
(210) 1615-94

(111) **179 420**
(220) 19.07.1994
(442) 08.10.1997
(151) 21.01.1998
(180) 19.07.2004
(730) **Bongrain, S.A., Societé Anonyme**, Le Moulin á Vent, 7 route de Dampierre, 78280 Guyancourt, FR;
(210) 1616-94

(111) **179 421**
(220) 19.07.1994
(442) 08.10.1997
(151) 21.01.1998
(180) 19.07.2004
(730) **Bongrain, S.A., Societé Anonyme**, Le Moulin á Vent, 7 route de Dampierre, 78280 Guyancourt, FR;
(210) 1618-94

(111) **179 422**
(220) 19.07.1994

(442) 08.10.1997
(151) 21.01.1998
(180) 19.07.2004
(730) **Bongrain, S.A., Societé Anonyme**, Le Moulin á Vent, 7 route de Dampierre, 78280 Guyancourt, FR;
(210) 1619-94

(111) **179 423**
(220) 20.07.1994
(442) 08.10.1997
(151) 21.01.1998
(180) 20.07.2004
(730) **MARS Inc.**, spoločnosť zriadená podľa zákonov štátu Delaware, McLean, Virginia 22101, US;
(210) 1621-94

(111) **179 424**
(220) 19.05.1997
(442) 08.10.1997
(151) 21.01.1998
(180) 19.05.2007
(730) **MD KORATEX, spol. s r. o.**, Páričkova 18, 821 08 Bratislava, SK;
(210) 1338-97

(111) **179 425**
(220) 10.09.1993
(442) 08.10.1997
(151) 21.01.1998
(180) 10.09.2003
(730) **WOOLWORTH CORPORATION**, a corporation organized and existing under the laws of the State of New York, Woolworth Building, 233 Broadway, 10279-0001 New York, US;
(210) 1624-93

(111) **179 426**
(220) 17.10.1994
(442) 08.10.1997
(151) 21.01.1998
(180) 17.10.2004
(730) **TELECONSULT INTERNATIONAL, spol. s r. o.**, Karmelitská 18, 110 00 Praha 1, CZ;
(210) 2427-94

(111) **179 427**
(220) 17.10.1994
(442) 08.10.1997
(151) 21.01.1998
(180) 17.10.2004
(730) **TELECONSULT INTERNATIONAL, spol. s r. o.**, Karmelitská 18, 110 00 Praha 1, CZ;
(210) 2428-94

(111) **179 428**
(220) 17.10.1994
(442) 08.10.1997
(151) 21.01.1998

(180) 17.10.2004
(730) **TELECONSULT INTERNATIONAL, spol. s r. o.**, Karmelitská 18, 110 00 Praha 1, CZ;
(210) 2429-94

(111) **179 429**
(220) 17.10.1994
(442) 08.10.1997
(151) 21.01.1998
(180) 17.10.2004
(730) **GREAT WHITE SHARK ENTERPRISES, INC.**, 382 South Beach Road, Hobe Sound, Florida, US;
(210) 2432-94

(111) **179 430**
(220) 18.10.1994
(442) 08.10.1997
(151) 21.01.1998
(180) 18.10.2004
(730) **Reemtsma Cigarettenfabriken GmbH**, Parkstrasse 51, 22605 Hamburg, DE;
(210) 2435-94

(111) **179 431**
(220) 18.10.1994
(442) 08.10.1997
(151) 21.01.1998
(180) 18.10.2004
(730) **Lipavský Pavel, Ing.**, Slezská 120, 130 00 Praha 3, CZ;
(210) 2439-94

(111) **179 432**
(220) 23.03.1994
(442) 08.10.1997
(151) 21.01.1998
(180) 23.03.2004
(730) **ASSA s. r. o.**, Ul. 1. mája 898, 020 01 Púchov, SK;
(210) 666-94

(111) **179 433**
(220) 07.06.1993
(442) 08.10.1997
(151) 21.01.1998
(180) 07.06.2003
(730) **Code-A-Phone Corporation**, spoločnosť zriadená podľa zákonov štátu Delaware, 16277 SE 130th Avenue, Clackamas, Oregon 97015, US;
(210) 885-93

(111) **179 434**
(220) 10.06.1993
(442) 08.10.1997
(151) 21.01.1998
(180) 10.06.2003
(730) **Kabi Pharmacia AB**, S - 751 82 Uppsala, SE;
(210) 927-93

(111) **179 435**
(220) 26.01.1994
(442) 08.10.1997
(151) 21.01.1998
(180) 26.01.2004
(730) **LITTELFUSE, INC.**, 800 East Northwest Highway, Des Plaines, Illinois 60016, US;
(210) 161-94

(111) **179 436**
(220) 28.03.1994
(442) 08.10.1997
(151) 21.01.1998
(180) 28.03.2004
(730) **WARNER - LAMBERT COMPANY**, spoločnosť zriadená podľa zákonov štátu Delaware, Morris Plains, New Jersey, US;
(210) 701-94

(111) **179 437**
(220) 28.03.1994
(442) 08.10.1997
(151) 21.01.1998
(180) 28.03.2004
(730) **TECO ELEKTRIC AND MACHINERY CO., LTD.**, No. 156-2, Sung Chiang Rd., Taipei, TW;
(210) 708-94

(111) **179 438**
(220) 28.03.1994
(442) 08.10.1997
(151) 21.01.1998
(180) 28.03.2004
(730) **DAVAY, spol. s r. o.**, Trnavská 67, 820 09 Bratislava, SK;
(210) 714-94

(111) **179 439**
(220) 28.03.1994
(442) 08.10.1997
(151) 21.01.1998
(180) 28.03.2004
(730) **HERBALIFE INTERNATIONAL, INC.**, Los Angeles, California 90080-0210, US;
(210) 717-94

(111) **179 440**
(220) 28.03.1994
(442) 08.10.1997
(151) 21.01.1998
(180) 28.03.2004
(730) **HERBALIFE INTERNATIONAL, INC.**, Los Angeles, California 90080-0210, US;
(210) 718-94

(111) **179 441**
(220) 28.03.1994
(442) 08.10.1997
(151) 21.01.1998

(180) 28.03.2004
(730) **Žahour Jiří, RNDr., ABI, spol. s r. o.**, Průběžná
52, 100 00 Praha 10, CZ;
(210) 720-94

(111) **179 442**
(220) 30.03.1994
(442) 08.10.1997
(151) 21.01.1998
(180) 30.03.2004
(730) **OPTOKON, spol. s r. o.**, Vyšehradská 19,
851 06 Bratislava, SK;
(210) 728-94

(111) **179 443**
(220) 30.03.1994
(442) 08.10.1997
(151) 21.01.1998
(180) 30.03.2004
(730) **SANAS, spol. s r. o.**, Hollého 37, 083 18 Sabi-
nov, SK;
(210) 731-94

(111) **179 444**
(220) 04.06.1993
(442) 08.10.1997
(151) 21.01.1998
(180) 04.06.2003
(730) **Blockbuster Entertainment, Inc.**, 200 South
Andrews Avenue, Fort Lauderdale, Florida
33301, US;
(210) 871-93

(111) **179 445**
(220) 04.06.1993
(442) 08.10.1997
(151) 21.01.1998
(180) 04.06.2003
(730) **Blockbuster Entertainment, Inc.**, 200 South
Andrews Avenue, Fort Lauderdale, Florida
33301, US;
(210) 873-93

(111) **179 446**
(220) 02.11.1993
(442) 08.10.1997
(151) 22.01.1998
(180) 02.11.2003
(730) **BPB UNITED KINGDOM LIMITED**, Langley
Park House, Uxbridge Road, Slough, Berkshire
SL3 6DU, GB;
(210) 1976-93

(111) **179 447**
(220) 02.11.1993
(442) 08.10.1997
(151) 22.01.1998
(180) 02.11.2003
(730) **de Miclén, a. s.**, 934 12 Levice, SK;

(210) 1977-93

(111) **179 448**
(220) 02.11.1993
(442) 08.10.1997
(151) 22.01.1998
(180) 02.11.2003
(730) **de Miclén, a. s.**, 934 12 Levice, SK;
(210) 1978-93

(111) **179 449**
(220) 20.07.1994
(442) 08.10.1997
(151) 22.01.1998
(180) 20.07.2004
(730) **SOTAC CORPORATION**, El Centro, Califor-
nia, US;
(210) 1622-94

(111) **179 450**
(220) 20.07.1994
(310) 89151
(320) 03.05.1994
(330) CZ
(442) 08.10.1997
(151) 22.01.1998
(180) 20.07.2004
(730) **Výzkumný ústav antibiotik a biotransformací,**
s. p., 252 63 Roztoky u Prahy, CZ;
(210) 1623-94

(111) **179 451**
(220) 20.07.1994
(310) 89152
(320) 03.05.1994
(330) CZ
(442) 08.10.1997
(151) 22.01.1998
(180) 20.07.2004
(730) **Výzkumný ústav antibiotik a biotransformací,**
s. p., 252 63 Roztoky u Prahy, CZ;
(210) 1624-94

(111) **179 452**
(220) 20.07.1994
(310) 88567
(320) 12.04.1994
(330) CZ
(442) 08.10.1997
(151) 22.01.1998
(180) 20.07.2004
(730) **Výzkumný ústav antibiotik a biotransformací,**
s. p., 252 63 Roztoky u Prahy, CZ;
(210) 1625-94

(111) **179 453**
(220) 20.07.1994
(310) 88569
(320) 12.04.1994

(330) CZ
 (442) 08.10.1997
 (151) 22.01.1998
 (180) 20.07.2004
 (730) **Výzkumný ústav antibiotik a biotransformací,**
 s. p., 252 63 Roztoky u Prahy, CZ;
 (210) 1626-94

(111) **179 454**
 (220) 20.07.1994
 (310) 88566
 (320) 12.04.1994
 (330) CZ
 (442) 08.10.1997
 (151) 22.01.1998
 (180) 20.07.2004
 (730) **Výzkumný ústav antibiotik a biotransformací,**
 s. p., 252 63 Roztoky u Prahy, CZ;
 (210) 1627-94

(111) **179 455**
 (220) 20.07.1994
 (310) 88568
 (320) 12.04.1994
 (330) CZ
 (442) 08.10.1997
 (151) 22.01.1998
 (180) 20.07.2004
 (730) **Výzkumný ústav antibiotik a biotransformací,**
 s. p., 252 63 Roztoky u Prahy, CZ;
 (210) 1628-94

(111) **179 456**
 (220) 20.07.1994
 (442) 08.10.1997
 (151) 22.01.1998
 (180) 20.07.2004
 (730) **Cartilage Technologies, Inc.,** Stevmar House,
 Rockley, Christ Church, BB;
 (210) 1629-94

(111) **179 457**
 (220) 20.07.1994
 (442) 08.10.1997
 (151) 22.01.1998
 (180) 20.07.2004
 (730) **LEK, tovarna farmacevtskih in kemičnih iz-**
delkov, d. d., Verovškova 57. 61107 Ljubljana,
 SI;
 (210) 1630-94

(111) **179 458**
 (220) 20.07.1994
 (442) 08.10.1997
 (151) 22.01.1998
 (180) 20.07.2004
 (730) **AGE INTERNATIONAL, INC.,** spoločnosť
 zriadená podľa zákonov štátu Kentucky, Lees-
 town Pike, Frankfort, Kentucky 40602, US;
 (210) 1632-94

(111) **179 459**
 (220) 20.07.1994
 (442) 08.10.1997
 (151) 22.01.1998
 (180) 20.07.2004
 (730) **HEWLETT-PACKARD COMPANY,** spoloč-
 nosť zriadená podľa zákonov štátu California,
 Palo Alto, California 94303-0890, US;
 (210) 1633-94

(111) **179 460**
 (220) 20.07.1994
 (442) 08.10.1997
 (151) 22.01.1998
 (180) 20.07.2004
 (730) **British-American Tobacco Company Limited,**
 Millbank, Knowle Green, Staines, Middlesex
 TW18 1DY, GB;
 (210) 1639-94

(111) **179 461**
 (220) 11.08.1994
 (442) 08.10.1997
 (151) 22.01.1998
 (180) 11.08.2004
 (730) **EMPIRIA CAPITAL, spol. s r. o.,** Lamačská
 cesta 3, 811 04 Bratislava, SK;
 (210) 1830-94

(111) **179 462**
 (220) 16.08.1994
 (442) 08.10.1997
 (151) 22.01.1998
 (180) 16.08.2004
 (730) **DÚHA - združenie pre voľný čas detí a mláde-**
že, pobyt a pohyb v prírode, recesiu a hru,
 Karpatská 2, 811 05 Bratislava, SK;
 (210) 1845-94

(111) **179 463**
 (220) 14.10.1994
 (442) 08.10.1997
 (151) 22.01.1998
 (180) 14.10.2004
 (730) **INFORMIX SOFTWARE, Inc.,** Menlo Park,
 California 94026, US;
 (210) 2405-94

(111) **179 464**
 (220) 18.10.1994
 (442) 08.10.1997
 (151) 22.01.1998
 (180) 18.10.2004
 (730) **Mitsubishi Jidosha Kogyo Kabushiki Kaisha,**
 33-8, Shiba 5-chome, Minato-ku, Tokyo, JP;
 (210) 2437-94

(111) **179 465**
 (220) 18.10.1994

(442) 08.10.1997
(151) 22.01.1998
(180) 18.10.2004
(730) **OKI ELECTRIC INDUSTRY CO., LTD.**, a corporation organized under the laws of Japan, 7-12 Toranomon 1-chome, Minato-ku, Tokyo, JP;
(210) 2436-94

(111) **179 466**
(220) 14.11.1994
(442) 08.10.1997
(151) 22.01.1998
(180) 14.11.2004
(730) **RUDEX, s. r. o.**, Nobelova 34, 836 05 Bratislava, SK;
(210) 2705-94

(111) **179 467**
(220) 14.11.1994
(442) 08.10.1997
(151) 22.01.1998
(180) 14.11.2004
(730) **RUDEX, s. r. o.**, Nobelova 34, 836 05 Bratislava, SK;
(210) 2706-94

(111) **179 468**
(220) 17.01.1997
(442) 08.10.1997
(151) 22.01.1998
(180) 17.01.2007
(730) **Magdina Roman, Ing.**, Nová 22/8, 972 17 Kanianka, SK;
(210) 196-97

(111) **179 469**
(220) 22.03.1996
(442) 08.10.1997
(151) 22.01.1998
(180) 22.03.2006
(730) **Grigorian Ashot - ARMES, M. Rázusa 75/5, 971 01 Prievidza, SK;**
(210) 745-96

(111) **179 470**
(220) 19.05.1997
(442) 08.10.1997
(151) 22.01.1998
(180) 19.05.2007
(730) **MD KORATEX, spol. s r. o.**, Páříčkova 18, 821 08 Bratislava, SK;
(210) 1336-97

(111) **179 471**
(220) 11.07.1991
(442) 08.10.1997
(151) 22.01.1998
(180) 11.07.2001

(730) **Jánočková Ludmila, Ing.**, U Nikolajky 27, 150 00 Praha 5, CZ;
(210) 62673

(111) **179 472**
(220) 17.07.1991
(442) 08.10.1997
(151) 22.01.1998
(180) 17.07.2001
(730) **Laboratoires St. Ives SA**, 109, chemin du Pont-du-Centenaire, 1228 Plan-les-Ouates, CH;
(210) 62784

(111) **179 473**
(220) 07.04.1994
(442) 08.10.1997
(151) 22.01.1998
(180) 07.04.2004
(730) **TERNO, akciová spoločnosť**, Pražská ul. 31, 811 04 Bratislava, SK;
(210) 817-94

(111) **179 474**
(220) 29.06.1994
(442) 08.10.1997
(151) 28.01.1998
(180) 29.06.2004
(730) **GENERAL MOTORS CORPORATION A DELAWARE CORPORATION**, West Grand Boulevard and Cass Avenue, Detroit, Michigan 48202, US;
(210) 1502-94

(111) **179 475**
(220) 01.07.1994
(442) 08.10.1997
(151) 22.01.1998
(180) 01.07.2004
(730) **DISKO EDV REINIGUNGSMITTEL GMBH**, Gersthoferstrasse 164, A-1180 Wien, AT;
(210) 1519-94

(111) **179 476**
(220) 30.06.1993
(442) 08.10.1997
(151) 22.01.1998
(180) 30.06.2003
(730) **VIPO, a. s.**, gen. Svobodu 1069/4, 958 01 Partizánske, SK;
(210) 1099-93

(111) **179 477**
(220) 30.06.1993
(442) 08.10.1997
(151) 22.01.1998
(180) 30.06.2003
(730) **VIPO, a. s.**, gen. Svobodu 1069/4, 958 01 Partizánske, SK;
(210) 1100-93

(111) **179 478**
(220) 06.04.1994
(442) 08.10.1997
(151) 22.01.1998
(180) 06.04.2004
(730) **Unilever N. V.**, Weena 455, Rotterdam, NL;
(210) 783-94

(111) **179 479**
(220) 06.04.1994
(442) 08.10.1997
(151) 22.01.1998
(180) 06.04.2004
(730) **Unilever N. V.**, Weena 455, Rotterdam, NL;
(210) 784-94

(111) **179 480**
(220) 06.04.1994
(442) 08.10.1997
(151) 22.01.1998
(180) 06.04.2004
(730) **Unilever N. V.**, Weena 455, Rotterdam, NL;
(210) 785-94

(111) **179 481**
(220) 06.04.1994
(442) 08.10.1997
(151) 22.01.1998
(180) 06.04.2004
(730) **Unilever N. V.**, Weena 455, Rotterdam, NL;
(210) 786-94

(111) **179 482**
(220) 06.04.1994
(442) 08.10.1997
(151) 22.01.1998
(180) 06.04.2004
(730) **Unilever N. V.**, Weena 455, Rotterdam, NL;
(210) 787-94

(111) **179 483**
(220) 06.04.1994
(442) 08.10.1997
(151) 22.01.1998
(180) 06.04.2004
(730) **Unilever N. V.**, Weena 455, Rotterdam, NL;
(210) 788-94

(111) **179 484**
(220) 06.04.1994
(442) 08.10.1997
(151) 22.01.1998
(180) 06.04.2004
(730) **Unilever N. V.**, Weena 455, Rotterdam, NL;
(210) 790-94

(111) **179 485**
(220) 06.04.1994
(442) 08.10.1997
(151) 22.01.1998
(180) 06.04.2004
(730) **Unilever N. V.**, Weena 455, Rotterdam, NL;
(210) 792-94

(111) **179 486**
(220) 26.05.1992
(442) 08.10.1997
(151) 22.01.1998
(180) 26.05.2002
(730) **Computer Associates International, Inc.**, Is-
landia, New York 11788-7000, US;
(210) 68804

(111) **179 487**
(220) 21.01.1992
(442) 08.10.1997
(151) 22.01.1998
(180) 21.01.2002
(730) **Hrubý Zdeněk, Ing.**, Na výši 18/431, 150 00
Praha 5 - Košíře, CZ;
(210) 66013

(111) **179 488**
(220) 21.01.1992
(442) 08.10.1997
(151) 22.01.1998
(180) 21.01.2002
(730) **Hrubý Zdeněk, Ing.**, Na výši 18/431, 150 00
Praha 5 - Košíře, CZ;
(210) 66011

(111) **179 489**
(220) 29.12.1992
(442) 08.10.1997
(151) 22.01.1998
(180) 29.12.2002
(730) **MESSAG TIME, spol. s r. o.**, Durd'áková 40,
613 00 Brno, CZ;
(210) 74218

(111) **179 490**
(220) 31.05.1993
(442) 08.10.1997
(151) 22.01.1998
(180) 31.05.2003
(730) **OTSUKA PHARMACEUTICAL Co., Ltd.**,
No.9,Kanda Tsukasa-cho 2 chome,Chiyoda-ku,
Tokyo, JP;
(210) 842-93

(111) **179 491**
(220) 02.06.1993
(442) 08.10.1997

(151) 22.01.1998
(180) 02.06.2003
(730) **Wopfinger Stein- und Kalkwerke Schmid & Co.**, Wopfung 156, Waldegg-Wopfung, AT;
(210) 853-93

(111) **179 492**
(220) 17.12.1992
(442) 08.10.1997
(151) 22.01.1998
(180) 17.12.2002
(730) **EDUCATIONAL TESTING SERVICE**, Rose-dale Road, Princeton, New Jersey 08541, US;
(210) 73979

(111) **179 493**
(220) 30.06.1993
(442) 08.10.1997
(151) 22.01.1998
(180) 30.06.2003
(730) **Alfa Hlinsko, spol. s r. o.**, Šafaříkova 855, 539 22 Hlinsko, CZ;
(210) 1108-93

(111) **179 494**
(220) 28.07.1994
(442) 08.10.1997
(151) 22.01.1998
(180) 28.07.2004
(730) **ISCAR LTD., Israeli Company**, 24959 Migdal Tefen, IL;
(210) 1699-94

(111) **179 495**
(220) 28.07.1994
(442) 08.10.1997
(151) 22.01.1998
(180) 28.07.2004
(730) **ISCAR LTD., Israeli Company**, 24959 Migdal Tefen, IL;
(210) 1700-94

(111) **179 496**
(220) 13.09.1994
(310) 90180
(320) 31.05.1994
(330) CZ
(442) 08.10.1997
(151) 22.01.1998
(180) 13.09.2004
(730) **LĚČIVA, a. s.**, Dolní Měcholupy 130, 102 37 Praha 10, CZ;
(210) 2069-94

(111) **179 497**
(220) 28.06.1994
(442) 08.10.1997
(151) 22.01.1998
(180) 28.06.2004

(730) **ISCAR LTD., Israeli Company**, 24959 Migdal Tefen, IL;
(210) 1484-94

(111) **179 498**
(220) 28.06.1994
(442) 08.10.1997
(151) 22.01.1998
(180) 28.06.2004
(730) **ISCAR LTD., Israeli Company**, 24959 Migdal Tefen, IL;
(210) 1485-94

(111) **179 499**
(220) 12.09.1994
(442) 08.10.1997
(151) 22.01.1998
(180) 12.09.2004
(730) **DERMALOGICA, INC.**, spoločnosť zriadená podľa zákonov štátu California, 1001 Knox Street, Torrance, California 90502, US;
(210) 2051-94

(111) **179 500**
(220) 13.09.1994
(442) 08.10.1997
(151) 27.01.1998
(180) 13.09.2004
(730) **TRECO, spol. s r. o.**, Cukrovarská 41, 075 01 Trebišov, SK;
(210) 2054-94

(111) **179 501**
(220) 30.08.1994
(442) 08.10.1997
(151) 22.01.1998
(180) 30.08.2004
(730) **GENERAL MOTORS CORPORATION**, West Grand Boulevard and Cass Avenue, City of Detroit, Michigan 48202- 5114, US;
(210) 1951-94

(111) **179 502**
(220) 05.09.1991
(442) 08.10.1997
(151) 22.01.1998
(180) 05.09.2001
(730) **Starorežná Prostějov, k. s.**, Dykova 1, 796 97 Prostějov, CZ;
(210) 63538

(111) **179 503**
(220) 19.05.1997
(442) 08.10.1997
(151) 22.01.1998
(180) 19.05.2007
(730) **MD KORATEX, spol. s r. o.**, Páříčkova 18, 821 08 Bratislava, SK;
(210) 1337-97

(111) **179 504**
(220) 30.03.1992
(442) 08.10.1997
(151) 22.01.1998
(180) 30.03.2002
(730) **TONGA sport, spol. s r. o.**, Kvítková 4123,
760 01 Zlín, CZ;
(210) 67590

(111) **179 505**
(220) 10.08.1994
(310) 74/491422
(320) 16.02.1994
(330) US
(442) 08.10.1997
(151) 22.01.1998
(180) 10.08.2004
(730) **Great Lakes Chemical Corporation**, One Great
Lakes Boulevard, West Lafayette, Indiana 47906,
US;
(210) 1814-94

(111) **179 506**
(220) 12.10.1994
(442) 08.10.1997
(151) 22.01.1998
(180) 12.10.2004
(730) **HMI Industries Inc.**, spoločnosť zriadená podľa
zákonov štátu Delaware, 3500 Payne Avenue,
Cleveland, Ohio 44114, US;
(210) 2401-94

(111) **179 507**
(220) 17.10.1994
(442) 08.10.1997
(151) 22.01.1998
(180) 17.10.2004
(730) **TELECONSULT INTERNATIONAL, spol. s**
r. o., Karmelitská 18, 110 00 Praha 1, CZ;
(210) 2421-94

(111) **179 508**
(220) 17.10.1994
(442) 08.10.1997
(151) 22.01.1998
(180) 17.10.2004
(730) **TELECONSULT INTERNATIONAL, spol. s**
r. o., Karmelitská 18, 110 00 Praha 1, CZ;
(210) 2422-94

(111) **179 509**
(220) 17.10.1994
(442) 08.10.1997
(151) 22.01.1998
(180) 17.10.2004
(730) **TELECONSULT INTERNATIONAL, spol. s**
r. o., Karmelitská 18, 110 00 Praha 1, CZ;
(210) 2423-94

(111) **179 510**
(220) 17.10.1994
(442) 08.10.1997
(151) 22.01.1998
(180) 17.10.2004
(730) **TELECONSULT INTERNATIONAL, spol. s**
r. o., Karmelitská 18, 110 00 Praha 1, CZ;
(210) 2426-94

(111) **179 512**
(220) 14.12.1993
(442) 08.10.1997
(151) 22.01.1998
(180) 14.12.2003
(730) **Skol International Limited**, Vallis Buildings,
Hamilton, Bermuda, GB;
(210) 2303-93

(111) **179 513**
(220) 30.03.1994
(442) 08.10.1997
(151) 22.01.1998
(180) 30.03.2004
(730) **The Coca-Cola Company**, 310 North Avenue,
N.W., Atlanta, Georgia 30313, US;
(210) 732-94

(111) **179 514**
(220) 30.03.1994
(442) 08.10.1997
(151) 22.01.1998
(180) 30.03.2004
(730) **The Procter & Gamble Company**, spoločnosť
zriadená podľa zákonov štátu Ohio, One Procter
& Gamble Plaza, Cincinnati, Ohio, US;
(210) 734-94

(111) **179 515**
(220) 30.03.1994
(442) 08.10.1997
(151) 22.01.1998
(180) 30.03.2004
(730) **TreKök-Doggy AB**, S-447 84 Vargarda, SE;
(210) 735-94

(111) **179 516**
(220) 30.03.1994
(442) 08.10.1997
(151) 22.01.1998
(180) 30.03.2004
(730) **TreKök-Doggy AB**, S-447 84 Vargarda, SE;
(210) 736-94

(111) **179 517**
(220) 31.03.1994
(442) 08.10.1997
(151) 22.01.1998
(180) 31.03.2004

(730) **Safina, a. s.**, Vestec u Prahy, CZ;
(210) 747-94

(111) **179 518**
(220) 31.03.1994
(442) 08.10.1997
(151) 22.01.1998
(180) 31.03.2004
(730) **Safina, a. s.**, Vestec u Prahy, CZ;
(210) 748-94

(111) **179 519**
(220) 31.03.1994
(442) 08.10.1997
(151) 22.01.1998
(180) 31.03.2004
(730) **Safina, a. s.**, Vestec u Prahy, CZ;
(210) 749-94

(111) **179 520**
(220) 31.03.1994
(442) 08.10.1997
(151) 22.01.1998
(180) 31.03.2004
(730) **Safina, a. s.**, Vestec u Prahy, CZ;
(210) 750-94

(111) **179 521**
(220) 31.03.1994
(442) 08.10.1997
(151) 22.01.1998
(180) 31.03.2004
(730) **Safina, a. s.**, Vestec u Prahy, CZ;
(210) 751-94

(111) **179 522**
(220) 06.04.1994
(442) 08.10.1997
(151) 22.01.1998
(180) 06.04.2004
(730) **The Procter & Gamble Company**, spoločnosť
zriadená podľa zákonov štátu Ohio, One Procter
& Gamble Plaza, Cincinnati, Ohio, US;
(210) 759-94

(111) **179 523**
(220) 03.07.1992
(442) 08.10.1997
(151) 22.01.1998
(180) 03.07.2002
(730) **NAREX CONSULT, akciová spoločnosť**, Male-
šická 39, 130 00 Praha 3, CZ;
(210) 69908

(111) **179 524**
(220) 03.07.1992
(442) 08.10.1997
(151) 22.01.1998

(180) 03.07.2002
(730) **NAREX CONSULT, akciová spoločnosť**, Male-
šická 39, 130 00 Praha 3, CZ;
(210) 69909

(111) **179 525**
(220) 21.12.1993
(442) 08.10.1997
(151) 22.01.1998
(180) 21.12.2003
(730) **CARMEN LIMITED**, Failsworth, Manchester,
GB;
(210) 2354-93

(111) **179 526**
(220) 06.04.1994
(442) 08.10.1997
(151) 22.01.1998
(180) 06.04.2004
(730) **UNILEVER N. V.**, Weena 455, 3013 AL Rot-
terdam, NL;
(210) 795-94

(111) **179 527**
(220) 06.04.1994
(442) 08.10.1997
(151) 22.01.1998
(180) 06.04.2004
(730) **UNILEVER N. V.**, Weena 455, 3013 AL Rot-
terdam, NL;
(210) 797-94

(111) **179 528**
(220) 06.04.1994
(442) 08.10.1997
(151) 22.01.1998
(180) 06.04.2004
(730) **UNILEVER N. V.**, Weena 455, 3013 AL Rot-
terdam, NL;
(210) 801-94

(111) **179 529**
(220) 06.04.1994
(442) 08.10.1997
(151) 22.01.1998
(180) 06.04.2004
(730) **UNILEVER N. V.**, Weena 455, 3013 AL Rot-
terdam, NL;
(210) 804-94

(111) **179 530**
(220) 20.06.1994
(442) 08.10.1997
(151) 22.01.1998
(180) 20.06.2004
(730) **Čurnek Peter**, Čordákova 29, 040 11 Košice,
SK;
(210) 1424-94

(111) **179 531**
(220) 16.09.1994
(442) 08.10.1997
(151) 22.01.1998
(180) 16.09.2004
(730) **TRECO, spol. s r. o.**, Cukrovarská 41, 075 01 Trebišov, SK;
(210) 2122-94

(111) **179 532**
(220) 16.09.1994
(442) 08.10.1997
(151) 22.01.1998
(180) 16.09.2004
(730) **TRECO, spol. s r. o.**, Cukrovarská 41, 075 01 Trebišov, SK;
(210) 2126-94

(111) **179 533**
(220) 16.09.1994
(442) 08.10.1997
(151) 22.01.1998
(180) 16.09.2004
(730) **TRECO, spol. s r. o.**, Cukrovarská 41, 075 01 Trebišov, SK;
(210) 2127-94

(111) **179 534**
(220) 14.11.1994
(442) 08.10.1997
(151) 22.01.1998
(180) 14.11.2004
(730) **E. I. du Pont de Nemours and Company**, Wilmington, Delaware 19898, US;
(210) 2703-94

(111) **179 535**
(220) 16.11.1994
(442) 08.10.1997
(151) 22.01.1998
(180) 16.11.2004
(730) **Tabaqueira-empresa industrial de tabacos, S. A.**, Rua Laura Alves 7, 1000 Lisboa, PT;
(210) 2750-94

(111) **179 536**
(220) 21.11.1996
(442) 08.10.1997
(151) 22.01.1998
(180) 21.11.2006
(730) **CarCode, spol. s r. o.**, Sliachska I, 831 02 Bratislava, SK;
(210) 3090-96

(111) **179 537**
(220) 08.06.1993
(442) 08.10.1997
(151) 22.01.1998
(180) 08.06.2003

(730) **House of Prince A/S**, Tobaksvejen 4, 2860 Søborg, DK;
(210) 896-93

(111) **179 538**
(220) 10.06.1993
(442) 08.10.1997
(151) 22.01.1998
(180) 10.06.2003
(730) **ADCOCK INGRAM LIMITED T/A AD-
COCK INGRAM CONSUMER HEALTH
CARE**, 209 15th Road, Randjespark, Midrand, ZA;
(210) 909-93

(111) **179 539**
(220) 29.12.1992
(442) 08.10.1997
(151) 22.01.1998
(180) 29.12.2002
(730) **MATADOR, a. s.**, Terézie Vansovej 1054/45, 020 32 Púchov, SK;
(210) 74211

(111) **179 540**
(220) 12.07.1994
(442) 08.10.1997
(151) 22.01.1998
(180) 12.07.2004
(730) **KENWOOD MARKS LIMITED**, Havant, Hampshire, GB;
(210) 1576-94

(111) **179 541**
(220) 15.11.1994
(442) 08.10.1997
(151) 22.01.1998
(180) 15.11.2004
(730) **Kenneth E. Flick**, 981 North Burnt Hickory Road, Douglasville, Georgia 30134, US;
(210) 2723-94

(111) **179 542**
(220) 16.11.1994
(442) 08.10.1997
(151) 22.01.1998
(180) 16.11.2004
(730) **MERKUR, s.r.o.**, Kežmarok, Suchá hora 39, 060 01 Kežmarok, SK;
(210) 2732-94

(111) **179 543**
(220) 31.10.1991
(442) 08.10.1997
(151) 22.01.1998
(180) 31.10.2001
(730) **NK BRNO, obchodní a stavební společnost s r. o.**, Langrova 43, 627 00 Brno, CZ;
(210) 64450

(111) **179 544**
(220) 16.06.1992
(442) 08.10.1997
(151) 22.01.1998
(180) 16.06.2002
(730) **Vajda Alexander**, Rastislavova 1165/13, 020 01 Púchov, SK;
(210) 69332

(111) **179 545**
(220) 27.01.1994
(442) 08.10.1997
(151) 22.01.1998
(180) 27.01.2004
(730) **Kmart Corporation**, 3100 West Big Beaver Road, Troy, Michigan 48084, US;
(210) 184-94

(111) **179 546**
(220) 27.01.1994
(442) 08.10.1997
(151) 22.01.1998
(180) 27.01.2004
(730) **Kmart Corporation**, 3100 West Big Beaver Road, Troy, Michigan 48084, US;
(210) 188-94

(111) **179 547**
(220) 25.02.1994
(442) 08.10.1997
(151) 22.01.1998
(180) 25.02.2004
(730) **MAC - GASTRO, spol. s r. o.**, Dulovo nám. 1, 821 08 Bratislava, SK;
(210) 466-94

(111) **179 548**
(220) 28.02.1994
(442) 08.10.1997
(151) 22.01.1998
(180) 28.02.2004
(730) **Západočeské kaolinové a keramické závody, a. s.**, 330 12 Horní Bříza, CZ;
(210) 471-94

(111) **179 549**
(220) 06.04.1994
(442) 08.10.1997
(151) 22.01.1998
(180) 06.04.2004
(730) **UNILEVER N. V.**, Weena 455, 3013 AL Rotterdam, NL;
(210) 802-94

(111) **179 550**
(220) 02.05.1994
(442) 08.10.1997
(151) 22.01.1998
(180) 02.05.2004

(730) **LEK, tovarna farmacevtskih in kemičnih izdelkov, d.d.**, Ljubljana, Verovškova 57, Ljubljana, SI;
(210) 1011-94

(111) **179 551**
(220) 20.06.1994
(442) 08.10.1997
(151) 22.01.1998
(180) 20.06.2004
(730) **Tnemec Company, Inc.**, 6800 Corporate Drive, Kansas City, Missouri 64120, US;
(210) 1431-94

(111) **179 552**
(220) 20.06.1994
(310) 744.611
(320) 17.12.1993
(330) CA
(442) 08.10.1997
(151) 22.01.1998
(180) 20.06.2004
(730) **John Labatt Investments (Barbados) Limited**, Coles Building, Bay Street, Bridgetown, BB;
(210) 1433-94

(111) **179 553**
(220) 21.06.1994
(442) 08.10.1997
(151) 22.01.1998
(180) 21.06.2004
(730) **SVEDIA, spol. s r. o.**, Kočánkova 153, 851 01 Bratislava, SK;
(210) 1437-94

(111) **179 554**
(220) 20.07.1994
(442) 08.10.1997
(151) 22.01.1998
(180) 20.07.2004
(730) **PARKE, DAVIS & Co., Ltd.**, Lambert Court, Chestnut Avenue, Eastleigh, Hampshire S05 32Q, GB;
(210) 1631-94

(111) **179 555**
(220) 12.03.1997
(442) 08.10.1997
(151) 22.01.1998
(180) 12.03.2007
(730) **JON, a. s.**, Tomášikova 14, 820 09 Bratislava, SK;
(210) 756-97

(111) **179 556**
(220) 27.05.1992
(442) 08.10.1997
(151) 22.01.1998
(180) 27.05.2002

(730) **INFUSIA, a. s.**, 289 13 Hořátev, CZ;
(210) 68847

(111) **179 557**
(220) 05.06.1992
(442) 08.10.1997
(151) 22.01.1998
(180) 05.06.2002
(730) **COMPUTER ACCOUNTING SYSTEMS inc.**
(spol. s r. o.), Karlovo nám. 22, 674 01 Třebíč,
CZ;
(210) 69115

(111) **179 558**
(220) 18.06.1992
(442) 08.10.1997
(151) 22.01.1998
(180) 18.06.2002
(730) **JAN BECHER, výroba lihovin, národní podnik,**
T. G. Masaryka 57, 360 76 Karlovy Vary,
CZ;
(210) 69402

(111) **179 559**
(220) 08.07.1992
(442) 08.10.1997
(151) 22.01.1998
(180) 08.07.2002
(730) **BUDINVEST, spol. s r. o.**, K. Světlé 4, 370 54
České Budějovice, CZ;
(210) 69957

(111) **179 560**
(220) 28.04.1997
(442) 08.10.1997
(151) 22.01.1998
(180) 28.04.2007
(730) **Banka Slovakia, a. s.**, J. Kráľa č. 1, 974 01 Ban-
ská Bystrica, SK;
(210) 2383-95

(111) **179 561**
(220) 04.10.1993
(442) 08.10.1997
(151) 22.01.1998
(180) 04.10.2003
(730) **Kabushiki Kaisha Sega Enterprises, 2-12, Ha-**
neda 1-chome, Ohta-ku, Tokyo, JP;
(210) 1784-93

(111) **179 562**
(220) 28.06.1994
(442) 08.10.1997
(151) 22.01.1998
(180) 28.06.2004
(730) **ISCAR LTD., Israeli Company, 24959 Migdal**
Tefen, IL;
(210) 1480-94

(111) **179 563**
(220) 28.06.1994
(442) 08.10.1997
(151) 22.01.1998
(180) 28.06.2004
(730) **ISCAR LTD., Israeli Company, 24959 Migdal**
Tefen, IL;
(210) 1481-94

(111) **179 564**
(220) 28.06.1994
(442) 08.10.1997
(151) 22.01.1998
(180) 28.06.2004
(730) **ISCAR LTD., Israeli Company, 24959 Migdal**
Tefen, IL;
(210) 1483-94

(111) **179 565**
(220) 20.07.1994
(442) 08.10.1997
(151) 22.01.1998
(180) 20.07.2004
(730) **CANON KABUSHIKI KAISHA, 30-2, 3-**
-chome, Shimomaruko, Ohta-ku, Tokyo, JP;
(210) 1638-94

(111) **179 566**
(220) 16.08.1994
(442) 08.10.1997
(151) 22.01.1998
(180) 16.08.2004
(730) **Storz Instrument Company, spoločnosť zriade-**
ná podľa zákonov štátu Delaware, St. Louis, Mis-
souri 63122-6694, US;
(210) 1847-94

(111) **179 567**
(220) 14.04.1997
(442) 08.10.1997
(151) 22.01.1998
(180) 14.04.2007
(730) **HONTIANSKE STROJÁRNE, a. s., Priemy-**
selná 937/4, 963 01 Krupina, SK;
(210) 1035-97

(111) **179 568**
(220) 11.02.1997
(442) 08.10.1997
(151) 22.01.1998
(180) 11.02.2007
(730) **SIRKA, spol. s r. o.**, Mikovíniho 8, 917 01 Tr-
nava, SK;
(210) 456-97

(111) **179 569**
(220) 16.08.1996
(310) 113561
(320) 05.08.1996

(330) CZ
(442) 08.10.1997
(151) 22.01.1998
(180) 16.08.2006
(730) **Brněnské veletrhy a výstavy, a. s.**, Výstaviště 1,
- 647 00 Brno, CZ;
(210) 2171-96

(111) **179 570**
(220) 28.04.1994
(310) 87246
(320) 25.02.1994
(330) CZ
(442) 08.10.1997
(151) 22.01.1998
(180) 28.04.2004
(730) **Dvořák Milan, Ing.**, Socháňova 1134/3, 163 00
Praha 6, CZ;
(210) 972-94

(111) **179 571**
(220) 28.04.1994
(310) 87502
(320) 04.03.1994
(330) CZ
(442) 08.10.1997
(151) 22.01.1998
(180) 28.04.2004
(730) **Dvořák Milan, Ing.**, Socháňova 1134/3, 163 00
Praha 6, CZ;
(210) 973-94

Zapísané ochranné známky so zmenou

179 367

179 572

179 573

179 574

(111) 179 367
 (220) 07.09.1994
 (310) 9489079
 (320) 29.04.1994
 (330) CZ
 (442) 08.10.1997
 (151) 21.01.1998
 (180) 07.09.2004
 (540)



(730) **SITEL Praha , spol. s r. o.**, Baarova 957/15, 140 00 Praha 4, CZ;

(510) 1 - Chemické výrobky na priemyselné a vedecké účely, pre fotografie, poľnohospodárstvo, záhradníctvo a lesníctvo; umelé živice, plastické hmoty v surovom stave; pôdne hnojivá prírodné a umelé; prostriedky na hasenie, kalenie a zváranie; prostriedky na konzervovanie potravín; trieslovinny; priemyselné spojivá; impregnačné látky a látky na vytvrdzovanie cementu, protipožiarne nátery; prostriedky na čistenie sporákov; ortuť, antimón, alkalické kovy a kovy alkalických zemin, bauxit.

2 - Farby, laky, nátery, fermeže na priemyselné a umelecké použitie, textilné farby; prípravky na farbenie potravín a nápojov; farbivá, antikoročné a impregnačné nátery; farbivárske prípravky, moridlá, prírodné živice; kovové fólie a kovy v prášku na účely maliarske a dekoratívne.

3 - Pracie a bieliace prípravky, čistiace prípravky, mydlá, leštiace prípravky, prášky, odmasťovacie prípravky, výrobky kozmetické a voňavkárské vrátane éterických olejov, vodičky na vlasy, zubné pasty a prášky; želatína na potravinárske účely; moridlá na bielizeň; farby na vlasy; obuvnícka smola.

4 - Priemyselné oleje a tuky, mazadlá; prostriedky na viazanie prachu; palivá vrátane čierneho a hnedého uhlia, lignitu a rašeliny, palivové drevo, oleje a pohonné látky, prostriedky na svietenie, sviečky, svietniky, nočné lampičky, knôty.

5 - Výrobky farmaceutické, zverolekárské a zdravotnícke, výrobky dietetické pre deti a chorých; medicínálne čaje; chemické výrobky na lekárske účely; náplasti, obväzový materiál, hmoty určené na plombovanie zubov vrátane amalgámov z drahých kovov a na odtlačky zubov; kultúry mikroorganizmov; lekárske pijavice; dezinfekčné prostriedky, prostriedky na ničenie rastlinných a živočíšnych škodcov, antiparazitné látky.

6 - Všeobecné kovy v surovom a polopracovanom stave a ich zliatiny aj s nekovovými materiálmi; kotvy, nákovy a zvony; stavebný materiál z valcovaného a liateho kovu, traverzy, koľajnice a iný kovový materiál na železničné účely; nepo-

hyblivé železničné zariadenia; reťaze, kovové káble a drôty s výnimkou drôtov na elektrotechnické účely; zámočnícke výrobky, kovové rúry a rúrky; nedobytné pokladnice, trezory a schránky; oceľové guľôčky; podkovy, klince a skrutky; iné kovové výrobky neobsiahnuté v iných triedach; rudy.

7 - Stroje a obrábacie stroje s výnimkou tých, ktoré sú v triedach 9 a 12; motory; súkolesia a hnacie remene; poľnohospodárske stroje a liahne; maznice; elektromechanické zariadenia pre domácnosť vrátane drvičov, mixérov a mlynčekov; nástroje poháňané elektrickým motorom alebo iným mechanickým pohonom.

8 - Ručné nástroje zastávajúce funkciu náradia v príslušných odboroch; nožiarske výrobky vrátane nožiarskych výrobkov z drahých kovov, vrátane britiev a elektrických holiacich strojčekov; vidličky a lyžice vrátane z drahých kovov; zbrane sečné a bodné; strojčky na strihanie vlasov, srsti a vlny, špachtle a iné náčinie pre umelcov.

9 - Telekomunikačné a ďalšie slaboprádové zariadenia a systémy vrátane počítačových sietí a satelitných systémov; prístroje a nástroje na vedecké a laboratórne účely; prístroje a nástroje navigačné, t.j. na prenášanie rozkazov, na meranie a prístroje všeobecne používané na riadenie lodí a lietadiel; prístroje a nástroje geodetické; prístroje pre bezdrôtovú oznamovaciu techniku vrátane telekomunikačných a ďalších slaboprádových zariadení a systémov, počítačových sietí a satelitných systémov; prístroje fotografické, kinematografické, optické vrátane premietacieho obrazu a zväčšovacích prístrojov; prístroje a nástroje na váženie a meranie; prístroje a nástroje signalizačné vrátane signálnych píšťaliek; prístroje a nástroje na účely záchranné a vyučovacie; automaty uvádzané do činnosti mincou, známkou alebo inými prostriedkami; prístroje a zariadenia na záznam a reprodukciu zvuku a obrazu; zapisovacie pokladnice a výpočtová technika akéhokoľvek druhu; hasiace prístroje, špeciálne puzdrá na prístroje a nástroje zaradené v tejto triede; elektrotermické nástroje a prístroje vrátane ručných elektrických zväčšiek, elektrických žehličiek a podobne, elektricky vyhrievané vankúše, odevy a odevné súčasti; elektrické ohrievače nôh; elektrické zapalovače a podobné zariadenia nezariadené v iných triedach; elektromechanické zariadenia pre domácnosť určené na čistenie vrátane vysávačov prachu a leštičiek parkiet; bezpečnostné a záchranné odevy; dýchacie prístroje.

10 - Prístroje a nástroje chirurgické, lekárske, zubolekárske a zverolekárske vrátane špeciálneho nábytku pre tieto odbory; zdravotnícke prístroje a pomôcky vrátane ortopedických bandáží, zdravotníckych výrobkov z gummy, protéz; chirurgické nástroje nožiarskeho charakteru; inkubátory.

11 - Osvetľovacie a vykurovacie zariadenia, zariadenia na výrobu pary; zariadenia na varenie,

chladenie a vetranie vrátane klimatizačných zariadení alebo zariadení na úpravu vzduchu, zariadenia na rozvod vody a zariadenia zdravotníckej nezaradené do iných tried.

12 - Pozemné vozidlá, motory pre pozemné vozidlá, poháňacie súkolesia a hnacie remene pre pozemné vozidlá, zariadenia na leteckú, lodnú a pozemnú dopravu, prístroje pre pozemné vozidlá.

13 - Ohňostroje vrátane všetkých výrobkov pre zábavnú pyrotechniku.

14 - Drahé kovy a ich zliatiny, predmety z drahých kovov, ich zliatin alebo dublovaných kovov; bižutéria z plastov a plastických hmôt; hodiny, kontrolné hodiny, hodinárske výrobky a chronometrické zariadenia vrátane špeciálnych puzdier; umelecké predmety z bronzu.

15 - Hudobné nástroje vrátane mechanických klavírov a ich príslušenstva, struny na hudobné nástroje, hudobné skrine.

16 - Papier a výrobky z papiera; lepenka a kartónové výrobky; spojivá pre papierenský priemysel; tlačoviny, časopisy, periodiká, knihy, knihárske výrobky, fotografie, písacie potreby vrátane písacích potrieb z drahých kovov, kancelárske lepidlá; nožiarske výrobky na kancelárske účely; potreby pre umelcov; štetce; písacie stroje a kancelárske potreby s výnimkou nábytku; učebné a školské potreby a pomôcky; hracie karty, tlačiarne písma; štočky.

17 - Gutaperča, guma, balata a náhradky týchto hmôt, pokiaľ nepatria do iných tried; polotovary z plastických hmôt v tvare fólií, dosiek, tyčiniek a podobne; penové materiály na báze gumených a plastických hmôt; tesniace hmoty a tmely; tepelné, elektrické a zvukové upchávky a izolácie; izolačné nátery; azbest, slúda a výrobky z azbestu a sludy; hadice s výnimkou kovových.

18 - Koža a náhradky kože, výrobky z kože a jej náhradiek, pokiaľ nie sú obsiahnuté v iných triedach; surové kože a kožušiny; kufre a cestovné tašky, dáždňiky, slnečníky a palice; biče, kónské prikrývky a postroje, sedlárske výrobky.

19 - Stavebný materiál vrátane polospracovaného reziva, trámy (hrady), dosky, drevené panely, preglejka, kompozitné stavebné materiály na báze dreva a iných materiálov, tehly, sklenené tehly, tvárnice, dlaždice, obkladačky, preklady, dechtová krycia lepenka; podlahové krytiny stavebného charakteru; prírodný a umelý kameň, cement, vápno, malta, sadra, štrk, kameninové a cementové rúry; stavebný materiál na stavbu ciest akéhokoľvek druhu, asfalt, živica; prenosné domy, kamenné pomníky, kozuby.

20 - Nábytok vrátane kovového a kempingového nábytku, brúsené sklá a zrkadlá; rámy; výrobky z dreva, korku, trstia, trstiny, vrbového prútia, rohoviny, kostí, slonoviny, kostíc, korytnačiny, jantáru, perlete, morskej peny, buničiny, pokiaľ nie sú zaradené v iných triedach; výrobky z plastických hmôt, pokiaľ nie sú zaradené v iných triedach; posteľné potreby, matrace, žienky, podhlavníky, vankúše a ďalšie.

21 - Drobné náradie a prenosné nádoby na domáce a kuchynské účely, ako kuchynský riad, vedrá, plechové misky a nádoby, misky a nádoby z plastických a iných hmôt, ručne poháňané stroje na mletie, sekanie, lisovanie, odstraňovanie

prachu a nečistôt, leštenie parkiet a podobne; hrebene a umývacie huby, toaletné potreby, kefy, kefársky materiál, pomôcky na upratovanie, čistiace látky, drôtenky vrátane drôteniek z plastických hmôt; tovar sklenený vrátane okenného skla, výrobky z porcelánu a kameniny nezaradené v iných triedach.

22 - Povrazy a struny na technické účely, laná a špagáty z prírodných, umelých alebo plastických látok; siete, stany vrátane stanov na táborenie, lodné plachty, vrecia; čalúnický materiál, ako kónské vlásie (plst'), kapok, perie, morská tráva a podobne; surové textilné vlákna.

23 - Nite.

24 - Tkaniny s výnimkou tkanín zaradených v triedach 22 a 26; prikrývky vrátane cestovných prikrývok, posteľná bielizeň, textilný tovar nezaradený v iných triedach.

25 - Odevy, bielizeň, topánky, sandále, papuče vrátane športovej obuvi.

26 - Čipky, výšivky, stužky, šnúrky, gombíky všetkých druhov, stláčacie gombíky, háčiky, špendlíky, spony; zipsy; umelé kvetiny, sieťky na vlasy, leonský tovar.

27 - Koberce, rohože, linoleum a iné podlahové krytiny; čalúny vrátane farebných papierových tapiet, paravány, voskové plátno potažené.

28 - Hry; hračky, telocvičné a športové náradie vrátane sietí; športové potreby nezaradené v iných triedach; napríklad rybárske potreby vrátane návnad; náradie na zimné športy, náradie na športové hry, tovar plážový a kúpací; šermiarske sečné a bodné zbrane; ozdoby na vianočné stromčeky.

29 - Mäso, hydina, ryby vrátane mäkkýšov a kôrovcov, hydina, zverina; mäsové extrakty, konzervovaná, sušená a varená zelenina a ovocie; rôsoly, zaváraniny; vajcia, mlieko a iné mliečne výrobky vrátane mliečnych nápojov, jedlé oleje a tuky; konzervované potraviny; zelenina naložená v octe.

30 - Káva, čaj, kakao, cukor, ryža, tapioka, ságo, čokoláda, kávové náhradky; múka a obilné výrobky určené na výživu ľudí, napríklad ovsené vločky a podobne; nápoje z kávy, kakaa alebo čokolády; chlieb, sucháre a sušienky, oblátky, koláče a jemné pečivo a cukrovinky; vianočné cukrovinky a čokoládové výrobky; zmrzlina, med, sirup z melasy, kvasnice, prášky do pečiva; soľ, horčica, korenie, ocot, chuťové omáčky; koreniny, ľad.

31 - Výrobky poľnohospodárske a záhradnícke vrátane surových obilnín neupravených na ľudskú výživu a podobne; produkty lesnícke vrátane nespracovaného dreva; semená nezaradené do iných tried; živé zvieratá vrátane rýb a hydiny určených na chov; čerstvé ovocie a zelenina; sadenice, živé rastliny a prírodné kvety; krmivá pre zvieratá vrátane krmív obilných; slad.

32 - Pivo, ľahké pívá aj ležiaky, minerálne vody, šumivé a iné nealkoholické nápoje, sirupy a iné prípravky na prípravu nápojov; ovocné šťavy a nápoje z ovocných štiav.

33 - Vína vrátane nealkoholických vín, liehoviny, likéry.

34 - Tabak v surovom stave, tabakové výrobky; potreby pre fajčiarov; zápalky.

35 - Sprostredkovateľská a obstarávateľská činnosť súvisiaca s nákupom a predajom uvedených tovarov.

37 - Komplexná montáž, výstavba, údržba a opravy telekomunikačných a ďalších slaboprúdových zariadení a systémov vrátane počítačových sietí a satelitných systémov.

38 - Prevádzkovanie telekomunikačných a ďalších slaboprúdových zariadení a systémov vrátane počítačových sietí a satelitných systémov.

42 - Poradenská činnosť v uvedených odboroch; projektovanie telekomunikačných a ďalších slaboprúdových zariadení a systémov vrátane počítačových sietí a satelitných systémov.

- (511) 1, 2, 3, 4, 5, 6, 7, 8, 9, 10, 11, 12, 13, 14, 15, 16, 17, 18, 19, 20, 21, 22, 23, 24, 25, 26, 27, 28, 29, 30, 31, 32, 33, 34, 35, 37, 38, 42
(210) 2004-94

- (111) 179 572
(220) 19.07.1994
(442) 08.10.1997
(151) 27.01.1998
(180) 19.07.2004
(540)

Superlex



- (730) **Sedlecký kaolin, a. s.**, 831 06 Božičany, CZ;
(510) 1 - Kaolín.
2 - Maliarske nátery.
19 - Hlina pálená.
(511) 1, 2, 19
(210) 1613-94

- (111) 179 573
(220) 22.11.1994
(442) 08.10.1997
(151) 27.01.1998
(180) 22.11.2004

- (540) **STĚRKOL**
(730) **DRUCHEMA, družstvo pro chemickou výrobu a služby**, Služeb 3, Praha 10 - Strašnice, CZ;
(510) 1 - Vyhladzovacia hmota (chemikálie) na podkladné betóny.
19 - Vyhladzovacia hmota na podkladné betóny.
(511) 1, 19
(210) 2811-94

- (111) 179 574
(220) 15.07.1993
(442) 08.10.1997
(151) 27.01.1998
(180) 15.07.2003

(540)



- (730) **PREPARADOS ALIMENTICIOS, S. A.**, Josep Tarradellas 38, E-08029 Barcelona, ES;
(510) 29 - Bujóny, polievky.
(511) 29
(210) 1206-93

Obnovené ochranné známky

90 127	109 493	156 210	162 850
91 505	109 635	156 381	162 871
91 508	111 110	156 423	162 999
91 509	111 111	156 425	163 247
92 915	111 382	156 535	163 273
92 917	115 904	156 536	163 274
93 670	117 838	156 537	163 323
93 931	119 630	156 538	163 372
94 690	119 635	156 541	163 411
96 459	151 468	156 542	163 452
97 092	152 064	156 543	163 480
97 602	152 749	156 544	163 482
97 604	152 969	156 589	163 493
97 607	152 970	156 770	163 570
97 610	152 971	156 927	163 719
97 611	152 972	157 250	163 788
97 612	152 973	157 403	1651 61
98 179	152 974	157 547	166 057
98 216	152 975	157 758	166 374
98 307	152 986	157 805	166 375
98 803	152 987	157 891	166 376
102 270	153 036	157 920	166 377
106 044	153 037	157 980	166 378
106 864	153 164	158 082	166 379
109 362	153 165	158 306	166 779
109 365	153 168	158 307	166 790
109 440	155 456	158 454	166 830
109 457	156 099	159 758	167 235
109 460	156 118	159 759	168 751
109 461	156 157	162 343	A111382

(111) **90 127**

(220) 30.07.1936

(151) 30.07.1936

(180) 30.07.2006

(540) **Vomitin**

(730) **SLOVAKOFARMA, a. s.,** Železničná 12,
920 27 Hlohovec, SK;

(510) Liečivá.

(511) 5

(210) 7192

(111) **91 505**

(220) 28.06.1935

(151) 28.06.1935

(180) 28.06.2005

(540) **Coray**

(730) **Exxon Corporation,** spoločnosť zriadená podľa
zákonov štátu New Jersey, 5959 Las Colinas
Boulevard, Irving, Texas 77039-2298, US;

(510) Mazacie oleje.

(511) 4

(210) 5298

(111) **91 508**

(220) 10.11.1937

(151) 10.11.1937

(180) 10.11.2007

(540) **Paratone**

(730) **Exxon Corporation,** spoločnosť zriadená podľa
zákonov štátu New Jersey, 5959 Las Colinas
Boulevard, Irving, Texas 77039-2298, US;

(510) Mazacie oleje, chemická hmota, ktorá znižuje
vplyv teploty na viskozitu mazacích olejov.

(511) 1, 4

(210) 10287

(111) **91 509**

(220) 10.11.1937

(151) 10.11.1937

(180) 10.11.2007

(540) **Paratac**

(730) **Exxon Corporation,** spoločnosť zriadená podľa
zákonov štátu New Jersey, 5959 Las Colinas
Boulevard, Irving, Texas 77039-2298, US;

(510) Chemická hmota, ktorá znižuje vplyv teploty na
viskozitu mazacích olejov.

(511) 1, 4

(210) 10286

(111) **92 915**

(220) 06.09.1946

(151) 06.09.1946

(180) 06.09.2006

(540)

OTIS

(730) **OTIS ELEVATOR COMPANY**, spoločnosť zriadená podľa zákonov štátu New Jersey, Farmington, Connecticut, US;

(510) Výtahy, zdvíhadlá a ich súčasti, pohyblivé schodišťa, nekonečné transportéry, naklonené železné dráhy, zdíhadlá na vysoké pece, muničné zdvíhadlá, skrutkové dopravníky pracujúce účinkom tiaže a ich súčasti, mazacie oleje a tuky, prípravok na čistenie strojov, zatvárače a závesy na dvere, maznice na dopravné stoly a vodiace lišty, elektrické motory, elektrické generátory, spínacie zariadenia používané v súvislosti s elektrickými výtahmi, dopravnými stolmi, zdíhadlá a pohyblivé schody, viditeľné a počuteľné elektrické signalizačné zariadenia používané v súvislosti s elektrickými výtahmi, dopravnými stolmi a zdíhadlami, príslušenstvá rúrok používaných na elektrické vedenia výtahov, dopravných stolov, zdíhadliel a pohyblivých schodísk.

(511) 4, 6, 7, 9, 12

(210) 7376

(111) 92 917

(220) 12.12.1946

(151) 12.12.1946

(180) 12.12.2006

(540) **Vitafilm**

(730) **HUNTSMAN FILM PRODUCTS CORPORATION**, spoločnosť zriadená podľa zákonov štátu Utah, 1975 Eagle Gate Tower, 60 East South Temple, Salt Lake City, Utah 84111, US;

(510) Film na obalenie a zabalenie vo zvitkoch alebo listoch.

(511) 1

(210) 8148

(111) 93 670

(220) 25.02.1927

(151) 25.02.1927

(180) 25.02.2007

(540) **Betalactin**

(730) **SLOVAKOFARMA, a. s.**, Železničná 12, 920 27 Hlohovec, SK;

(510) Liečivé a lekárske prostriedky a preparáty, drogy, chemické výrobky na lekárske, hygienické, priemyselné, vedecké, fotografické, poľnohospodárske a lesnícke účely, dezinfekčné prostriedky, dietetické a výživné prostriedky a prípravky.

(511) 1, 5, 29, 30, 31

(210) 5848

(111) 93 931

(220) 16.11.1927

(151) 16.11.1927

(180) 16.11.2007

(540) **Amica**

(730) **ALPA, s. r. o.**, Hornoměstská 378, 594 25 Velké Meziříčí, CZ;

(510) Prípravky na čistenie, odstraňovanie mastnoty, mydlo, výrobky voňavkárské a kozmetické, francovky. Sviečky a sviečkarský tovar. Dezinfekčné prostriedky. Umelé jedlé tuky, potraviny a požívateľské výrobky všetkých druhov. Požívateľské a potravinové výrobky všetkých druhov nezahnuté do tr. 29.

(511) 3, 4, 5, 29, 30

(210) 9096

(111) 94 690

(220) 30.09.1926

(151) 30.09.1926

(180) 30.09.2006

(540) **Lekerol**

(730) **Leaf Sverige Aktiebolag**, Gävle, SE;

(510) Kozmetický tovar, mazľavé mydlo, mydlo, voňavky, prací prášok, zubný a kožný krém, ústna voda a voda na vlasy, pastilky a tabletky na ošetrovanie úst, hrdla a pŕs, čistiace a sanitárne prostriedky, ako aj ostatný chemickotechnický toaletný tovar, cukrovinky, cukríky, drogy, liečivá a lekárske prípravky.

(511) 3, 5, 10

(210) 6601

(111) 96 459

(220) 12.06.1937

(151) 12.06.1937

(180) 12.06.2007

(540) **Dipron**

(730) **SLOVAKOFARMA, a. s.**, Železničná 12, 920 27 Hlohovec, SK;

(510) Chemické, kozmetické a lekárske výrobky.

(511) 1, 2, 3, 4, 5

(210) 2527

(111) 97 092

(220) 14.04.1927

(151) 14.04.1927

(180) 14.04.2007

(540) **Cyloklimon**

(730) **SPOFA, a. s.**, Husinecká 11a, 130 00 Praha 3, CZ;

(510) Liečivé prípravky.

(511) 5

(210) 9440

(111) 97 602

(220) 09.09.1947

(151) 09.09.1947

(180) 09.09.2007

(540) **Koranil**

(730) **Spolek pro chemickou a hutní výrobu, a. s.**, 400 32 Ústí nad Labem, CZ;

(510) Dechtové farbivá.

(511) 2

(210) 10743

(111) 97 604
 (220) 09.09.1947
 (151) 09.09.1947
 (180) 09.09.2007

(540) **Lanegal**

(730) Spolek pro chemickou a hutní výrobu, a. s.,
 400 32 Ústí nad Labem, CZ;
 (510) Dechtové farbivá.
 (511) 2
 (210) 10716

(111) 97 607
 (220) 09.09.1947
 (151) 09.09.1947
 (180) 09.09.2007

(540) **Verosol**

(730) Spolek pro chemickou a hutní výrobu, a. s.,
 400 32 Ústí nad Labem, CZ;
 (510) Dechtové farbivá.
 (511) 2
 (210) 10717

(111) 97 610
 (220) 09.09.1947
 (151) 09.09.1947
 (180) 09.09.2007

(540) **Sanogen**

(730) Spolek pro chemickou a hutní výrobu, a. s.,
 400 32 Ústí nad Labem, CZ;
 (510) Dechtové farbivá.
 (511) 2
 (210) 10719

(111) 97 611
 (220) 09.09.1947
 (151) 09.09.1947
 (180) 09.09.2007

(540) **Medional**

(730) Spolek pro chemickou a hutní výrobu, a. s.,
 400 32 Ústí nad Labem, CZ;
 (510) Dechtové farbivá.
 (511) 2
 (210) 9223

(111) 97 612
 (220) 09.09.1947
 (151) 09.09.1947
 (180) 09.09.2007

(540) **Mediochrom**

(730) Spolek pro chemickou a hutní výrobu, a. s.,
 400 32 Ústí nad Labem, CZ;
 (510) Dechtové farbivá.
 (511) 2
 (210) 10720

(111) 98 179
 (220) 13.10.1947
 (151) 13.10.1947

(180) 13.10.2007

(540) **Mars**

(730) MARS Inc., spoločnosť zriadená podľa zákonov štátu Delaware, McLean, Virginia 22101, US;
 (510) Cukrovinky.
 (511) 30
 (210) 11488

(111) 98 216
 (220) 04.11.1927
 (151) 04.11.1927
 (180) 04.11.2007
 (540)

ASARCO

(730) ASARCO Incorporated, spoločnosť zriadená podľa zákonov štátu New Jersey, New York, N.Y., US;
 (510) Kovy a zliatiny neobsahujúce železo a ingoty, klampiarske balvany, polotovary na ďalšie opracovanie, pásy z legovanej ocele na razenie mincí, prúty, drôty, tyče, plechy, anódy, katódy, prach, tvrdá spájka, babbitt a pásy z nich vyrobené.
 (511) 1, 6
 (210) 11576

(111) 98 307
 (220) 13.07.1937
 (151) 13.07.1937
 (180) 13.07.2007

(540) **Oldsmobile**

(730) General Motors Corporation, spoločnosť organizovaná a existujúca podľa zákonov štátu Delaware, West Grand Boulevard and Cass Avenue, City of Detroit, Michigan 48202, US;
 (510) Automobily.
 (511) 12
 (210) 9473

(111) 98 803
 (220) 08.06.1927
 (151) 08.06.1927
 (180) 08.06.2007

(540) **Fibro**

(730) COURTAULDS PLC, Londýn, GB;
 (510) Vlákna z buničiny obmedzenej dĺžky a nekrútené, na spriadanie všetkých druhov.
 (511) 5
 (210) 9619

(111) 102 270
 (220) 22.10.1947
 (151) 22.10.1947
 (180) 22.10.2007

(540) **Aerosporin**

- (730) **The Wellcome Foundation Limited**, Greenford, Middlesex, GB;
 (510) Liečebné výrobky, najmä prípravky antibiotické a baktericídne.
 (511) 5
 (210) 9365

- (111) **106 044**
 (220) 01.06.1937
 (151) 01.06.1937
 (180) 01.06.2007
 (540) **Coronal**
 (730) **SPOFA, a. s.**, Husinecká 11a, 130 00 Praha 3, CZ;
 (510) Liečivé prípravky, dietetické prípravky.
 (511) 5
 (210) 8139

- (111) **106 864**
 (220) 07.04.1937
 (151) 07.04.1937
 (180) 07.04.2007
 (540) **Spasmodon**
 (730) **SPOFA, a. s.**, Husinecká 11a, 130 00 Praha 3, CZ;
 (510) Chemické výrobky. Lekárnický tovar a farmaceutické prípravky.
 (511) 1, 5
 (210) 9441

- (111) **109 362**
 (220) 28.04.1927
 (151) 28.04.1927
 (180) 28.04.2007
 (540) **HYDROCOL**
 (730) **Spolek pro chemickou a hutní výrobu, akciová společnost**, 400 32 Ústí nad Labem, CZ;
 (510) Odtučňovacie a pracie prostriedky pre textilný priemysel, namáčacie prostriedky na bielenie bavlny.
 (511) 3
 (210) 5374

- (111) **109 365**
 (220) 28.04.1927
 (151) 28.04.1927
 (180) 28.04.2007
 (540) **RUSTOL**
 (730) **Spolek pro chemickou a hutní výrobu, akciová společnost**, Ústí nad Labem, CZ;
 (510) Čistiaci prostriedok pre textilný priemysel na pranie tovaru a na zaparenie tovaru v bieliarni bavlny.
 (511) 1, 3
 (210) 5377

- (111) **109 440**
 (220) 09.09.1927

- (151) 09.09.1927
 (180) 09.09.2007

- (540) **TEERPOL**
 (730) **Spolek pro chemickou a hutní výrobu, akciová společnost**, 400 32 Ústí nad Labem, CZ;
 (510) Chemické výrobky pre textilný priemysel.
 (511) 1, 2, 3
 (210) 5383

- (111) **109 457**
 (220) 31.08.1927
 (151) 31.08.1927
 (180) 31.08.2007

- (540) **HYDROTEERPOL**
 (730) **Spolek pro chemickou a hutní výrobu, akciová společnost**, 400 32 Ústí nad Labem, CZ;
 (510) Chemické výrobky pre textilný priemysel.
 (511) 1
 (210) 5387

- (111) **109 460**
 (220) 17.08.1927
 (151) 17.08.1927
 (180) 17.08.2007

- (540) **TRIRUSTOL**
 (730) **Spolek pro chemickou a hutní výrobu, akciová společnost**, 400 32 Ústí nad Labem, CZ;
 (510) Chemické výrobky pre textilný priemysel.
 (511) 1
 (210) 5389

- (111) **109 461**
 (220) 17.08.1927
 (151) 17.08.1927
 (180) 17.08.2007

- (540) **VEROLAN**
 (730) **Spolek pro chemickou a hutní výrobu, akciová společnost**, 400 32 Ústí nad Labem, CZ;
 (510) Chemické výrobky pre textilný priemysel.
 (511) 1
 (210) 5390

- (111) **109 493**
 (220) 29.10.1937
 (151) 29.10.1937
 (180) 29.10.2007

- (540) **CHANG**
 (730) **Spolek pro chemickou a hutní výrobu, akciová společnost**, 400 32 Ústí nad Labem, CZ;
 (510) Mydlá všetkých druhov, pracie prostriedky všetkých druhov a chemické výrobky všetkých druhov.
 (511) 1, 3
 (210) 11754

- (111) **109 635**
 (220) 15.11.1947

(151) 15.11.1947
(180) 15.11.2007
(540)



(730) **Palaba a. s.**, Netovická 875, 274 44 Slaný, CZ;
(510) Dynamá. Elektrické batérie, elektrické akumulátory, elektrické články, elektrické prístroje, elektrické žehličky, elektrické zvončeky, batérie na zapalovanie, kontaktné zariadenia, vypínače, galvanické články a batérie, suché články a batérie, indukčné prístroje, elektromotory, elektrické hnacie stroje, telefónne prístroje, telegrafy (prístroje), ich súčasti a príslušenstvo, ďalekopisy, ich súčasti a príslušenstvo, vysokofrekvenčné prístroje (súčasti), rádiá (súčasti), rádioprístroje, rádiotechnické výrobky, rádiopredmety, ich súčasti a príslušenstvo, signalizačné zariadenia a ich súčasti, prístroje a nástroje na meranie, otvárače dverí elektrické. Žiarovky, svietidlá, reflektory svetelné, variče, zapalovače, zapalovače plynu, elektrické chladiace prístroje, elektrické žeraviace prístroje, žiarovky (slaboprúdové), svetlá na autá, bicyklové svetlá, motocyklové svetlá, svetlá na dopravné prostriedky (zadné) a žiarovky k nim, elektrické vreckové baterky, prenosné ručné svietidlá, ručné svietidlá na batérie, lampy (elektrické), lampáže, svietniky (elektrické), objímky na svietidlá, puzdrá na svietidlá, nástenné držiaky na lampy a svietidlá, signálne svietidlá, ventilátory. Motorové vozidlá, motocykle, bicykle, ich príslušenstvo a súčasti.

(511) 7, 9, 11, 12
(210) 2149

(111) **111 110**
(220) 25.05.1937
(151) 25.05.1937
(180) 25.05.2007
(540)

ŠKODA

(730) **ŠKODA, a. s.**, Tylova 57, 316 00 Plzeň, CZ;
(510) Odliatky, výkovky, výlisky a zvárané polotovary zo železa, ocele, kovu a ich zliatin. Železné konštrukcie, mosty. Stroje všetkých druhov a ich súčasti. Elektrotechnické stroje, prístroje, zariadenia a ich súčasti. Zariadenia a ich súčasti. Železničné vozidlá (lokomotívy, motorové vozy a vlaky), ich príslušenstvá a súčasti. Motorové vozidlá (automobily s výnimkou osobných automobilov a z nich odvodených modifikácií, traktory, cestné valce), ich príslušenstvá a súčasti. Lietadlá, letecké motory a ich súčasti. Lode, lodné motory a ich súčasti.

(511) 6, 7, 9, 11, 12
(210) 9456

(111) **111 111**
(220) 25.05.1937
(151) 25.05.1937
(180) 25.05.2007
(540)



(730) **ŠKODA, a. s.**, Tylova 57, 316 00 Plzeň, CZ;
(510) Odliatky, výkovky, výlisky a zvárané polotovary zo železa, ocele, kovu a ich zliatin. Železné konštrukcie, mosty. Stroje všetkých druhov a ich súčasti. Elektrotechnické stroje, prístroje, zariadenia a ich súčasti. Zariadenia a ich súčasti. Železničné vozidlá (lokomotívy, motorové vozy a vlaky), ich príslušenstvá a súčasti. Motorové vozidlá (automobily s výnimkou osobných automobilov a z nich odvodených modifikácií, traktory, cestné valce), ich príslušenstvá a súčasti. Lietadlá, letecké motory a ich súčasti. Lode, lodné motory a ich súčasti.

(511) 6, 7, 9, 11, 12
(210) 9455

(111) **111 382**
(220) 28.11.1947
(151) 28.11.1947
(180) 28.11.2007
(540)



(730) **ŠKODA, a. s.**, Tylova 57, 316 00 Plzeň, CZ;
(510) Surové, čiastočne opracované a opracované kovy a výkovky z nich strojovo alebo ručne opracované, formované kovové súčasti, valcované a liate kovové výrobky a stavebné súčasti, strojové odliatky a materiál na stavbu strojov. Sústružnícky tovar, stroje, prístroje, aparáty a strojové zariadenia všetkých druhov, ako i ich príslušenstvo, výzbroj a armatúry, strojové súčasti všetkých druhov. Fyzikálne, chemické a elektrotechnické prístroje, náradie, armatúry, vážiace, signálne, merné prístroje, náradie a inštrumenty. Prístroje, náradie a rekvizity na vykurovanie, chladenie, sušenie a vetranie. Vozidlá, motorové vozidlá s výnimkou osobných automobilov a z nich odvodených modifikácií, ich príslušenstvo, výzbroj a súčasti. Brašnársky a sedlársky tovar. Domčeky.

(511) 6, 7, 9, 11, 12, 18, 19
(210) 5163

(111) **115 904**
(220) 24.10.1927
(151) 24.10.1927
(180) 24.10.2007

(540)



- (730) **Královopolská, a. s.**, Křižíkova 68, 660 90 Brno, CZ;
 (510) Všetky výrobky strojárského priemyslu a zlievarní, kovy, kovový tovar; nástrojárske stroje; všetky výrobky strojárského priemyslu a zlievarní, náradie a náčinie.
 (511) 6, 7, 8
 (210) 604

- (111) **117 838**
 (220) 05.11.1947
 (151) 05.11.1947
 (180) 05.11.2007
 (540)

Bata

- (730) **Bata Schuh A. G.**, Möhlin, CH;
 (510) Všetky druhy obuvi, šijacie, obuvnícke, gumárenské, pletacie, textilné, garbiarske, kartonážne a papierenské stroje.
 (511) 7, 25
 (210) 9733

- (111) **119 630**
 (220) 06.06.1947
 (151) 06.06.1947
 (180) 06.06.2007

- (540) **CHEMAZOL**
 (730) **SPOFA, a. s.**, Husinecká 11a, 130 00 Praha 3, CZ;
 (510) Výrobky chemické, farmaceutické a kozmetické, liečivá a liečivé špeciality humánne a veterinárne v akejkoľvek forme, prípravky pre fotografiu, parfumériu a hygienu tela, prípravky proti škodcom rastlín a zvierat.
 (511) 1, 2, 3, 4, 5
 (210) 9919

- (111) **119 635**
 (220) 06.06.1947
 (151) 06.06.1947
 (180) 06.06.2007

- (540) **Nicofer**
 (730) **SPOFA, a. s.**, Husinecká 11a, 130 00 Praha 3, CZ;
 (510) Výrobky chemické, farmaceutické a kozmetické, liečivá a liečivé špeciality humánne a veterinárne v akejkoľvek forme, prípravky pre fotografiu,

parfumériu a hygienu tela, prípravky proti škodcom rastlín a zvierat.

- (511) 1, 2, 3, 4, 5
 (210) 9918

- (111) **151 468**
 (220) 03.05.1954
 (151) 08.06.1954
 (180) 03.05.2004

- (540) **CORAL**
 (730) **MCA Records, Inc.**, spoločnosť zriadená podľa zákonov štátu California, Universal City, California, US;
 (510) Hovoriace stroje (gramofóny) a platne.
 (511) 9
 (210) 1778

- (111) **152 064**
 (220) 06.04.1955
 (151) 06.05.1955
 (180) 06.04.2005

- (540) **PENESTER**
 (730) **LÉČIVA, a. s.**, Dolní Měcholupy 130, 102 37 Praha 10, CZ;
 (510) Liečivá, drogy, farmaceutické prípravky humánne a veterinárne, organopreparáty a séra, chemické výrobky pre priemysel, lekárstvo, hygienu, farmáciu a vedu, prípravky baktericídne, fungicídne, insekticídne, dezinfekčné prípravky, prípravky proti nákaze, prípravky na konzervovanie, prostriedky na hubenie škodcov a ničenie rastlín, čistiace prostriedky, liečebné mydlá, éterické oleje, výťažky, extrakty a esencie, prípravky posilňujúce a dietetické, prípravky na ošetrovanie zubov a ústnej dutiny, zubné výplne a protézy, náplasti, obväzový materiál a materiál na zošívanie v chirurgii, diagnostiká, jedy a sýtené vody minerálne.
 (511) 1, 3, 5, 10, 32
 (210) 4709

- (111) **152 749**
 (220) 16.07.1956
 (151) 23.08.1956
 (180) 16.07.2006

- (540) **COMPLAN**
 (730) **PLASMON DIETETICI ALIMENTARI S. p. A.**, Corso Garibaldi 97, 201 21 Milano, IT;
 (510) Prípravky farmaceutické a zverolekárske, výživa pre deti a invalidov a diétna výživa.
 (511) 5
 (210) 7670

- (111) **152 969**
 (220) 13.03.1957
 (151) 27.05.1957
 (180) 13.03.2007

- (540) **GIANT SNIFTERS**
 (730) **MOSER, akciová spoločnosť**, kpt. Jaroše 19, 360 66 Karlovy Vary, CZ;

(510) Sklené fľaše, sklené poháre.
 (511) 21
 (210) 9348

(111) **152 970**
 (220) 13.03.1957
 (151) 27.05.1957
 (180) 13.03.2007
 (540) **GIANT SNIFTER - LONG FELLOW**
 (730) **MOSER, akciová spoločnosť**, kpt. Jaroše 19,
 360 66 Karlovy Vary, CZ;
 (510) Sklené fľaše, sklené poháre.
 (511) 21
 (210) 9350

(111) **152 971**
 (220) 13.03.1957
 (151) 27.05.1957
 (180) 13.03.2007
 (540) **GIANT SNIFTER - LONG FACE**
 (730) **MOSER, akciová spoločnosť**, kpt. Jaroše 19,
 360 66 Karlovy Vary, CZ;
 (510) Sklené fľaše, sklené poháre.
 (511) 21
 (210) 9351

(111) **152 972**
 (220) 13.03.1957
 (151) 27.05.1957
 (180) 13.03.2007
 (540) **GIANT SNIFTER - STOUT GENTLEMAN**
 (730) **MOSER, akciová spoločnosť**, kpt. Jaroše 19,
 360 66 Karlovy Vary, CZ;
 (510) Sklené fľaše, sklené poháre.
 (511) 21
 (210) 9352

(111) **152 973**
 (220) 13.03.1957
 (151) 27.05.1957
 (180) 13.03.2007
 (540) **GIANT SNIFTER - MOON FACE**
 (730) **MOSER, akciová spoločnosť**, kpt. Jaroše 19,
 360 66 Karlovy Vary, CZ;
 (510) Sklené fľaše, sklené poháre.
 (511) 21
 (210) 9353

(111) **152 974**
 (220) 13.03.1957
 (151) 27.05.1957
 (180) 13.03.2007
 (540) **GIANT SNIFTER - THICK BERTA**
 (730) **MOSER, akciová spoločnosť**, kpt. Jaroše 19,
 360 66 Karlovy Vary, CZ;
 (510) Sklené fľaše, sklené poháre.
 (511) 21
 (210) 9354

(111) **152 975**
 (220) 13.03.1957
 (151) 27.05.1957
 (180) 13.03.2007

(540) **GIANT SNIFTER - SLIM LADY**
 (730) **MOSER, akciová spoločnosť**, kpt. Jaroše 19,
 360 66 Karlovy Vary, CZ;
 (510) Sklené fľaše, sklené poháre.
 (511) 21
 (210) 9355

(111) **152 986**
 (220) 17.04.1957
 (151) 06.06.1957
 (180) 17.04.2007

(540) **EPOSTAN**
 (730) **Spolek pro chemickou a hutní výrobu, akciová
 spoločnosť**, 400 32 Ústí nad Labem, CZ;
 (510) Farbivá na farbenie a potlač vlákien a iného tova-
 ru vrátane pomocných látok a prostriedkov na
 farbenie týmito farbami.
 (511) 2
 (210) 9665

(111) **152 987**
 (220) 17.04.1957
 (151) 06.06.1957
 (180) 17.04.2007

(540) **OSTATIN**
 (730) **Spolek pro chemickou a hutní výrobu, akciová
 spoločnosť**, 400 32 Ústí nad Labem, CZ;
 (510) Farbivá na farbenie a potlač textilných vlákien a
 iného tovaru vrátane pomocných látok a pro-
 striedkov na farbenie týmito farbami.
 (511) 2
 (210) 9666

(111) **153 036**
 (220) 29.05.1957
 (151) 02.07.1957
 (180) 29.05.2007

(540) **CONTRAHELMIN**
 (730) **SLOVAKOFARMA, a. s.**, Železničná 12,
 920 27 Hlohovec, SK;
 (510) Organopreparáty, očkovacie látky, séra a výrobky
 z krvi. Liečivá, drogy, farmaceutické prípravky
 humánne a veterinárne, chemické výrobky pre
 priemysel, lekárstvo, hygienu, farmáciu a vedu;
 prípravky baktericídne, fungicídne, insekticídne,
 dezinfekčné; prípravky proti nákaze; prípravky na
 konzervovanie; prostriedky na ničenie škodcov a
 ničenie rastlín; čistiace prostriedky, liečebné
 mydlá; vonné a kozmetické prípravky, látky pre
 kozmetiku a parfumériu, éterické oleje, výťažky,
 extrakty a esencie; prípravky posilňujúce a diet-
 tické; prípravky na ošetrovanie zubov a dutiny
 ústnej; zubné výplne a protézy; náplasti, obväzo-
 vý a šijací materiál pre chirurgiu; diagnostiká; je-
 dy a sýtené vody minerálne.
 (511) 1, 3, 5, 10, 32
 (210) 10269

(111) 153 037
 (220) 29.05.1957
 (151) 02.07.1957
 (180) 29.05.2007

(540) **CAPSIPLAST**

(730) **CHEMOPHARMA, a. s.**, Jateční 34, 400 51 Ústí nad Labem, CZ;

(510) Chemické výrobky pre hygienu a vedu, prípravky na konzervovanie. Čistiace prostriedky. Liečivá, drogy, farmaceutické prípravky humánne a veterinárne, chemické výrobky pre medicínu a farmáciu, prípravky baktericídne, fungicídne, insekticídne, dezinfekčné prípravky, prostriedky na hubenie živočíšnych škodcov a ničenie buriny, náplasti, obväzový materiál, jedy.

(511) 1, 3, 5
 (210) 10270

(111) 153 164
 (220) 01.10.1957
 (151) 30.10.1957
 (180) 01.10.2007

(540) **SYNTEFIX**

(730) **Spolek pro chemickou a hutní výrobu, akciová společnost**, 400 32 Ústí nad Labem, CZ;

(510) Fixačný prostriedok na vyfarbenie substatívnych farieb.

(511) 1
 (210) 12713

(111) 153 165
 (220) 01.10.1957
 (151) 29.10.1957
 (180) 01.10.2007

(540) **SYNCARN IT P**

(730) **Spolek pro chemickou a hutní výrobu, akciová společnost**, 400 32 Ústí nad Labem, CZ;

(510) Rozpúšťadlo a dispergačný prostriedok.

(511) 1
 (210) 12716

(111) 153 168
 (220) 01.10.1957
 (151) 29.10.1957
 (180) 01.10.2007

(540) **SYNTAPON**

(730) **Spolek pro chemickou a hutní výrobu, akciová společnost**, 400 32 Ústí nad Labem, CZ;

(510) Dispergačný a emulgačný prostriedok, pracie prostriedky.

(511) 1, 3
 (210) 12720

(111) 155 456
 (220) 07.05.1963
 (151) 15.05.1963
 (180) 07.05.2003

(540)



(730) **ŠKODA, a. s.**, Tylova 57, 316 00 Plzeň, CZ;

(510) Hutnícke výrobky: ako odliatky, výkovky, výlisky, špeciálne ocele, špeciálne zliatiny a i. Zariadenia pre hutu: ako valcovacie trate, valcovacie stolice, valce na studené i teplé trate, valce bandážované, kompletne úpravnicke linky na čistenie, morenie, žihanie, zváranie, rezanie (strihanie), rovanie, pokovovanie, leštenie, triedenie, kalibrovanie, kontrolu, navíjanie, balenie a.i. Zariadenia pre zlievarne: ako kompletne linky na prípravu, úpravu a regeneráciu formovacích látok, formovacie stroje lisovacie, striasacie, na škrupiny, pieskomety, stroje na jadrá, stroje na manipuláciu, vytlačacie rošty, čistiace bubny, vrhače, metacie stroje a.i. Zariadenia pre bane: ako ťažné stroje, ťažné kliečky, zariadenia na banskú signalizáciu a.i. Zariadenia pre úpravne uhlia a rúd: ako rozdrúžovače, triediče, dopravníky, automatizačné zariadenia pre úpravne a.i. Tvárniace stroje: ako ťažné hydraulické lisy kovacie, vytlačovacie, špeciálne lisy, napr. paketovacie a.i. Vysokotlakové zariadenia: ako hydropneumatické akumulátory, autoklávy, reaktory (chemické), kotly všetkých druhov, vysokotlakové potrubia a.i. Priemyselné pece: ako pece palivové a.i. Zariadenia pre chemický priemysel: ako pre plynárne, pre koksárne, dusikárne, výrobné kyselín, liehu (syntetického), čpavku, hnojív, polymerizátory, miešadlá a.i. Zariadenia pre potravinársky priemysel: ako pre cukrovary, pivovary, sladovne, liehovary, droždiarne, škrobárne a.i.

(511) 6, 7, 8, 9, 11, 12
 (210) 28677

(111) 156 099
 (220) 22.01.1965
 (151) 16.02.1965
 (180) 22.01.2005

(540) **ALBUSTIX**

(730) **Miles Inc.**, spoločnosť zriadená podľa zákonov štátu Indiana, 1884 Miles Avenue, Elkhart, Indiana 46515, US;

(510) Prípravky chemické, medicínalne, farmaceutické a zverolekárske.

(511) 5
 (210) 33248

(111) **156 118**
 (220) 28.01.1965
 (151) 02.03.1965
 (180) 28.01.2005
 (540) **CLINISTIX**
 (730) **BAYER CORPORATION**, spoločnosť zriadená podľa zákonov štátu Indiana, 1884 Miles Avenue, Elkhart, Indiana 46515, US;
 (510) Prípravky chemické, medicínálne, farmaceutické a zverolekárske.
 (511) 5
 (210) 33466

(111) **156 157**
 (220) 08.01.1965
 (151) 10.04.1965
 (180) 08.01.2005
 (540) **URISTIX**
 (730) **Miles Inc.**, spoločnosť zriadená podľa zákonov štátu Indiana, 1884 Miles Avenue, Elkhart, Indiana 46515, US;
 (510) Prípravky chemické, medicínálne, farmaceutické a zverolekárske.
 (511) 5,1
 (210) 33228

(111) **156 210**
 (220) 04.03.1965
 (151) 12.05.1965
 (180) 04.03.2005
 (540) **MASTIKORT**
 (730) **LÉČIVA, a. s.**, Dolní Měcholupy 130, 102 37 Praha 10, CZ;
 (510) Liečivá, drogy, farmaceutické prípravky humánne a veterinárne, organopreparáty, očkovacie látky, séra a výrobky z krvi, chemické výrobky pre lekárstvo, hygienu, farmáciu a vedu, prípravky baktericídne, fungicídne, insekticídne, dezinfekčné prípravky, prípravky proti nákaze, prípravky na konzervovanie, prostriedky na hubenie škodcov a ničenie rastlín, čistiace prostriedky, liečebné mydlá, prípravky posilňujúce a dietetické, prípravky na ošetrovanie zubov a ústnej dutiny, zubné výplne a protézy, náplasti, obväzový materiál a chirurgický materiál na zošívanie, diagnostiká, jedy a sytené vody minerálne.
 (511) 1, 3, 5, 10, 32
 (210) 33677

(111) **156 381**
 (220) 30.08.1965
 (151) 15.09.1965
 (180) 30.08.2005
 (540) **CARADOL**
 (730) **Shell International Petroleum Company Limited**, Shell Centre, Londýn, S.E.1, GB;
 (510) Chemické výrobky a syntetické živice na použitie v priemysle, ale nie ako vyčiňovadlá v priemysle textilnom a kožiarskom.
 (511) 1
 (210) 35177

(111) **156 423**
 (220) 30.08.1965
 (151) 13.10.1965
 (180) 30.08.2005
 (540) **VERSATIC**
 (730) **Shell International Petroleum Company Limited**, Shell Centre, Londýn S.E.1, GB;
 (510) Chemické výrobky na použitie v priemysle a vede, ale nie fotografické chemikálie.
 (511) 1
 (210) 35178

(111) **156 425**
 (220) 08.01.1965
 (151) 15.10.1965
 (180) 08.01.2005
 (540) **KETOSTIX**
 (730) **BAYER CORPORATION**, spoločnosť zriadená podľa zákonov štátu Indiana, 1884 Miles Avenue, Elkhart, Indiana 46515, US;
 (510) Prípravky chemické, farmaceutické, medicínálne a zverolekárske.
 (511) 5
 (210) 33227

(111) **156 535**
 (220) 30.08.1965
 (151) 14.03.1966
 (180) 30.08.2005
 (540) **SIMNIA**
 (730) **Shell International Petroleum Company Limited**, Shell Centre, Londýn, S.E.1, GB;
 (510) Mazadlá, oleje a tuky.
 (511) 4
 (210) 35162

(111) **156 536**
 (220) 30.08.1965
 (151) 14.03.1966
 (180) 30.08.2005
 (540) **STROMBUS**
 (730) **Shell International Petroleum Company Limited**, Shell Centre, Londýn, S.E.1, GB;
 (510) Mazadlá, oleje a tuky (iné ako jedlé oleje a tuky a éterické oleje).
 (511) 4
 (210) 35163

(111) **156 537**
 (220) 30.08.1965
 (151) 14.03.1966
 (180) 30.08.2005
 (540) **TEGULA**
 (730) **Shell International Petroleum Company Limited**, Shell Centre, Londýn, S.E.1, GB;
 (510) Mazadlá, oleje a tuky.
 (511) 4
 (210) 35164

(111) **156 538**
 (220) 30.08.1965
 (151) 14.03.1966
 (180) 30.08.2005
 (540) **TROCHUS**
 (730) **Shell International Petroleum Company Limited**, Shell Centre, Londýn S.E.1, GB;
 (510) Mazadlá, oleje a tuky.
 (511) 4
 (210) 35165

(111) **156 541**
 (220) 30.08.1965
 (151) 14.03.1966
 (180) 30.08.2005
 (540) **UNEDO**
 (730) **Shell International Petroleum Company Limited**, Shell Centre, Londýn, S.E.1, GB;
 (510) Mazadlá, oleje a tuky.
 (511) 4
 (210) 35168

(111) **156 542**
 (220) 30.08.1965
 (151) 14.03.1966
 (180) 30.08.2005
 (540) **DILOMA**
 (730) **Shell International Petroleum Company Limited**, Shell Centre, Londýn, S.E.1, GB;
 (510) Oleje na medicínálne a veterinárne účely.
 (511) 5
 (210) 35169

(111) **156 543**
 (220) 30.08.1965
 (151) 14.03.1966
 (180) 30.08.2005
 (540) **DILOMA**
 (730) **Shell International Petroleum Company Limited**, Shell Centre, Londýn S.E.1, GB;
 (510) Mazadlá, oleje a tuky.
 (511) 4
 (210) 35170

(111) **156 544**
 (220) 30.08.1965
 (151) 14.03.1966
 (180) 30.08.2005
 (540) **ONDINA**
 (730) **Shell International Petroleum Company Limited**, Shell Centre, Londýn S.E.1, GB;
 (510) Mazadlá, oleje a tuky.
 (511) 4
 (210) 35171

(111) **156 589**
 (220) 18.02.1966
 (151) 29.03.1966

(180) 18.02.2006
 (540) **KOHAL**
 (730) **VSŽ, akciová spoločnosť, Košice**, Košice, SK;
 (510) Hlbokopážné nestarnúce ocele stabilizované hliníkom.
 (511) 6
 (210) 36452

(111) **156 770**
 (220) 30.08.1965
 (151) 24.06.1966
 (180) 30.08.2005
 (540) **OTINA**
 (730) **Shell International Petroleum Company Limited**, S.E.1, Londýn, GB;
 (510) Mazadlá, oleje a tuky.
 (511) 4
 (210) 35160

(111) **156 927**
 (220) 15.03.1966
 (151) 25.08.1966
 (180) 15.03.2006
 (540) **St Michael**
 (730) **Marks and Spencer p.l.c.**, Londýn W.1, GB;
 (510) Čerstvé ovocie a čerstvá zelenina.
 (511) 31
 (210) 36792

(111) **157 250**
 (220) 08.09.1966
 (310) 709445
 (320) 08.06.1966
 (330) JP
 (151) 22.03.1967
 (180) 08.09.2006
 (540) **ASADENE**
 (730) **Asahi Kasei Kogyo Kabushiki Kaisha**, 2-6, Dojimahama 1-chome, Kita-ku, Osaka, JP;
 (510) Plastické hmoty. Kaučuk. Koža, celulóza.
 (511) 1, 17, 18
 (210) 38364

(111) **157 403**
 (220) 05.06.1967
 (151) 06.07.1967
 (180) 05.06.2007
 (540) **EBARBET**
 (730) **Spolek pro chemickou a hutní výrobu, akciová společnost**, 400 32 Ústí nad Labem, CZ;
 (510) Umelé živice. Výrobky z umelých živíc, najmä z plastických hmôt, tesniace a izolačné hmoty. Podlahoviny.
 (511) 1, 17, 27
 (210) 40262

(111) **157 547**
 (220) 03.01.1965

(310) 790907
 (320) 11.09.1964
 (330) US
 (151) 28.08.1967
 (180) 03.01.2005

(540) AZOSTIX

(730) **BAYER CORPORATION**, spoločnosť zriadená podľa zákonov štátu Indiana, 1884 Miles Avenue, Elkhart, Indiana 46515, US;

(510) Chemické reagenčné látky na laboratórne účely.

(511) 5
 (210) 33048

(111) **157 758**
 (220) 17.11.1967
 (310) 46686
 (320) 15.06.1967
 (330) PL
 (151) 12.12.1967
 (180) 17.11.2007
 (540)

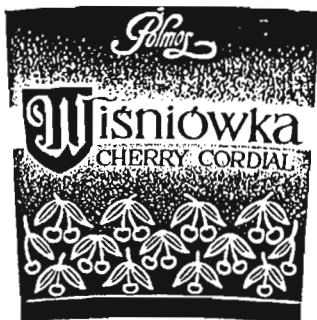

(730) **AGROS HOLDING SA.**, Varšava, PL;
 (510) Alkoholické nápoje.
 (511) 33
 (210) 40874

(111) **157 805**
 (220) 27.04.1967
 (151) 11.01.1968
 (180) 24.04.2007
 (540)

MARLEX

(730) **Phillips Petroleum Company**, spoločnosť zriadená podľa zákonov štátu Delaware, Bartlesville, Oklahoma, US;

(510) Polyméry olefinov v plastickej forme.

(511) 1
 (210) 40146

(111) **157 891**
 (220) 23.10.1967
 (151) 26.02.1968
 (180) 23.10.2007

(540)



(730) **TST servis, a. s.**, V háji 13, 170 05 Praha 7, CZ;

(510) Brúsne prostriedky. Polotovary strojárskych metalurgie (napr. odliatky, výkvyky, atď.). Obrábacie a tvarovacie stroje, zariadenia na povrchovú úpravu, hutnícke zariadenia, obrábacie stroje, stroje a zariadenia pre kožiarsky a obuvnícky priemysel. Nádrie. Meradlá, zariadenia na povrchovú úpravu, hutnícke zariadenia, zariadenia pre kožiarsky a obuvnícky priemysel.

(511) 3, 6, 7, 8, 9

(210) 40758

(111) **157 920**
 (220) 06.10.1967
 (151) 08.03.1968
 (180) 06.10.2007
 (540)



(730) **TAZ, spol. s r. o.**, Coburgova 84, 917 48 Trnava, SK;

(510) Odliatky zo sivej liatiny a hliníkové odliatky, dievané plechy. Práčky pre domácnosť všetkých druhov, konvektory všetkých druhov, štrbinové sitá všetkých druhov. Oceľové radiátory. Štrbinové sitá všetkých druhov. Osobné automobily všetkých druhov, úžitkové automobily vo všetkých aplikáciách s nosnosťou do 1,5 tony (napr. plošinové, sanitné a dodávkové vozy), nákladné automobily, opravy osobných a nákladných automobilov, rôzne diely k osobným a nákladným automobilom.

(511) 6, 7, 11, 21, 12

(210) 40662

(111) **157 980**
 (220) 08.06.1965
 (151) 09.04.1968
 (180) 08.06.2005
 (540)



- (730) **Hitachi Limited**, Tokio, JP;
 (510) Stroje a obrábacie stroje, motory, súkolesia a hnacie remene, poľnohospodárske stroje a líahne, maznice, nástroje poháňané elektrickým motorom alebo iným mechanickým pohonom, najmä elektrické motory, elektrické generátory, spúšťacie zariadenia motorov a elektromotorov, uhlíky, výťahy, pohyblivé schody, banské stroje, stavebné stroje, žeriavy, navijaky, dopravníky, skrejpery, korčekové výťahy, pneumatiké dopravníky, parné turbíny, plynové turbíny, spaľovacie motory (okrem častí vozidiel), kotly (parné, časti parných strojov), parné kondenzátory, vodné kolesá a turbíny, čerpadlá, hydraulické spojky a hydraulické torzné konventory (okrem častí vozidiel), kompresory, dýchadlá a ventilátory (stroje), vývevy, obrábacie stroje, ručné nástroje s motorovým pohonom, valcovne, lisy, buchary, drviče, elektrické zväracie stroje, papierenské stroje, odstredivky, tlačiarenské stroje, zapalovacie cievky, zapalovacie sviečky, karburátory, stroje na odstraňovanie prachu v domácnostiach, práčky, šijacie stroje, valce (časti strojov), ventily, kladkostroje.
- (511) 7
 (210) 34465

- (111) **158 082**
 (220) 17.11.1967
 (151) 13.05.1968
 (180) 17.11.2007
 (540)

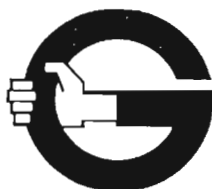

- (730) **Lucas Industries Public Ltd. Company**, Brue-ton House, New Road, Solihull, GB;
 (510) Brzdy na vozidlá a tlmiče nárazov, ako súčasti závesných zariadení, ich súčasti a príslušenstvo.
 (511) 12
 (210) 40875

- (111) **158 306**
 (220) 17.11.1967
 (151) 25.07.1968
 (180) 17.11.2007

(540) **GIRLING**

- (730) **Lucas Industries Public Ltd. Company**, Brue-ton House, New Road, Solihull, GB;
 (510) Brzdy na motorové vozidlá a ich časti.
 (511) 12
 (210) 40876

- (111) **158 307**
 (220) 17.11.1967
 (151) 25.07.1968
 (180) 17.11.2007

(540) **GIRLING**

- (730) **Lucas Industries Public Ltd. Company**, Brue-ton House, New Road, Solihull, GB;
 (510) Tlmiče nárazov na motorové vozidlá.
 (511) 12
 (210) 42057

- (111) **158 454**
 (220) 21.10.1966
 (151) 11.11.1968
 (180) 21.10.2006

(540) **ASARCO**

- (730) **ASARCO Incorporated**, spoločnosť zriadená podľa zákonov štátu New Jersey, New York, N.Y., US;
 (510) Chemické výrobky na priemyselné a vedecké účely, chemické výrobky pre fotografiu, poľnohospodárstvo, záhradníctvo a lesníctvo, umelé živice, plastické hmoty v surovom stave, pôdne hnojivá prírodné a umelé, hasiace prostriedky, prostriedky na kalenie a zváranie, chemické prostriedky na konzervovanie potravín, triesloviny, priemyselné spojivá; všeobecné kovy v surovom a polospracovanom stave a ich zliatiny, kotvy, nákovy, zvony, stavebný materiál z valcovaného a liateho kovu, koľajnice a kovový materiál na železničné účely, reťaze, kovové káble a drôty, zámočnicke výrobky, ak patria do triedy 6, kovové rúry, nedobytné pokladnice a schránky, oceľové guľôčky, podkovy, klnce a skrutky, kovové výrobky patriace do triedy 6, rudy; drahé kovy a ich zliatiny, predmety z drahých kovov, ak patria do triedy 14, predmety zo zliatin drahých kovov alebo z plátovaných kovov, ak patria do triedy 14, bižutéria z plastov a plastických hmôt, hodiny a chronometrické zariadenia vrátane špeciálnych puzdier, umelecké predmety z bronzu; gutaperča, guma, balata a náhradky týchto hmôt, výrobky z týchto hmôt, ak patria do triedy 17, polotovary z plastických hmôt, tesniace hmoty, upchávky a izolácie, sľuda a výrobky z nej, ak patria do triedy 17, hadice.
- (511) 1, 6, 14, 17
 (210) 38884

- (111) **159 758**
 (220) 12.06.1967
 (151) 28.05.1970
 (180) 12.06.2007

(540) **EVEREADY**

- (730) **EVER READY LIMITED**, Londýn, GB;
 (510) Elektrické batérie, články a elektrické akumulátory, nimi poháňané elektrické lampy, elektrické svietidlá a žiarovky do elektrických lúčových svietidiel, rádioelektrické prístroje a puzdrá na elektrické svietidlá, elektrické cievky, elektrické vypínače a elektrické zvončeky, rádiogramy, antény rádioelektrických súprav, vlnové filtre rádioelektrických prístrojov, elektrónky, usmerňovacie elektrónky, zosilňovacie elektrónky, elektrónky meniace kmitočet, kondenzátory.
- (511) 9
 (210) 40280

(111) 159 759
 (220) 12.06.1967
 (151) 28.05.1970
 (180) 12.06.2007

(540) **EVER READY**

(730) **EVER READY LIMITED**, Londýn, GB;
 (510) Elektrické batérie, články a elektrické akumulátory, nimi poháňané elektrické lampy, elektrické svietidlá a žiarovky do elektrických lúčových svietidiel, rádioelektrické prístroje a puzdrá na elektrické svietidlá, elektrické cievky, elektrické vypínače a elektrické zvončeky, rádiogramy, antény rádioelektrických súprav, vlnové filtre rádioelektrických prístrojov, elektrónky, usmerňovacie elektrónky, zosilňovacie elektrónky, elektrónky meniace kmitočet, kondenzátory.

(511) 9
 (210) 40281

(111) 162 343
 (220) 25.06.1974
 (151) 16.04.1975
 (180) 25.06.2004

(540) **BONDED**

(730) **Wilkinson Sword GmbH**, Schützenstrasse 110, 5650 Solingen, DE;
 (510) Holiace strojčeky, žiletky na holenie, škatuľky na vysúvanie žiletiek, puzdrá na holiace prístroje.

(511) 8
 (210) 47994

(111) 162 850
 (220) 01.12.1975
 (151) 13.05.1976
 (180) 01.12.2005

(540) **UCAR**

(730) **Union Carbide Corporation**, 39 Old Ridgebury Road, Danbury, Connecticut 06817, US;
 (510) Umelé živice na všeobecné použitie vo všetkých priemyselných odvetviach.

(511) 1
 (210) 49063

(111) 162 871
 (220) 22.12.1975
 (151) 17.05.1976
 (180) 22.12.2005

(540) **SEDEFAC**

(730) **LÉČIVA, a. s.**, Dolní Měcholupy 130, 102 37 Praha 10, CZ;
 (510) Chemické výrobky pre zdravotnícky priemysel, syntetické živice, chemikálie na konzervovanie potravín. Výrobky farmaceutické, veterinárne a zdravotnícke, liečivá pre ľudí a zvieratá, medikované krmné prípravky, výrobky dietetické pre deti a chorých, náplasti, materiál na obvazy, hmoty na plombovanie zubov a na odtlačky zubov, dezinfekčné prostriedky, prostriedky na ničenie buriny a škodlivých zvierat, medicínálne nápoje, sirupy na farmaceutické účely. Chemické krmivá pre zvieratá, medikované krmné prípravky.

(511) 1, 5, 31
 (210) 49114

(111) 162 999
 (220) 26.09.1975
 (151) 07.09.1976
 (180) 26.09.2005

(540) **PRIMARK**

(730) **Primark Holdings**, Dublin, IE;
 (510) Nite. Tkaniny (s výnimkou tých, ktoré sú zaradené v triede 22 a 26); prikrývky vrátane cestovných prikrývok, textilný tovar (ak nie je zaradený do iných tried). Odevy, bielizeň, topánky, dreváky, šľapky. Čipky, výšivky, stuhy, šnúrky, gombíky, patentné gombíky, háčiky, zipsy, umelé kvety, tovar leonský.

(511) 23, 24, 25, 26
 (210) 48889

(111) 163 247
 (220) 04.02.1977
 (151) 21.04.1977
 (180) 04.02.2007

(540) **STYRON**

(730) **THE DOW CHEMICAL COMPANY**, spoločnosť zriadená podľa zákonov štátu Delaware, Midland, Michigan 48674, US;

(510) Umelé živice.
 (511) 1
 (210) 49788

(111) 163 273
 (220) 30.09.1976
 (151) 26.05.1977
 (180) 30.09.2006

(540) **SUMITHION**

(730) **Sumitomo Chemical Co., Ltd.**, 5-33, Kitahama 4-chome, Chuo-ku, Osaka, JP;

(510) Chemické výrobky na priemyselné a vedecké účely, chemické výrobky určené pre fotografiu, poľnohospodárstvo, záhradníctvo a lesníctvo, živice umelé, plastické hmoty v surovom stave (v prášku, v pastách alebo v tekutom stave); pôdne hnojivá prírodné aj umelé; hasiace prostriedky; prostriedky na kalenie a na zváranie; chemické prostriedky na konzervovanie potravín; triesloviny; priemyselné spojivá a najmä zložky na výrobu insekticidov a fungicidov patriacich do triedy 1. Výrobky farmaceutické, zverolekárske a zdravotnícke; výrobky dietetické pre deti a chorých; náplasti, obväzový materiál, hmoty určené na plombovanie zubov a na odtlačky zubov; dezinfekčné prostriedky patriace do triedy 5, prostriedky na ničenie rastlinných a živočíšnych škodcov, antiparazitné látky, a najmä fungicidy a insekticidy.

(511) 1, 5
 (210) 49589

- (111) **163 274**
 (220) 25.10.1976
 (151) 26.05.1977
 (180) 25.10.2006

(540) **TURBO**

- (730) **Shell International Petroleum Company Limited**, Londýn, GB;
 (510) Priemyselné oleje a tuky (s výnimkou jedlých olejov a tukov a éterických olejov); mazadlá; palivá (vrátane pohonných látok do motorov) a látky na svietenie.
 (511) 4
 (210) 49626

- (111) **163 323**
 (220) 09.03.1977
 (151) 03.08.1977
 (180) 09.03.2007

(540) **EPITRYN**

- (730) **Spolek pro chemickou a hutní výrobu, akciová společnost**, 400 32 Ústí nad Labem, CZ;
 (510) Syntetické živice a polotovary na výrobu živíc a lakov, tvrdivá, plnivá, rozpúšťadlá a zmäkčovadlá.
 (511) 1
 (210) 49859

- (111) **163 372**
 (220) 25.08.1976
 (151) 17.10.1977
 (180) 25.08.2006

(540) **LE ROCHER**

- (730) **The Prudential Insurance Company**, spoločnosť zriadená podľa zákonov štátu New Jersey, Newark, New Jersey, US;
 (510) Poisťovníctvo a financie.
 (511) 36
 (210) 49541

- (111) **163 411**
 (220) 03.05.1977
 (151) 18.11.1977
 (180) 03.05.2007

(540) **DELORO**

- (730) **Stoody Deloro Stellite, Inc.**, spoločnosť zriadená podľa zákonov štátu Delaware, 101 South Hanley Road, St. Louis, Missouri 63015, US;
 (510) Obyčajné kovy v surovom a polospracovanom stave, ich zliatiny a výrobky z nich vyrobené, zahrnuté v triede 6, drôty (s výnimkou drôtov na elektrotechnické účely), zväracie tyčinky. Stroje na použitie v priemysle textilnom a papierenkom, v lomoch, v banskom a strojárskom priemysle. obrábacie stroje a nástroje na použitie v obrábacích strojoch a súčasti všetkých uvedených výrobkov zahrnuté v triede 7. Ručné nástroje nožiarske, nožiarske výrobky vrátane nožiarskych výrobkov z drahých kovov, vrátane britiev a holiacich strojčekov z drahých kovov, vidličky a ly-

žice, vrátane drahých kovov, zbrane sečné a bodné. Elektródy na zváranie v elektrickom oblúku.

- (511) 6, 7, 8, 9
 (210) 49933

- (111) **163 452**
 (220) 06.05.1977
 (151) 27.12.1977
 (180) 06.05.2007
 (540)



- (730) **Elaskonwerk Dresden GmbH**, Österreicher Str. 64, Dresden, DE;
 (510) Impregnačné materiály na báze minerálnych olejov na konzervovanie kovov, prírodných a umeľých vlákien s výnimkou náterových farieb; prostriedky na dočasnú ochranu proti korózii; mazadlá na báze minerálnych olejov na mazanie strojových súčastí, lán a ozubených súkolesí, vrátane antikoročných mazadiel.
 (511) 1, 2, 4
 (210) 49956

- (111) **163 480**
 (220) 24.10.1977
 (151) 11.01.1978
 (180) 24.10.2007

(540) **DESTA**

- (730) **DESTA Děčín, a. s.**, Ústecká 20, 405 28 Děčín, CZ;
 (510) Vidlicové vozíky motorové čelné so zážihovými a vznetrovými motormi, vozíky na úpravu ľadových plôch.
 (511) 12
 (210) 50269

- (111) **163 482**
 (220) 18.11.1977
 (151) 11.01.1978
 (180) 18.11.2007
 (540)



- (730) **SANDRIK DOLNÉ HÁMRE, a. s.**, 966 61 Hodruša - Hámre, SK;
 (510) Dutý tovar z alumínia, sudy na pivo, súdky, nádoby na mäso, strieborný, postriebrený a antikorový tovar, dutý tovar z ocele, benzínové nádrže. Príbory, stolové náčinie a iný dutý tovar. Príslušenstvá motorových vozidiel ako čističe vzduchu a iné.
 (511) 6, 8, 12
 (210) 50328

- (111) **163 493**
 (220) 21.11.1977
 (151) 17.01.1978
 (180) 21.11.2007

AMOCLEN

- (730) **Léčiva, a. s.**, Dolní Měcholupy 130, 102 37 Praha 10, CZ;
 (510) Chemické výrobky pre zdravotnícky priemysel; umelé a syntetické živice; chemikálie na konzervovanie potravín; výrobky kozmetické, éterické oleje, zdravotnícke mydlá, vodičky na umývanie vlasov; prostriedky na čistenie zubov; výrobky farmaceutické, veterinárske a zdravotnícke; liečivá pre ľudí a zvieratá; medikované krmné prípravky, vitamínové a liečebné prísady do krmív; výrobky diietické pre deti a chorých; náplasti, obväzový materiál; hmoty na plombovanie zubov a na zubné odtlačky; dezinfekčné prostriedky, prostriedky na ničenie burín a škodlivých zvierat; medicínálne nápoje; sirupy na farmaceutické účely; chemické prísady do krmív, krmné zmesi.
 (511) 1, 3, 5, 31
 (210) 50340

- (111) **163 570**
 (220) 12.11.1977
 (151) 11.03.1978
 (180) 12.11.2007
 (540)



- (730) **KOZAK Klatovy, a. s.**, Fr. Šumavského 189, 339 46 Klatovy, CZ;
 (510) Puzdrá kožené a z plastických hmôt, ich kombinácie na prístroje a nástroje v tr. 9. Ochranné rukavice kožené, textilné a kombinované, ochranné zástery. Puzdrá na pušky. Puzdrá na vizitky, peračníky. Aktovky kožené a z plastických hmôt, ich kombinácie, puzdrá kožené a z plastických hmôt, ich kombinácie, napr. puzdrá na navštívenky, drobné cestovné potreby, na okuliare, dážd-níky, peňaženky, na papierové a kovové peniaze, kufre kožené, textilné a z plastických hmôt, ich kombinácie, kabely kožené, textilné a z plastických hmôt, ich kombinácie. Puzdrá na hrebene, puzdrá na šijacie potreby. Ortopedické vložky do topánok. Drobné cestovné potreby, puzdrá na šijacie potreby. Kožené lopty. Puzdrá na cigarety.
 (511) 9, 10, 13, 16, 18, 21, 25, 26, 28, 34
 (210) 50318

- (111) **163 719**
 (220) 29.11.1977
 (151) 06.07.1978
 (180) 29.11.2007

BFGoodrich

- (730) **The B. F. GOODRICH COMPANY**, spoločnosť zriadená podľa zákonov štátu New York, Akron, Ohio, US;
 (510) Chemické výrobky na priemyselné a vedecké účely, chemické výrobky určené pre fotografiu, poľnohospodárstvo, záhradníctvo a lesníctvo, umelé živice, plastické hmoty v surovom stave (v prášku, v pastách alebo v tekutom stave), prírodné a umelé pôdne hnojivá, hasiace prostriedky, prostriedky na kalenie a zváranie, chemické prostriedky na konzervovanie potravín, triesloviny, priemyselné spojivá, lepidlá pre domácnosť; Stroje a obrábacie stroje, motory, súkolesia a hnacie remene, poľnohospodárske stroje a liahne, mazačky, remene a pásy vyrobené celkom alebo sčasti z gumených vrátane dopravných pásov a klinových remeňov na malé stroje; Pozemné vozidlá, motory pozemných vozidiel, poháňacie súkolesia a hnacie remene pre pozemné vozidlá, zariadenia na leteckú, lodnú a pozemnú dopravu, malé kanistre naplnené stlačeným vzduchom na plnenie pneumatík automobilov, pneumatiky, duše a materiály na opravu pneumatík, časti vozidlových brzd, ako diskové brzdy a protišmykové systémy; Gutaperča, guma, balata a náhradky týchto hmôt, pokiaľ patria do tr. 17, polotovary z plastických hmôt (fólie, dosky, tyče), tesniace hmoty, upchávkové a izolácie (tepelné, elektrické alebo zvukové), azbest, slúda a výrobky z azbestu a slúdy, hadice (s výnimkou kovových), listový materiál z plastických hmôt na použitie ako obalový materiál a iné výrobky z plastických hmôt, ako tvarové výrobky z plastických hmôt.
 (511) 1, 7, 12, 17
 (210) 50351

- (111) **163 788**
 (220) 02.11.1977
 (151) 29.08.1978
 (180) 02.11.2007

AMPEX

- (730) **AMPEX CORPORATION**, spoločnosť organizovaná a existujúca podľa zákonov štátu Delaware, 401 Broadway, Redwood City, 94063 California, US;
 (510) Prístroje používajúce magnetické pásky a kotúče na záznam a reprodukciu obrazu, zvuku alebo iných zápisov, prístroje a systémy používajúce uvedené záznamové prístroje, vopred nahrané a čisté magnetické pásky a na ne určené zásobné zariadenia, televízne prístroje, magnetické kotúče, zariadenia na ukladanie údajov pre samočinné počítače.
 (511) 9
 (210) 50285

- (111) **165 161**
 (220) 12.01.1982
 (151) 19.08.1982
 (180) 12.01.2002

(540)

CASE

(730) **CASE CORPORATION**, spoločnosť zriadená podľa zákonov štátu Delaware, Racine, Wisconsin, US;

(510) Všetky druhy poľnohospodárskych strojov, ich vybavenie a súčasti; všetky druhy stavebných strojov, ich vybavenie a súčasti; všetky druhy strojov na manipuláciu s materiálom, ich vybavenie a súčasti, najmä poľnohospodárske ťažné vozidlá, vybavenie na obrábanie pôdy, traktory na ošetrovanie trávnikov a záhrad a ich prípojné zariadenia, rýpadlá, kolesové nakladače, klzná nakladače pre hospodárske zvieratá, vidlicové zdviháky, pásové nakladače a zhrňovače, zariadenia na rúbanie, rezanie a približovanie kmeňového dreva, hydraulické exkavátory, priemyselné žeriavy, zariadenia pre bane a lomy, parníkové žeriavy, podvozky na prepravu, stroje na hĺbenie rýh, stroje na kladenie káblov, vodovodné vyvrtačky, stroje na spevňovanie pôdy.

(511) 7, 12

(210) 52523

(111) 166 057

(220) 16.07.1984

(151) 18.09.1985

(180) 16.07.2004

(540)

 **BorgWarner**

(730) **BORG-WARNER AUTOMOTIVE, INC.**, 6700 18-1/2 Mile Road, Sterling Heights, MI 48314, US;

(510) Stroje a obrábacie stroje, motory okrem motorov pozemných vozidiel, spojky, prevody strojov s výnimkou pre pozemné vozidlá, hnacie remene, čerpadlá a ich diely, ventily, mechanické uzávery, ovládače, odlučovače, dýchadlá tlakovej kabíny, maznice, karburátory, prístroje na pohyb na zemi, vzduchu či vode, štartéry motorov, solenoidy, zariadenia na zastavenie prívodu paliva, zariadenia na prevádzku vozidiel, spojky, meniče krútiaceho momentu, pohony ventilátorov, kardanové klby, súpravy hnacích hriadeľov, prevody, synchronizátory, diferenciály, prevody a prevodové skrine, súčasti systému štvorkolesového náhonu turboplniče, kompresory, brzdy, tlmiče, reťaze, lodné ložiská a ich časti, hriadele vrtule pohonnej skrutky, spriahadlá.

(511) 7, 12

(210) 53724

(111) 166 374

(220) 13.01.1983

(151) 03.11.1986

(180) 13.01.2003

(540)

Canon

(730) **Canon Kabushiki Kaisha**, Tokio, JP;

(510) Stroje a obrábacie stroje, pokiaľ patria do triedy 7, motory, súkolesia a hnacie remene, poľnohospodárske stroje a liahne, mazanice, tlačiacie prístroje a nástroje, mikromotory, trhacie stroje, príslušenstvo týchto výrobkov, ručné nástroje zastávajúce funkciu náradia, elektrické holiace stroje, príslušenstvo týchto výrobkov, prístroje a nástroje na vedecké a laboratórne účely, prístroje a nástroje navigačné, prístroje a nástroje určené na prenášanie rozkazov, na meranie a prístroje všeobecne používané pri riadení lodí a lietadiel, prístroje a nástroje geodetické, prístroje a nástroje elektrické, pokiaľ patria do triedy 9, prístroje a nástroje na bezdrôtovú telegrafiu, prístroje fotografické, kinematografické, optické vrátane premietáčov obrazov a zväčšovacích prístrojov, prístroje a nástroje na váženie a meranie, prístroje a nástroje signalizačné vrátane signálnych píšťaličiek, prístroje a nástroje určené na kontrolné účely, prístroje a nástroje na účely záchranné a učebné, automaty uvádzané do činnosti vhođením mince alebo známky, prístroje na záznam a reprodukciu hovoreného slova, zapisovacie pokladnice a počítaacie stroje vrátane kancelárskych a dierovacích strojov, hasiace prístroje, špeciálne puzdrá na prístroje a nástroje, pokiaľ patria do triedy 9, elektromechanické a elektrotermické prístroje a nástroje a zariadenia, pokiaľ patria do triedy 9, počítajúce do toho fotoprístroje, kinoprístroje, šošovky, projektory, okuliare, sklá, röntgenové fotografické prístroje a nástroje, videoprístroje a nástroje, pásky a kotúče na záznam obrazu a zvuku, počítače, reprodukčné prístroje a nástroje, procesory na slová, prekladacie stroje, pomocné vyučovacie prístroje a nástroje, elektronické počítaacie stroje, kopirovacie prístroje a nástroje, elektrofotografické prístroje a nástroje, mikrografické prístroje a nástroje, elektronické písacie stroje, polovodiče, prístroje a nástroje na výrobu polovodičov, elektronické súbory dát, stroje tlačiacie laserovým lúčom, optické stroje a nástroje, optické vlákna, magnetické hlavy, unášače kotúčov, magnetické dosky s textom zakódovaným v magnetických pulzoch, prístroje a nástroje na čítanie kariet, počítačové, adaptéry na striedavý prúd, elektronické oznamovacie prístroje pre telesne postihnutých, holografické prístroje a nástroje, elektronické hodiny a hodinky, príslušenstvo týchto výrobkov, prístroje a nástroje chirurgické, lekárske, zubolekárske a zverolekárske vrátane špeciálneho nábytku pre tieto odbory a vrátane prístrojov a zdravotníckych pomôcok, ako: ortopedické bandáže, zdravotnícke výrobky z gummy, protézy, počítajúce do toho röntgenové fotografické prístroje, oftalmologické prístroje, príslušenstvo týchto výrobkov.

(511) 7, 8, 9, 10, 14

(210) 52943

(111) 166 375

(220) 13.01.1983

(151) 03.11.1986

(180) 13.01.2003

(540)

Canon

- (730) **Canon Kabushiki Kaisha**, Tokio, JP;
 (510) Písacie stroje, kancelárske stroje a zariadenia (s výnimkou tých, ktoré sa týkajú úžitkových elektronických strojov a prístrojov).
 (511) 16
 (210) 53417

- (111) **166 376**
 (220) 13.01.1983
 (151) 03.11.1986
 (180) 13.01.2003
 (540)

Canon

- (730) **Canon Kabushiki Kaisha**, Tokio, JP;
 (510) Chemické výrobky na priemyselné a vedecké účely, chemické výrobky určené pre fotografiu, poľnohospodárstvo, záhradníctvo a lesníctvo, živice umelé, plastické hmoty v surovom stave (v prášku, v pastách alebo v tekutom stave), pôdne hnojivá prírodné a umelé, hasiace prostriedky, prostriedky na kalenie a na zváranie, chemické prostriedky na konzervovanie potravín, trieslovinny, priemyselné spojivá, vyvolávací materiál na fotografiu a elektrofotografiu, príslušenstvo všetkých uvedených výrobkov.
 (511) 1
 (210) 53418

- (111) **166 377**
 (220) 13.01.1983
 (151) 03.11.1986
 (180) 13.01.2003
 (540)

Canon

- (730) **Canon Kabushiki Kaisha**, Tokio, JP;
 (510) Strelné zbrane, munícia a strelivo, strelný prach, výbušniny, súčasti a príslušenstvo strelných zbraní.
 (511) 8
 (210) 54712

- (111) **166 378**
 (220) 13.01.1983
 (151) 03.11.1986
 (180) 13.01.2003
 (540)

Canon

- (730) **Canon Kabushiki Kaisha**, Tokio, JP;

- (510) Kuchynské náradie (s výnimkou elektrických prístrojov a ich príslušenstva, ručných nožiarskych výrobkov a ručných nástrojov), výrobky určené na bežnú dennú potrebu, pokiaľ patria do tr. 8.

- (511) 8
 (210) 54713

- (111) **166 379**
 (220) 13.01.1983
 (151) 03.11.1986
 (180) 13.01.2003
 (540)

Canon

- (730) **Canon Kabushiki Kaisha**, Tokio, JP;
 (510) Ihly, meče, ručné nožiarske výrobky, brúsne náradie, kovové príslušenstvo uvedených výrobkov, pokiaľ patrí do tr. 8.
 (511) 8
 (210) 54714

- (111) **166 779**
 (220) 04.03.1987
 (151) 16.12.1987
 (180) 04.03.2007

- (540) **UNASYN**
 (730) **PFIZER INC.**, spoločnosť zriadená podľa zákonov štátu Delaware, 235 East 42nd Street, New York, New York 10017, US;
 (510) Výrobky farmaceutické, zverolekárske a zdravotnícke; výrobky dietetické pre deti a chorých; náplasti, obväzový materiál, hmoty určené na plombovanie zubov a na odtlačky zubov; dezinfekčné prostriedky; prostriedky na hubenie rastlinných a živočíšnych škodcov; antiparazitné látky.
 (511) 5
 (210) 55043

- (111) **166 790**
 (220) 23.10.1986
 (151) 13.01.1988
 (180) 23.10.2006

- (540) **RENOIR**
 (730) **Seguin & Cie**, Machecoul, FR;
 (510) Alkoholické nápoje s výnimkou pív.
 (511) 33
 (210) 54864

- (111) **166 830**
 (220) 03.03.1986
 (151) 04.03.1988
 (180) 03.03.2006

- (540) **STUDIO NOVA**
 (730) **Mikasa Licensing, Inc.**, spoločnosť zriadená podľa zákonov štátu Delaware, Carson City, Nevada, US;

(510) Výrobky zo skla, najmä poháre na pitie, sklenené misy na servírovanie, sklenené nádoby, misky a lyžice na šaláty, stolový riad na servírovanie (okrem z drahých kovov alebo z dublé), najmä jedálenské príbory a jedálský riad, čajové príbory a riad, kávové príbory a riad, potreby na servírovanie, kameninový tovar, porcelánový stolový tovar, čínsky stolový tovar zo slonoviny, kuchynské potreby a nádoby, nádoby na varenie, nádoby na pečenie, umelecké predmety, najmä vázy, sklenené figuríny, sklenené, porcelánové a keramické ozdoby.

(511) 21
(210) 54539

(111) **167 235**
(220) 23.11.1987
(151) 16.05.1989
(180) 23.11.2007
(540)

multilift

(730) **Multilift Oy**, Raisio, FI;
(510) Obyčajné kovy v surovom a polorozpracovanom stave a ich zliatiny, kotvy, nákovy, zvony, stavebný materiál z valcovaného a liateho kovu, koľajnice a iný kovový materiál určený na železničné účely, reťaze, kovové káble a drôty (s výnimkou drôtov na elektrotechnické účely), zámočnicke výrobky, kovové rúry, nedobytné pokladnice a schránky, oceľové guľôčky, podkovy, klince a skrutky, iné kovové výrobky, ktoré nie sú obsiahnuté v iných triedach, rudy; Stroje a obrábacie stroje (s výnimkou tých, ktoré sú zahrnuté v triedach 9 - 12 a 16), motory, súkolesia a hnacie remene, poľnohospodárske stroje a liahne, maznice; Pozemné vozidlá, motory pre pozemné vozidlá, poháňacie súkolesia a hnacie remene pre pozemné vozidlá, zariadenia na leteckú, lodnú a pozemnú dopravu.

(511) 6, 7, 12
(210) 55384

(111) **168 751**
(220) 24.11.1987
(151) 22.10.1991
(180) 24.11.2007

(540) **TETRA REX**

(730) **AB Tetra Pak**, Lund, SE;
(510) Stroje s výnimkou baliacich strojov, obrábacie stroje (s výnimkou tých, ktoré sú zahrnuté v triedach 9 až 12 a 16), motory, súkolesia a hnacie remene, poľnohospodárske stroje a liahne, maznice. Tlačoviny, časopisy, periodiká, knihy, knižárske tovary; fotografie, písacie potreby, kancelárske lepidlá, potreby pre umelcov, štetce, písacie stroje a kancelárske potreby s výnimkou nábytku, učebné a školské potreby a pomôcky, hracie karty, typografické písmo; štočky.

(511) 7, 16
(210) 55386

(111) **A111 382**
(220) 28.11.1947
(151) 21.01.1992
(180) 28.11.2007
(540)



(730) ŠKODA, automobilová, a. s., V. Klementa 869, 293 60 Mladá Boleslav, CZ;

(510) Osobné automobily a z nich odvodené modifikácie, ich náhradné diely a súčasti, ich prislušenstvo a výstroj, najmä závesné zariadenia, spojery, liate disky kolies, vyklápacie strechy a strešné nosiče.

(511) 12
(210) 65589

Prevody ochranných známok

Číslo zápisu	Predchádzajúci majiteľ	Terajší majiteľ	S účinnosťou od:
90 127	SPOFA, a. s., Husinecká 11a, 130 00 Praha 3, CZ;	SLOVAKOFARMA, a. s., Železničná 12, 920 27 Hlohovec, SK;	14.01.98
92 917	The Goodyear Tire & Rubber Company, spoločnosť zriadená podľa zákonov štátu Ohio, Akron, Ohio, US;	HUNTSMAN FILM PRODUCTS CORPORATION, spoločnosť zriadená podľa zákona štátu Utah, 1975 Eagle Gate Tower, 60 East South Temple, Salt Lake City, Utah 84111, US;	12.01.98
93 670	SPOFA, a. s., Husinecká 11a, 130 00 Praha 3, CZ;	SLOVAKOFARMA, a. s., Železničná 12, 920 27 Hlohovec, SK;	19.01.98
95 000	Case Corporation, spol. zriadená podľa zákonov štátu Delaware, Racine, Wisconsin, US;	CASE EQUIPMENT CORPORATION, spol. zriadená podľa zákonov štátu Delaware, 700 State Street, Racine, Wisconsin, US;	23.01.98
95 317	Východočeské chemické závody SYNTHESIA, s. p., Pardubice - Semtín, CZ;	SYNTHESIA, a. s., 532 17 Pardubice - Semtín, CZ;	15.01.98
96 459	SPOFA, a. s., Husinecká 11a, 130 00 Praha 3, CZ;	SLOVAKOFARMA, a. s., Železničná 12, 920 27 Hlohovec, SK;	19.01.98
97 830	ZPA KŘIŽÍK, a. s., Budovatelská 38, 080 01 Prešov, SK;	KŘIŽÍK, a. s., Solivarská 1/A, 080 01 Prešov, SK;	19.02.98
104 842	Čokoládovny, státní podnik, Praha, CZ;	Čokoládovny, a. s., Modřanská 27, 143 20 Praha, CZ;	09.01.98
117 838	Baťa, a. s., Dlouhá 130, 762 22 Zlín, CZ;	Bata Schuh A. G., Möhlin, CH;	22.01.98
150 803	Calofrig Borovany, s. p., Borovany, CZ;	Calofrig, a. s., Tovární ul., 373 12 Borovany, CZ;	15.01.98
152 064	SPOFA, a. s., Husinecká 11a, 130 00 Praha 3, CZ;	LÉČIVA, a. s., Dolní Měcholupy 130, 102 37 Praha 10, CZ;	15.01.98
152 749	Farley Health Products Limited, Nottingham, GB;	EUROMARKET S. R. L., Corso Garibaldi 97, 201 21 Milano, IT;	22.01.98
152 749	EUROMARKET S. R. L., Corso Garibaldi 97, 201 21 Milano, IT;	PLASMON DIETETICI ALIMENTARI S. p. A., Corso Garibaldi 7, 201 21 Milano, IT;	22.01.98

Číslo zápisu	Predchádzajúci majiteľ	Terajší majiteľ	S účinnosťou od:
153 036	SPOFA, a. s., Husinecká 11a, 130 00 Praha 3, CZ;	SLOVAKOFARMA, a. s., Železničná 12, 920 27 Hlohovec, SK;	19.01.98
153 037	Chemopharma, s. p., Jateční 34, 400 51 Ústí nad Labem, CZ;	CHEMOPHARMA, a. s., Jateční 34, 400 51 Ústí nad Labem, CZ;	15.01.98
156 764	ZPA KŘIŽÍK, a. s., Budovatel'ská 38, 080 01 Prešov, SK;	KŘIŽÍK, a. s., Solivarská 1/A, 080 01 Prešov, SK;	02.02.98
157 758	Przedsiębiorstwo Handlu, Zagranicznego "Agros", Varšava, PL;	AGROS HOLDING SA., Varšava, PL;	21.01.98
157 920	TAZ SIPOX, a. s., Coburgova 84, 917 48 Trnava, SK;	TAZ, spol. s r. o., Coburgova 84, 917 48 Trnava, SK;	15.01.98
158 732	Martin Brinkmann AG Bremen, DE;	Rothmans Cigaretten GmbH, Bremen, DE;	08.01.98
156 020	SLOVMAG Lovinobaňa, a. s., Továrenská 282/9, 985 54 Lovinobaňa, SK;	LOVINIT, a. s., Továrenská 282/9, 985 54 Lovinobaňa, SK;	28.01.98
158 667	Przedsiębiorstwo Handlu, Zagranicznego "Agros", Varšava, PL;	AGROS HOLDING SA., Varšava, PL;	21.01.98
159 054	Przedsiębiorstwo Handlu, Zagranicznego "Agros", Varšava, PL;	AGROS HOLDING SA., Varšava, PL;	21.01.98
159 554	Sterwin AG., Zeughausgasse 9, Zug, CH;	SANOFI S. A., 32/34 Rue Marbeuf, 750 08 Paříž, FR;	12.01.98
159 563	SKLOPLAST, š. p., Trnava, SK;	SKLOPLAST, a. s., Strojársená 1, 917 99 Trnava, SK;	16.01.98
161 695	Case Corporation, spol. zriadená podľa zákonov štátu Delaware, Racine, Wisconsin, US;	CASE EQUIPMENT CORPORATION, spol. zriadená podľa zákonov štátu Delaware, 700 State Street, Racine, Wisconsin, US;	22.01.98
162 343	The Gillette Company, spoločnosť zriadená podľa zákonov štátu Delaware, Boston, Massachusetts, US;	Wilkinson Sword GmbH, Schützenstrasse 110, 5650 Solingen 1, DE;	14.01.98
162 850	Union Carbide Corporation, Danbury, Connecticut, US;	Union Carbide Chemicals and Plastics Company, Inc., Danbury, Connecticut, US;	15.01.98

Číslo zápisu	Predchádzajúci majiteľ	Terajší majiteľ	S účinnosťou od:
162 871	SPOFA, a. s., Husinecká 11a, 130 00 Praha 3, CZ;	LÉČIVA, a. s., Dolní Měcholupy 130, 102 37 Praha 10, CZ;	15.01.98
163 788	Ampex Corporation, spoločnosť zriadená podľa zákonov štátu California, Redwood City, California, US;	AMPEX CORPORATION, spoločnosť organizovaná a existujúca podľa zákonov štátu Delaware, 401 Broadway, Redwood City, 94063 California, US;	22.01.98
164 255	Przedsiębiorstwo Handlu, Zagranicznego "Agros", Varšava, PL;	AGROS HOLDING SA., Varšava, PL;	21.01.98
165 161	Case Corporation, spol. zriadená podľa zákonov štátu Delaware, Racine, Wisconsin, US;	CASE EQUIPMENT CORPORATION, spol. zriadená podľa zákonov štátu Delaware, 700 State Street, Racine, Wisconsin, US;	22.01.98
165 381	Case Corporation, spol. zriadená podľa zákonov štátu Delaware, Racine, Wisconsin, US;	CASE EQUIPMENT CORPORATION, spol. zriadená podľa zákonov štátu Delaware, 700 State Street, Racine, Wisconsin, US;	22.01.98
165 684	Sterwin Aktiengesellschaft, Zug, CH;	SANOFI S. A., 32/34 Rue Marbeuf, 750 08 Paríž, FR;	12.01.98
165 802	SPOFA, a. s., Husinecká 11a, 130 00 Praha 3, CZ;	SLOVAKOFARMA, a. s., Železničná 12, 920 27 Hlohovec, SK;	22.01.98
166 057	Borg-Warner Security Corporation, Chicago, Illinois, US;	BORG-WARNER AUTOMOTIVE, INC., 6700 18-1/2 Mile Road, Sterling Heights, MI 48314, US;	12.01.98
169 496	REFLEX, spol. s r. o., Praha, CZ;	RX, a. s., Na žertvách 24, Praha 8, CZ;	15.01.98
169 496	RX, a. s., Na žertvách 24, Praha 8, CZ;	RINGIER ČR, a. s., Domažlická 11, Praha 3, CZ;	15.01.98
170 267	EXPRESS FOODS GROUP (INTERNATIONAL) LIMITED, South Ruislip, Middlesex, GB;	DALE FARM DAIRY GROUP LIMITED, Beverley House, St. Stephen's Square, Hull, East Yorkshire HU1 3XG, GB;	15.01.98
170 782	MODEX, spol. s r. o., Revolučná 16, 011 35 Žilina, SK;	MODEX, a. s., Revolučná 16, Žilina, SK;	14.01.98
172 135	HUBERT, štátny podnik, Vinárska ulica 137, 926 01 Sered', SK;	HUBERT J. E., a. s., Vinárska 137, 926 01 Sered', SK;	22.01.98

Číslo zápisu	Predchádzajúci majiteľ	Terajší majiteľ	S účinnosťou od:
172 136	HUBERT, štátny podnik, Vinárska ulica 137, 926 01 Sereď, SK;	HUBERT J. E., a. s., Vinárska 137, 926 01 Sereď, SK;	22.01.98
172 672	PT ŽILINA, a. s., Pri celulózke 3494, 010 01 Žilina, SK;	Tento, a. s., Celulózka 3494, 010 01 Žilina, SK;	21.01.98
174 394	Kokeš Jozef, Ing., CSc., Písnická 753, 142 00 Praha 4, CZ;	Sun Microsystems, Inc., 2550 Garcia Avenue, Mountain View, California, US;	15.01.98
175 855	Harcros Chemicals B. V., 6041 KV Roermond, NL;	Akcros Chemicals V. o. f., Molenweg 10, 6041 KV Roermond, NL;	15.01.98
176 033	PT ŽILINA, a. s., Pri celulózke 3494, 010 01 Žilina, SK;	Tento, a. s., Celulózka 3494, 010 01 Žilina, SK;	21.01.98
176 117	JACOBS SUCHARD DADÁK, a. s., Sokolská 582, 757 31 Valašské Meziříčí, CZ;	Kraft Jacobs Suchard, spol. s r. o., Pobřežní 3, 180 00 Praha 8, CZ;	16.01.98
176 118	JACOBS SUCHARD DADÁK, a. s., Sokolská 582, 757 31 Valašské Meziříčí, CZ;	Kraft Jacobs Suchard, spol. s r. o., Pobřežní 3, 180 00 Praha 8, CZ;	16.01.98
176 408	JACOBS SUCHARD DADÁK, a. s., Sokolská 582, 757 31 Valašské Meziříčí, CZ;	Kraft Jacobs Suchard, spol. s r. o., Pobřežní 3, 180 00 Praha 8, CZ;	16.01.98
176 629	Prefabetón, a. s., Železničná 12, 972 41 Koš, SK;	PREFABETÓN Holding, a. s., Železničná 12, 972 41 Koš, SK;	16.01.98
176 739	REGA PRAHA, spol. s r. o., Argentínská 20, 170 00 Praha 7 - Holešovice, CZ;	REGA BRATISLAVA, spol. s r. o., Miletičova 5, 821 08 Bratislava, SK;	15.01.98

Zmena v údajoch o majiteľoch ochranných znáмок

Číslo zápisu	Majiteľ	S účinnosťou od:
91 505	EXXON CORPORATION, spol. zriadená podľa zákonov štátu New Jersey, 5959 Las Colinas Boulevard, Irving, Texas 75039-2298, US;	23.01.98
91 508	EXXON CORPORATION, spol. zriadená podľa zákonov štátu New Jersey, 5959 Las Colinas Boulevard, Irving, Texas 75039-2298, US;	21.01.98
91 509	EXXON CORPORATION, spol. zriadená podľa zákonov štátu New Jersey, 5959 Las Colinas Boulevard, Irving, Texas 75039-2298, US;	21.01.98
94 690	Leaf Sverige Aktiebolag, Gävle, SE;	19.01.98
95 000	CASE CORPORATION, spol. zriadená podľa zákonov štátu Delaware, 700 State Street, Racine, Wisconsin, US;	23.01.98
111 110	ŠKODA, a. s., Tylova 57, 316 00 Plzeň, CZ;	21.01.98
111 111	ŠKODA, a. s., Tylova 57, 316 00 Plzeň, CZ;	13.01.98
111 112	ŠKODA, a. s., Tylova 57, 316 00 Plzeň, CZ;	13.01.98
111 113	ŠKODA, a. s., Tylova 57, 316 00 Plzeň, CZ;	12.01.98
111 114	ŠKODA, a. s., Tylova 57, 316 00 Plzeň, CZ;	13.01.98
111 119	ŠKODA, a. s., Tylova 57, 316 00 Plzeň, CZ;	12.01.98
111 120	ŠKODA, a. s., Tylova 57, 316 00 Plzeň, CZ;	12.01.98
111 121	ŠKODA, a. s., Tylova 57, 316 00 Plzeň, CZ;	20.01.98
111 122	ŠKODA, a. s., Tylova 57, 316 00 Plzeň, CZ;	13.01.98
111 125	ŠKODA, a. s., Tylova 57, 316 00 Plzeň, CZ;	12.01.98
111 137	ŠKODA, a. s., Tylova 57, 316 00 Plzeň, CZ;	12.01.98
111 144	ŠKODA, a. s., Tylova 57, 316 00 Plzeň, CZ;	20.01.98
111 145	ŠKODA, a. s., Tylova 57, 316 00 Plzeň, CZ;	20.01.98

Číslo zápisu	Majiteľ	S účinnosťou od:
111 146	ŠKODA, a. s., Tylova 57, 316 00 Plzeň, CZ;	23.01.98
111 147	ŠKODA, a. s., Tylova 57, 316 00 Plzeň, CZ;	20.01.98
111 148	ŠKODA, a. s., Tylova 57, 316 00 Plzeň, CZ;	21.01.98
111 149	ŠKODA, a. s., Tylova 57, 316 00 Plzeň, CZ;	09.01.98
111 150	ŠKODA, a. s., Tylova 57, 316 00 Plzeň, CZ;	21.01.98
111 151	ŠKODA, a. s., Tylova 57, 316 00 Plzeň, CZ;	09.01.98
111 152	ŠKODA, a. s., Tylova 57, 316 00 Plzeň, CZ;	20.01.98
111 153	ŠKODA, a. s., Tylova 57, 316 00 Plzeň, CZ;	21.01.98
111 154	ŠKODA, a. s., Tylova 57, 316 00 Plzeň, CZ;	19.01.98
111 155	ŠKODA, a. s., Tylova 57, 316 00 Plzeň, CZ;	20.01.98
111 371	ŠKODA, a. s., Tylova 57, 316 00 Plzeň, CZ;	20.01.98
111 372	ŠKODA, a. s., Tylova 57, 316 00 Plzeň, CZ;	20.01.98
111 373	ŠKODA, a. s., Tylova 57, 316 00 Plzeň, CZ;	20.01.98
111 382	ŠKODA, a. s., Tylova 57, 316 00 Plzeň, CZ;	12.01.98
111 440	ŠKODA, a. s., Tylova 57, 316 00 Plzeň, CZ;	13.01.98
111 441	ŠKODA, a. s., Tylova 57, 316 00 Plzeň, CZ;	13.01.98
111 442	ŠKODA, a. s., Tylova 57, 316 00 Plzeň, CZ;	13.01.98
111 443	ŠKODA, a. s., Tylova 57, 316 00 Plzeň, CZ;	13.01.98
111 448	ŠKODA, a. s., Tylova 57, 316 00 Plzeň, CZ;	13.01.98
111 449	ŠKODA, a. s., Tylova 57, 316 00 Plzeň, CZ;	12.01.98

Číslo zápisu	Majiteľ	S účinnosťou od:
111 450	ŠKODA, a. s., Tylova 57, 316 00 Plzeň, CZ;	12.01.98
111 451	ŠKODA, a. s., Tylova 57, 316 00 Plzeň, CZ;	12.01.98
111 452	ŠKODA, a. s., Tylova 57, 316 00 Plzeň, CZ;	13.01.98
111 453	ŠKODA, a. s., Tylova 57, 316 00 Plzeň, CZ;	13.01.98
111 454	ŠKODA, a. s., Tylova 57, 316 00 Plzeň, CZ;	13.01.98
111 483	ŠKODA, a. s., Tylova 57, 316 00 Plzeň, CZ;	13.01.98
117 838	Baťa, a. s.. Dlouhá 130, Zlín, CZ;	22.01.98
155 456	ŠKODA, a. s., Tylova 57, 316 00 Plzeň, CZ;	16.01.98
156 118	BAYER CORPORATION, spoločnosť zriadená podľa zákonov štátu Indiana, 1884 Miles Avenue, Elkhart, Indiana 46515, US;	09.01.98
156 425	BAYER CORPORATION, spoločnosť zriadená podľa zákonov štátu Indiana, 1884 Miles Avenue, Elkhart, Indiana 46515, US;	09.01.98
157 250	Asahi Kasei Kogyo Kabushiki Kaisha, 2-6, Dojimahama, 1-chome, Kita-ku, Osaka, JP;	19.01.98
157 547	BAYER CORPORATION, spoločnosť zriadená podľa zákonov štátu Indiana, 1884 Miles Avenue, Elkhart, Indiana 46515, US;	09.01.98
157 920	TAZ SIPOX, a. s., Coburgova 84, 917 48 Trnava, SK;	15.01.98
159 921	Malokarpatský vinársky podnik, a. s., Za dráhou 21, 902 20 Pezinok, SK;	22.01.98
161 695	CASE CORPORATION, spol. zriadená podľa zákonov štátu Delaware, 700 State Street, Racine, Wisconsin, US;	22.01.98
162 850	Union Carbide Corporation, Danbury, Connecticut, US;	15.01.98
162 999	Primark Holdings, Dublin, IE;	08.01.98
163 273	Sumitomo Chemical Co., Ltd., 5-33, Kitahama 4-chome, Chuo-ku, Osaka, JP;	19.01.98

Číslo zápisu	Majiteľ	S účinnosťou od:
163 411	Stoody Deloro Stellite, Inc., spol. zriadená podľa zákonov štátu Delaware, 101 South Hanley Road, St. Louis, Missouri 63015, US;	16.01.98
163 452	Elaskonwerk Dresden GmbH, Österreicher Str. 64, Dresden, DE;	16.01.98
165 161	CASE CORPORATION, spol. zriadená podľa zákonov štátu Delaware, 700 State Street, Racine, Wisconsin, US;	22.01.98
165 381	CASE CORPORATION, spol. zriadená podľa zákonov štátu Delaware, 700 State Street, Racine, Wisconsin, US;	22.01.98
166 057	Borg-Warner Security Corporation, Chicago, Illinois, US;	12.01.98
166 480	American Home Products Corporation, spoločnosť zriadená podľa zákonov štátu Delaware, Five Giralda Farms, Madison, New Jersey, US;	28.01.98
166 779	PFIZER, INC., spoločnosť zriadená podľa zákonov štátu Delaware, 235 East 42nd Street, New York, New York 10017, US;	19.01.98
176 739	REGA BRATISLAVA, spol. s r. o., V záhradách 22, 811 03 Bratislava, SK;	15.01.98

Zaniknuté ochranné známky

Číslo zápisu	Dátum zániku
156 955	19.04.1996

Vymazané ochranné známky

Číslo zápisu	Dátum výmazu
165 646	06.10.1983
169 728	13.09.1990
169 729	11.10.1990

Licenčné zmluvy

Číslo zápisu	Majiteľ	Nadobúdateľ licencie	Dátum uzatvorenia S účinnosťou licenčnej zmluvy	od:
156 764	ZPA KŘIŽÍK, a. s., Budovateľská 38, 080 01 Prešov, SK;	KŘIŽÍK, a. s., Solivarská 1/A, 080 01 Prešov, SK;	01.01.96	02.02.98
171 299	IGLO-OLA B. V., Tiberdreef 4, 3561 GG Utrecht, NL;	UNILEVER Slovensko, spol. s r. o., Nám. SNP 15, Bratislava, SK;	25.08.97	16.01.98
172 389	Emília Harmathová, Gessayova 11, 851 03 Bratislava, SK;	Silvia Harmathová, Gessayova 11, 851 03 Bratislava, SK;	10.01.95	16.01.98
175 055	IGLO-OLA B. V., Tiberdreef 4, 3561 GG Utrecht, NL;	UNILEVER Slovensko, spol. s r. o., Nám. SNP 15, Bratislava, SK;	15.09.97	16.01.98
176 898	ZAS Ostrava, a. s., Nám. Sv. Čecha, 702 00 Ostrava - Přívoz, CZ;	ZAS, s. r. o., Železničarska 44, 949 01 Nitra, SK;	22.10.96	16.01.98
178 621	Slovenské energetické strojárne, a. s., Továrenská 210, 935 21 Tlmače, SK;	SES MONT, s. r. o., Továrenská 210, 935 28 Tlmače, SK;	26.11.97	22.01.98
R 291 276	Kraft Jacobs Suchard (Schweiz) AG (Kraft Jacobs Suchard (Suisse) SA) (Kraft Jacobs Suchard (Switzerland) Ltd.) Bellerviestrasse 203, 8008 Zürich, CH;	Jacobs Suchard Figaro, a. s., Račianska 44, 832 42 Bratislava, SK;	10.12.97	04.02.98
621 987	SGS SOCIETE GENERALE DE SURVEILLNCE S. A., 1, place des Alpes, Genève, CH-1201, CH;	SGS SLOVAKIA SPOL. S R. O., Miletičova 1, 821 08 Bratislava, SK;	22.05.97	23.01.98
643 589	SGS SOCIETE GENERALE DE SURVEILLNCE S. A., 1, place des Alpes, Genève, CH-1201, CH;	SGS SLOVAKIA SPOL. S R. O., Miletičova 1, 821 08 Bratislava, SK;	22.05.97	23.01.98
643 596	SGS SOCIETE GENERALE DE SURVEILLNCE S. A., 1, place des Alpes, Genève, CH-1201, CH;	SGS SLOVAKIA SPOL. S R. O., Miletičova 1, 821 08 Bratislava, SK;	22.05.97	23.01.98
643 596	SGS SOCIETE GENERALE DE SURVEILLNCE S. A., 1, place des Alpes, Genève, CH-1201, CH;	SGS SLOVAKIA SPOL. S R. O., Miletičova 1, 821 08 Bratislava, SK;	22.05.97	23.01.98

Ukončenie licenčné zmluvy

Číslo zápisu	Majiteľ	Nadobúdateľ licencie	Ukončenie práva S účinnosťou na užívanie OZ	od:
156 764	ZPA KŘÍŽÍK, a. s., Budovateľská 38, 080 01 Prešov, SK;	KŘÍŽÍK, a. s., Solivarská 1/A, 080 01 Prešov, SK;	31.12.96	02.02.98

Zúženie zoznamu výrobkov a služieb

- (111) **175 461**
 (510) Správa hmotného majetku, najmä kapitálových ú-
 častí; poradenstvo v oblasti organizácie a ekono-
 miky podnikov, vrátane metodiky a organizácie
 kontrolnej činnosti. (čiastočný prevod)
 (511) 14.01.98

Medzinárodne zapísané ochranné známky

- (111) **159 037**
 (220) 29.04.1969
 (800) 672 969
 21.03.1997
 DE, AT, BY, BX, BA, BG, ES, MK, RU, FR,
 HU, IT, PL, PT, RO, SI, CH, UA, YU

- (111) **177 803**
 (220) 26.11.1991
 (800) 683 038
 26.11.1997
 DE, AT, FR, HU, CZ, GB

- (111) **173 430**
 (220) 16.08.1994
 (800) 649 135
 05.11.1997
 BY, LV

- (111) **174 997**
 (220) 21.03.1995
 (800) 683 253
 02.12.1997
 RU, PL, CZ, UA

- (111) **177 081**
 (220) 31.08.1992
 (800) 677 886
 17.04.1997
 BY, RU, LV, UA

Úradné opravy

(111) 109 635
(511) 7, 9, 11, 12

S účinnosťou od: 23.01.98

(111) 177 040
(511) 9, 10, 11, 17, 37, 42

S účinnosťou od: 27.01.98

(111) 153 168
(511) 1, 3

S účinnosťou od: 14.01.98

(111) A 111 382
(511) 12

S účinnosťou od: 21.01.98

Opravy

Vo Vestníku č. 11/97 bol nesprávne uvedený názov majiteľa OZ 162 405.

Správne znenie:

(730) **Berol Nobel AB**, 444 85 Stenungsund, SE;

Vo Vestníku č. 12/97 bola nesprávne uvedená adresa majiteľa OZ 162 764.

Správne znenie:

(730) **KRAFT JACOBS SUCHARD FRANCE**,
Route de Saint Goerges D'Oques, 34880 Laverune, FR;

Vo Vestníku č. 1/98 bola nesprávne uvedená adresa majiteľa OZ 166 552.

Správne znenie:

(730) **American Home Products Corporation**, Five
Giralda Farms, Madison, New Jersey, US;

Vo Vestníku č. 2/98 bol nesprávne uvedený majiteľ zverejnenej prihlášky OZ 386-95.

Správne znenie:

(730) **TULLY IMAGING SUPPLIES LIMITED**,
Room 703, 7 th Floor, Dannies House, 20 Luard
Road, Wanchai, HK;

Vo Vestníku č. 2/98 bol nesprávne uvedený majiteľ OZ 178 421.

Správne znenie:

(730) **The Concentrate Manufacturing Company of
Ireland**, also trading as Seven-Up International,
Hamilton, Bermuda, GB;

Vo Vestníku č. 6/97 bol nesprávne uvedený zoznam výrobkov a služieb OZ 177 968.

Správne znenie:

(510) Bieliace a pracie výrobky; čistiace, leštiace, odmasťovacie a brúsne prípravky; mydlá, parfumé-
riové výrobky, éterické oleje, kozmetika, príprav-
ky na pestovanie vlasov a na čistenie zubov; vý-
robky farmaceutické, zverolekárske a zdravotníc-
ke; výrobky diietické pre deti a chorých; náplas-
ti, obväzový materiál, hmoty určené na plombo-
vanie zubov a na odtlačky zubov, dezinfekčné
prostriedky; prostriedky na ničenie rastlinných a
živočíšnych škodcov, antiparazitné látky.

(511) 3, 5

Vo Vestníku č. 8/97 bol nesprávne zatriedený zoznam výrobkov a služieb OZ 178 607.

Správne znenie:

(510) 30 - Trvanlivé pečivo, čokoládové a nečokoládo-
vé cukrovinky.
32 - Nápojové zmesi a prášky.

Vo Vestníku č. 8/97 bol nesprávne zatriedený zoznam výrobkov a služieb OZ 178 608.

Správne znenie:

(510) 30 - Trvanlivé pečivo, čokoládové a nečokoládo-
vé cukrovinky.
32 - Nápojové zmesi a prášky.

ČASŤ

ÚRADNÉ OZNAMY

ÚRADNÝ OZNAM

Vzhľadom na chybné údaje v zozname advokátov uverejňujeme opravené znenie:

ZOZNAM ADVOKÁTOV, ktorí majú oprávnenie zastupovať v konaní pred Úradom priemyselného vlastníctva Slovenskej republiky

Meno	Názov kancelárie, adresa	Tel./Fax	Zameranie
BENČIKOVÁ Zdenka, JUDr.	Advokátska kancelária Štúrova 13, P. O. Box 69 814 99 Bratislava	tel.:07/367081 07/367142 fax:07/326112	OZ
BIANCHI Peter, JUDr.	Advokátska kancelária Pionierska 15, 831 02 Bratislava	tel./fax:07/377593	OZ
BÖHM Allan, JUDr.	Dr. Böhm a syn - advokátska kancelária Jesenského 2, P. O. Box 126 814 99 Bratislava 1	tel.:07/5317455 07/5317424 fax:07/5318981	OZ
BRICHTA Július, JUDr.	Advokátska, patentová a známková kancelária Brichta & partners Grösslingova 8, 811 09 Bratislava	tel./fax:07/323349 tel.:07/323859	V, OZ
BRICHTOVÁ Tatiana, JUDr.	Advokátska, patentová a známková kancelária Brichta & partners Grösslingova 8, 811 09 Bratislava	tel./fax:07/323349 tel.:07/323859	V, OZ
BUDAJ Miroslav, JUDr.	Advokátska kancelária Cukrová 14, 813 39 Bratislava	tel./fax:07/325739	V, OZ
BUŠO Roman, JUDr.	Advokátska kancelária Bušová, Ursínyová, Bušo Tobrucká 6, 811 02 Bratislava	tel.:07/5361512 07/5361528 fax:07/5361664 07/5361665	V, OZ
BUŠOVÁ Eva, JUDr.	Advokátska kancelária Bušová, Ursínyová, Bušo Tobrucká 6, 811 02 Bratislava	tel.:07/5361512 07/5361528 fax:07/5361664 07/5361665	V, OZ
CSEKESOVÁ Erika, JUDr.	Csekes -Világi, Advokátska kancelária Nám. slobody 1203, 929 01 Dunajská Streda Prac. Obchodná 21, 811 01 Bratislava	tel./fax:0709/522778 tel.:07/5331404 fax:07/5330568	OZ
HANES Dalibor, Prof., JUDr.	Hummelova 3, 811 03 Bratislava	tel.:07/311555	OZ
JURAN Svetozár, JUDr.,	JURISTINVEST Dunajská 4, 814 81 Bratislava	tel.:07/323581 07/3940163 fax:07/3840433	V, OZ
MICHÁLKOVÁ Marta, JUDr.	Advokátska kancelária Bušová, Ursínyová, Bušo Tobrucká 6, 811 02 Bratislava	tel.:07/5361512 07/5361528 fax:07/5361664 07/5361665	V, OZ
PEZLÁR Igor, JUDr., CSc.	Advokátska kancelária Fr. Kráľa 15, 811 05 Bratislava	tel.:07/399260 fax:07/397608	OZ
STAVROVSKÝ Peter, JUDr.	Advokátska kancelária Kýčerského 7, 811 05 Bratislava	tel.:07/322166	OZ
SUCHONOVÁ Katarína, JUDr.	Advokátska kancelária Skuteckého č. 12, 974 01 Banská Bystrica	tel.:088/723426 fax:088/725485	OZ
TRUSINA Anton, JUDr.	Advokátska kancelária Malach a Trusina Vysoká 19, 811 06 Bratislava	tel./fax:07/366112	OZ

Nový zmluvný štát PCT

Svetová organizácia duševného vlastníctva so sídlom v Ženeve oznamuje, že od 1. januára 1998 je **Cyprus (CY)** 94. zmluvným štátom PCT. Zmluva vstúpi do platnosti 1. apríla 1998.